

STORE 2017





INDICE

STORE

2017

A

Abbigliamento da lavoro	144
Abrasivi compatti TNT	88
Abrasivi frese MD	93
Abrasivi lamellari	86
Abrasivi ruote lamellari	85
Abrasivi taglio e sbavo	94
Accessori magnetici	55
Adesivi e sigillanti	124
Aspiratori	141
Aspirazione fumi	116
Assorbenti industriali	138-140
Attrezzature per sollevamento	152-154
Attrezzi per pittura	128-130
Avvitatori pneumatici	104-106

B

Banchi da lavoro	155-157
Bauli	84
Blu Skin	149
Borse portautensili	78

C

Calzature di sicurezza	146-148
Caricabatterie e avviatori	108
Carrelli portautensili	82
Cassette Multi-Box	80
Cassette portautensili	79
Chimici - Cover Seal	121
Chimici - Linea Optimum	113
Chimici per saldatura	114
Chimici - Spray	126

D

Detergenza	137
Dischi diamantati	96

F

Fluidi da taglio	16
Frese e seghe a tazza	98

I

Idropulitrici	142
---------------	-----

L

Lame a nastro	41
Lubrificanti industriali	118-120
Lubrorefrigeranti	42

M

Mandrini	46-54
Morse da banco	100
Morse modulari	44

N

Nastri adesivi	131-133
----------------	---------

O

Occhiali di sicurezza	150
-----------------------	-----

P

Pulizia mani	134
Punte SDS	102

S

Saldatura	110-112
Siliconi, schiume, pistole	122
Spazzole abrasive	90-92
Stretto	109
Strumenti di misura	74-77

T

Tubo aria	107
-----------	-----

U

Utensili a fissaggio meccanico	4-15
Utensili manuali	56-73
Utensili per asportazione truciolo	17-40

V

Vasche lavapezzi	136
------------------	-----

acciaio

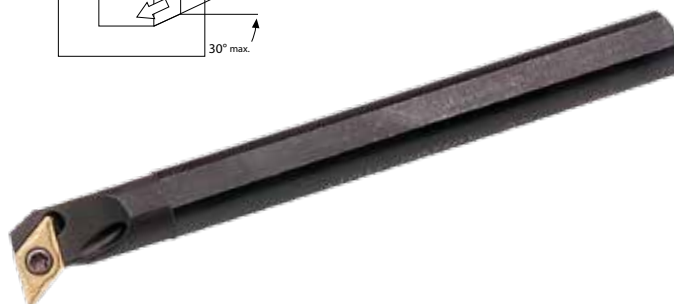
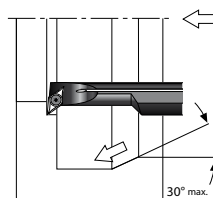

Set SDUCR composto da 3 utensili di tornitura positiva con foro di lubrificazione, 1 pz. per tipo: A0810H SDUCR 07, A1012K SDUCR 07, A1216M SDUCR 07.

Cod.	Listino €	Netto €
TA60800208R3SET	373,21	195,00

Set SDUCL composto da 3 utensili di tornitura positiva con foro di lubrificazione, 1 pz. per tipo: A0810H SDUCL 07, A1012K SDUCL 07, A1216M SDUCL 07.

Cod.	Listino €	Netto €
TA60800208L3SET	373,21	195,00

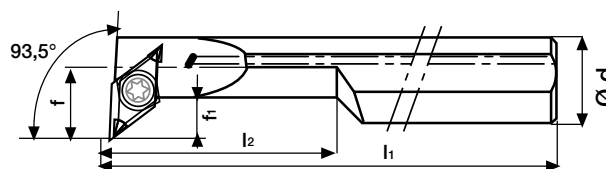

Inserto di tornitura positiva DCMT... MM TT120; rompitrucciolo per medie lavorazioni con ottimo controllo del truciolo; TT120 qualità specifica per la lavorazione di acciai e acciai bonificati, per taglio continuo medio ad alte velocità.

Cod.	Listino €	Netto €
DCMT 070204 MM TT120 TA1999080900300	10,96	6,05



Inserto di tornitura positiva DCGT... AL TT10; rompitrucciolo lappato con elevata spoglia di taglio, specifico per lavorazioni di alluminio, ottone, bronzo, rame; TT10 qualità specifica per la lavorazione di alluminio e sue leghe, grado non rivestito.

Cod.	Listino €	Netto €
DCGT 070204 AL TT10 TA1999080900329	12,64	6,95

acciaio

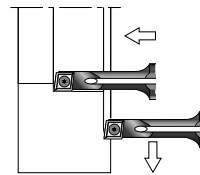

Set SCLCR composto da 4 utensili di tornitura positiva con foro di lubrificazione, 1 pz. per tipo: A0608H SCLCR 06, A0810J SCLCR 06, A1012K SCLCR 06, A1216M SCLCR 06.

Cod. Listino € **Netto €**

TA60700208R4SET ~~342,00~~ **185,00**

Set SCLCL composto da 4 utensili di tornitura positiva con foro di lubrificazione, 1 pz. per tipo: A0608H SCLCL 06, A0810J SCLCL 06, A1012K SCLCL 06, A1216M SCLCL 06.

Cod. Listino € **Netto €**

TA60700208L4SET ~~342,00~~ **185,00**

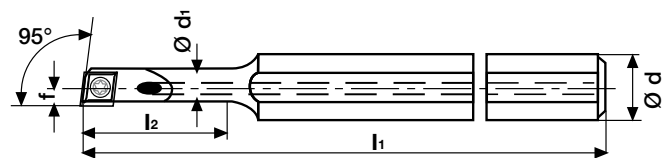

Inserto in metallo duro CCMT... MM TT130, rivestito TiN, qualità tenace per la lavorazione di tutti gli acciai e acciai inox; utilizzabile a velocità di taglio medio-basse.

Cod. Listino € **Netto €**

CCMT 060204 MM TT130
TA1999080900265 ~~9,74~~ **5,35**



Inserto in metallo duro CCGT... AL TT10, lappato e non rivestito, per la lavorazione di tutti i tipi di alluminio e rame; utilizzabile a velocità di taglio medio-basse.

Cod. Listino € **Netto €**

CCGT 060204 AL TT10
TA1999080900248 ~~12,64~~ **6,95**

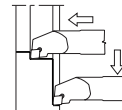

Utensile di tornitura esterna PCLN R/L TA5011, ad inserti negativi, con bloccaggio a leva tipo P, stelo in acciaio.

Utensile di tornitura interna A.PCLN R/L TA6010, ad inserti negativi, con lubrificazione interna, bloccaggio a leva tipo P, stelo in acciaio.

Cod.	h = h1	b	Listino €	Netto €
PCLN R/L 2020 K12				
TA50110108R/L2012	20	20	94,24	56,55
PCLN R/L 2525 M12				
TA50110108R/L2512	25	25	100,26	60,15
PCLN R/L 2525 M16				
TA50110108R/L2516	25	25	102,26	61,35
PCLN R/L 3232 P12				
TA50110108R/L3212	32	32	132,67	79,60
PCLN R/L 3232 P16				
TA50110108R/L3216	32	32	132,67	79,60
PCLN R/L 3232 P19				
TA50110108R/L3219	32	32	132,67	79,60
PCLN R/L 4040 S19				
TA50110108R/L4019	40	40	197,17	118,00

Cod.	Ødmin	Ød	Listino €	Netto €
A25R PCLN R/L 12				
TA60100108R/L2512	32	25	208,86	125,00
A32S PCLN R/L 12				
TA60100108R/L3212	40	32	250,30	150,00
A40T PCLN R/L 12				
TA60100108R/L4012	50	40	307,45	184,00
A40T PCLN R/L 16				
TA60100108R/L4016	50	40	340,87	205,00
A50U PCLN R/L 12				
TA60100108R/L5012	63	50	454,16	272,00
A50U PCLN R/L 16				
TA60100108R/L5016	63	50	466,19	280,00
A50U PCLN R/L 19				
TA60100108R/L5019	63	50	489,24	293,00

6



Inserto di tornitura negativa CNMG...SM TT130; rompitruciolo per sgrossature ad alte profondità di taglio e alti avanzamenti; adatto anche per lavorazioni con taglio interrotto e medie lavorazioni di acciai e acciai inox.

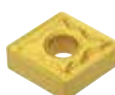

Inserto di tornitura negativa CNMG...MM TT120; rompitruciolo per medie lavorazioni con ottimo controllo del truciolo; TT120 qualità specifica per la lavorazione di acciai e acciai bonificati, per taglio continuo medio ad alte velocità.



Inserto di tornitura negativa CNMG...MX TT230; rompitruciolo specifico per acciaio inox e super leghe con taglio dolce e bassi sforzi di taglio; TT230 qualità specifica per lavorazioni di acciaio inox a media velocità, utilizzabile anche su super leghe; eccellenti prestazioni per lavorazioni nelle lavorazioni a bassa velocità.

Cod.	Listino €	Netto €
CNMG 120408 SM TT130		
TA1999080900014	10,96	6,05
CNMG 120412 SM TT130		
TA1999080900015	10,96	6,05
CNMG 160612 SM TT130		
TA1999080900017	18,38	10,10
CNMG 160616 SM TT130		
TA1999080900018	18,38	10,10
CNMG 190612 SM TT130		
TA1999080900019	23,18	12,70
CNMG 190616 SM TT130		
TA1999080900020	23,18	12,70

Cod.	Listino €	Netto €
CNMG 120404 MM TT120		
TA1999080900027	10,96	6,05
CNMG 120408 MM TT120		
TA1999080900028	10,96	6,05
CNMG 160608 MM TT120		
TA1999080900030	18,38	10,10
CNMG 160612 MM TT120		
TA1999080900031	18,38	10,10

Cod.	Listino €	Netto €
CNMG 120408 MX TT230		
TA1999080900064	10,96	6,05

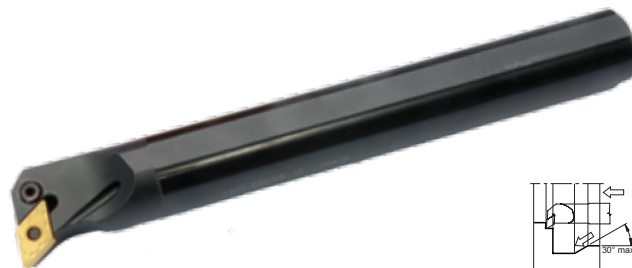

Utensile di tornitura esterna PDJN R/L TA5020, ad inserti negativi, con bloccaggio a leva tipo P, stelo in acciaio.

Utensile di tornitura interna A..PDUN R/L TA6020, ad inserti negativi, con lubrificazione interna, bloccaggio a leva tipo P, stelo in acciaio.

Cod.	h = h1	b	Listino €	Netto €
PDJN R/L 2020 K15				
TA50200108R/L2015	20	20	105,60	63,40
PDJN R/L 2525 M15				
TA50200108R/L2515	25	25	108,94	65,40
PDJN R/L 3232 P15				
TA50200108R/L3215	32	32	144,37	86,60

Cod.	ØDmin	Ød	Listino €	Netto €
A32S PDUN R/L 15				
TA60200108R/L3215	40	32	277,37	166,00
A40T PDUN R/L 15				
TA60200108R/L4015	50	40	340,87	204,00
A50U PDUN R/L 15				
TA60200108R/L5015	63	50	497,93	299,00



Inserto di tornitura negativa DNMG...MX TT230; rompitrucciolo specifico per acciaio inox e super leghe con taglio dolce e bassi sforzi di taglio; TT230 qualità specifica per lavorazioni di acciaio inox a media velocità, utilizzabile anche su super leghe; eccellenti prestazioni per lavorazioni nelle lavorazioni a bassa velocità.

Cod.	Listino €	Netto €
DNMG 150608 MX TT230		
TA1999080900108	15,53	8,55



Inserto di tornitura negativa DNMG...MM TT120 / TT130; rompitrucciolo per medie lavorazioni con ottimo controllo del truciolo; TT120 qualità specifica per taglio continuo di acciai e acciai bonificati a velocità di taglio medio alte; TT130 qualità sepcifica per sgrossatura, taglio interrotto e medie lavorazioni di acciai e acciai inox.

Cod.	Listino €	Netto €
DNMG 150604 MM TT120		
TA1999080900092	15,53	8,55
DNMG 150608 MM TT120		
TA1999080900093	15,53	8,55
DNMG 150612 MM TT120		
TA1999080900094	15,53	8,55
DNMG 150608 MM TT130		
TA1999080900095	15,53	8,55

Utensili di tornitura interna, antivibranti, stelo in metallo duro, con foro di lubrificazione, lavorazioni fino a 7 x D



UTENSILI DESTRI

Cod.	Listino €	Netto €
E08K SCLCR 06 - Ømin 9,0 - Lunghezza 125mm	248,09	149,00
TA80700204R0080	248,09	149,00
E10K SCLCR 06 - Ømin 11,0 - Lunghezza 125mm	248,09	149,00
TA80700204R0100	248,09	149,00
E12M SCLCR 06 - Ømin 13,0 - Lunghezza 150mm	273,55	164,00
TA80700204R0120	273,55	164,00
E16R SCLCR 09 - Ømin 18,0 - Lunghezza 200mm	475,07	285,00
TA80700204R0160	475,07	285,00

UTENSILI SINISTRI

E08K SCLCL 06 - Ømin 9,0 - Lunghezza 125mm	248,09	149,00
TA80700204L0080	248,09	149,00
E10K SCLCL 06 - Ømin 11,0 - Lunghezza 125mm	248,09	149,00
TA80700204L0100	248,09	149,00
E12M SCLCL 06 - Ømin 13,0 - Lunghezza 150mm	273,55	164,00
TA80700204L0120	273,55	164,00
E16R SCLCL 09 - Ømin 18,0 - Lunghezza 200mm	475,07	285,00
TA80700204L0160	475,07	285,00



UTENSILI DESTRI

Cod.	Listino €	Netto €
E10K SDUCR 07 - Ømin 12,0 - Lunghezza 125mm	258,54	155,00
TA80800204R0100	258,54	155,00
E12M SDUCR 07 - Ømin 15,0 - Lunghezza 150mm	285,00	171,00
TA80800204R0120	285,00	171,00
E16R SDUCR 07 - Ømin 19,0 - Lunghezza 200mm	475,07	285,00
TA80800204R0160	475,07	285,00

UTENSILI SINISTRI

E10K SDUCL 07 - Ømin 12,0 - Lunghezza 125mm	258,54	155,00
TA80800204L0100	258,54	155,00
E12M SDUCL 07 - Ømin 15,0 - Lunghezza 150mm	285,00	171,00
TA80800204L0120	285,00	171,00
E16R SDUCL 07 - Ømin 19,0 - Lunghezza 200mm	475,07	285,00
TA80800204L0160	475,07	285,00

8



Utensili mini di tornitura interna, antivibrante, stelo in metallo duro, per lavorazioni fino a 7xD.

Cod.	Listino €	Netto €
C04G SCLCR 03 - Ømin 5 - Lunghezza 90mm	276,45	166,00
TA80700204R0040	276,45	166,00
C05H SCLCR 03 - Ømin 6 - Lunghezza 100mm	276,45	166,00
TA80700204R0050	276,45	166,00
E06J SCLCR 03 - Ømin 7 - Lunghezza 110mm	285,00	171,00
TA80700204R0060	285,00	171,00
C04G SCLCL 03 - Ømin 5 - Lunghezza 90mm	276,45	166,00
TA80700204L0040	276,45	166,00
C05H SCLCL 03 - Ømin 6 - Lunghezza 100mm	276,45	166,00
TA80700204L0050	276,45	166,00
E06J SCLCL 03 - Ømin 7 - Lunghezza 110mm	285,00	171,00
TA80700204L0060	285,00	171,00

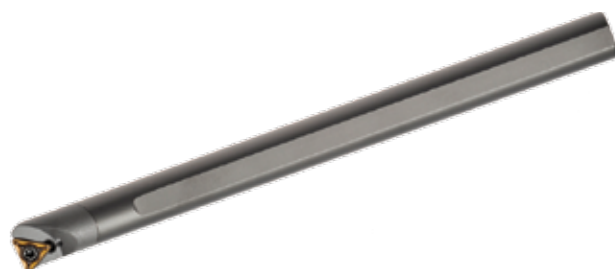

UTENSILI DESTRI

Cod.	Listino €	Netto €
E10K STFCL 11 - Ømin 11,0 - Lunghezza 125mm	270,00	162,00
TA81000204R0100	270,00	162,00
E12M STFCL 11 - Ømin 14,0 - Lunghezza 150mm	285,00	171,00
TA81000204R0120	285,00	171,00
E16R STFCL 11 - Ømin 18,0 - Lunghezza 200mm	475,07	285,00
TA81000204R0160	475,07	285,00

UTENSILI SINISTRI

E10K STFCL 11 - Ømin 11,0 - Lunghezza 125mm	270,00	162,00
TA81000204L0100	270,00	162,00
E12M STFCL 11 - Ømin 14,0 - Lunghezza 150mm	285,00	171,00
TA81000204L0120	285,00	171,00
E16R STFCL 11 - Ømin 18,0 - Lunghezza 200mm	475,07	285,00
TA81000204L0160	475,07	285,00



Frese per spallamenti retti a 90° TA9006 con fori di lubrificazione, con gambo cilindrico, per APKT 060204.

Cod.	Listino €	Netto €
Fresa Ø10 gambo Ø10 lungh. 100mm 2 taglienti TA90060604W0100	149,63	90,00
Fresa Ø12 gambo Ø12 lungh. 100mm 3 taglienti TA90060604W0120	185,25	111,00
Fresa Ø14 gambo Ø12 lungh. 120mm 3 taglienti TA90060604W0140	185,25	111,00
Fresa Ø16 gambo Ø16 lungh. 120mm 4 taglienti TA90060604W0160	240,83	145,00
Fresa Ø18 gambo Ø16 lungh. 120mm 4 taglienti TA90060604W0180	240,83	145,00
Fresa Ø20 gambo Ø20 lungh. 150mm 5 taglienti TA90060604W0200	277,88	167,00
Fresa Ø25 gambo Ø20 lungh. 150mm 7 taglienti TA90060604W0250	306,38	184,00
Fresa Ø32 gambo Ø25 lungh. 150mm 8 taglienti TA90060604W0320	327,75	197,00

Frese per spallamenti retti a 90° TA9006 con fori di lubrificazione, con gambo filettato, per APKT 060204.

Cod.	Listino €	Netto €
Fresa Ø10, gambo filettato M6, 2 taglienti TA90060604F0100	192,38	115,00
Fresa Ø12, gambo filettato M6, 3 taglienti TA90060604F0120	249,38	149,00
Fresa Ø16, gambo filettato M8, 4 taglienti TA90060604F0160	292,13	175,00
Fresa Ø20, gambo filettato M10, 5 taglienti TA90060604F0200	312,50	188,00
Fresa Ø25, gambo filettato M12, 7 taglienti TA90060604F0250	342,00	205,00

9



Inserto APKT 060204 PDTR SS TF140, generico, adatto alla lavorazione di acciai, acciai inox e ghise a velocità di taglio medio-basse.

Cod.	Listino €	Netto €
TA1999080900914	14,36	7,90



Fresa per spallamenti retti 89,50° TA9406, con fori di refrigerazione, 4 taglienti utili, inserto altezza 6mm.

Cod.	Listino €	Netto €
Ø10, gambo 16, Z1 TA94060406W1006	107,73	64,60
Ø12, gambo 16, Z1 TA94060406W1206	107,73	64,60
Ø16, gambo 16, Z2 TA94060406W1606	142,20	85,30
Ø20, gambo 20, Z3 TA94060406W2006	185,30	111,00
Ø25, gambo 25, Z4 TA94060406W2506	228,39	137,00
Ø32, gambo 32, Z5 TA94060406W3206	257,12	154,00

10



Fresa per spallamenti retti 89,50° TA9409, con fori di refrigerazione, 4 taglienti utili, inserto altezza 9mm.

Cod.	Listino €	Netto €
Ø40, manicotto 16, Z4 TA94090406M4009	285,84	171,00
Ø50, manicotto 22, Z5 TA94090406M5009	280,10	168,00
Ø63, manicotto 22, Z6 TA94090406M6309	316,00	190,00
Ø80, manicotto 27, Z7 TA94090406M8009	344,74	207,00
Ø100, manicotto 32, Z8 TA94090406M1009	430,92	258,00



Inserti di fresatura SPMT..., generici, adatti a lavorazioni di acciaio, acciaio inox e ghisa.

Cod.	Listino €	Netto €
SPMT 060304 SM TF525 TA1999080500987	12,47	6,90
SPMT 09T308 SM TF525 TA1999080500988	15,50	8,50



Inserti di fresatura SPGT..., specifici per lavorazioni di alluminio.

Cod.	Listino €	Netto €
SPGT 060304 AL TF10 TA1999080500990	23,51	13,10
SPGT 09T308 AL TF10 TA1999080500991	25,52	14,00



Fresa ad inserti TA4505, per smussi e retrosmussi a 45°, attacco Weldon, con fori di refrigerazione

Cod.	Listino €	Netto €
∅min 4,0 ∅max 10,0, Z 1, inserto SPMT 060304 TA45050604W0040	171,00	102,60
∅min 11,0 ∅max 22,0, Z 2, inserto SPMT 060304 TA45050604W0110	250,80	150,00
∅min 12,0 ∅max 23,7, Z 1, inserto SPMT 09T308 TA45050604W0120	142,50	85,50
∅min 16,0 ∅max 28,8, Z 2, inserto SPMT 09T308 TA45050604W0160	223,73	134,00
∅min 30,0 ∅max 42,3, Z 3, inserto SPMT 09T308 TA45050604W0300	259,35	156,00



Fresa ad inserti TA4505, per smussi e retrosmussi a 45°, attacco filettato, con fori di refrigerazione.

Cod.	Listino €	Netto €
M8 ∅min 12,0 ∅max 23,7, Z 1, inserto SPMT 09T308 TA45050604F0120	142,50	85,50
M10 ∅min 16,0 ∅max 28,8, Z 2, inserto SPMT 09T308 TA45050604F0160	192,38	115,40
M12 ∅min 30,0 ∅max 42,3, Z 3, inserto SPMT 09T308 TA45050604F0300	249,38	149,60

11



Inserti di fresatura SPMT..., generici, adatti a lavorazioni di acciaio, acciaio inox e ghisa.

Cod.	Listino €	Netto €
SPMT 060304 SM TF525 TA1999080500987	12,47	6,90
SPMT 09T308 SM TF525 TA1999080500988	15,50	8,50



Inserti di fresatura SPGT..., specifici per lavorazioni di alluminio.

Cod.	Listino €	Netto €
SPGT 060304 AL TF10 TA1999080500990	23,51	13,10
SPGT 09T308 AL TF10 TA1999080500991	25,52	14,00

45°

Fresa ad inserti TA4511 per smussi e svasature a 45°, con attacco Weldon.

Diametro min. 1,2 mm.; max 16 mm.; mono tagliente; inserto TCMT 1102...

Cod.	Listino €	Netto €
TA45110604W0160	125,40	75,30

Diametro min. 6,2 mm.; max 21 mm.; a due taglienti; inserto TCMT 1102...

Cod.	Listino €	Netto €
TA45110604W0210	163,86	98,00

Diametro min. 10,4 mm.; max 32,5 mm.; a due taglienti; inserto TCMT 16T3...

Cod.	Listino €	Netto €
TA45110604W0320	276,45	166,00



12



60°

Fresa ad inserti TA6011 per smussi e svasature a 60°, con attacco Weldon.

Diametro min. 5,4 mm.; max 16 mm.; mono tagliente; inserto TCMT 1102...

Cod.	Listino €	Netto €
TA60110604W0160	125,40	75,30

Diametro min. 15,8 mm.; max 26 mm.; a due taglienti; inserto TCMT 1102...

Cod.	Listino €	Netto €
TA60110604W0270	172,87	103,00

Diametro min. 20 mm.; max 35 mm.; a due taglienti; inserto TCMT 16T3...

Cod.	Listino €	Netto €
TA60110604W0320	276,45	166,00

Fresa TA8010 per smussi e svasature, registrabile da 10° a 80°, completa di 2 cartucce: la prima monta inserti SCMT 1204...; la seconda monta inserti TCMT 16T3...; con gambo Weldon diametro 20 mm, lunghezza totale 100 mm.

Cod.	Listino €	Netto €
TA80100604W0200	432,29	259,00



Inserto TCMT 110208 MM TT130 adatto per semifiniture e finiture a velocità di taglio medio-basse, buon controllo del truciolo, specifico per acciai al carbonio, acciai bonificati e acciai inossidabili.

Cod.	Listino €	Netto €
TA1999080900374	9,90	5,50



30°

Fresa ad inserti TA3011 per smussi e svasature a 30°, con attacco Weldon.

Diametro min. 6 mm.; max 32 mm.; a due taglienti; inserto TCMT 16T3...

Cod.	Listino €	Netto €
TA30110604W0320	250,80	150,00

Inserto TCMT 16T308 MM TT130 adatto per semifiniture e finiture a velocità di taglio medio-basse, buon controllo del truciolo, specifico per acciai al carbonio, acciai bonificati e acciai inossidabili.

Cod.	Listino €	Netto €
TA1999080900376	11,69	6,45



Fresa a manicotto superpositiva TA4513, per spianature a 45°, con fori di refrigerazione; universale per la lavorazione di tutti i tipi di materiali; adatta all'utilizzo degli inserti SE.. 13T3..

FRESE PASSO STANDARD

Cod.	Listino €	Netto €
Ø 50, 4 denti, attacco d.22		
TA45130604M0500	275,00	165,00
Ø 63, 5 denti, attacco d.22		
TA45130604M0630	324,45	195,00
Ø 80, 6 denti, attacco d.27		
TA45130604M0800	389,34	234,00
Ø 100, 7 denti, attacco d.32		
TA45130604M1000	460,41	276,00
Ø 125, 8 denti, attacco d.40		
TA45130604M1250	540,75	324,00
Ø 160, 10 denti, attacco d.40		
TA45130604M1600 *	1001,16	601,00

*SENZA FORI DI REFRIGERAZIONE



Inserto SEHT 13T3 AGFN AL TF10, rettificato e lappato per la lavorazione di alluminio, leghe di alluminio e rame

Cod.	Listino €	Netto €
TA1999080900565	18,77	9,80

FRESE PASSO FINE

Cod.	Listino €	Netto €
Ø 50, 5 denti, attacco d.22		
TA45130604F0500	346,08	208,00
Ø 63, 6 denti, attacco d.22		
TA45130604F0630	407,88	245,00
Ø 80, 8 denti, attacco d.27		
TA45130604F0800	485,13	291,00
Ø 100, 10 denti, attacco d.32		
TA45130604F1000	577,83	347,00
Ø 125, 12 denti, attacco d.40		
TA45130604F1250	676,71	406,00
Ø 160, 16 denti, attacco d.40		
TA45130604F1600 *	1.254,54	753,00

*SENZA FORI DI REFRIGERAZIONE

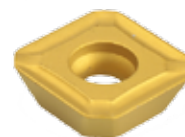

Inserto SEKT 13T3 AGSN SM TF525, adatto alla lavorazione di acciai, acciai bonificati e legati a velocità di taglio medio-alte

Cod.	Listino €	Netto €
TA1999080900571	18,77	9,80

Inserto SEKT 13T3 AGSN SM TF140, adatto alla lavorazione di acciai, acciai inox a velocità di taglio medio-basse; prima scelta per lavorazioni instabili

Cod.	Listino €	Netto €
TA1999080900573	18,77	9,80

13



Fresa modulare per copiatura TA3333, con fori di refrigerazione, attacco filettato.

Inserto RD.. 0702MO - raggio 3,5

Cod.	Listino €	Netto €
Ø15,0, Z2, M8 TA33330604F1527	189,42	114,00
Ø15,0, Z3, M8 TA33330604F1537	221,86	133,00
Ø20,0, Z4, M10 TA33330604F2047	287,37	172,00
Ø25,0, Z5, M12 TA33330604F2557	330,63	198,00
Ø30,0, Z5, M16 TA33330604F3057	364,62	219,00

Inserto RD.. 12T3MO - raggio 6,0

Cod.	Listino €	Netto €
Ø24,0, Z2, M12 TA33330604F2422	214,76	129,00
Ø35,0, Z3, M16 TA33330604F3532	241,02	145,00
Ø42,0, Z4, M16 TA33330604F4242	315,18	189,00

Inserto RD.. 1604MO - raggio 8,0

Cod.	Listino €	Netto €
Ø32,0, Z2, M16 TA33330604F3226	241,02	145,00

Inserto RD.. 1003MO - raggio 5,0

Cod.	Listino €	Netto €
Ø20,0, Z2, M10 TA33330604F2021	189,42	114,00
Ø25,0, Z2, M12 TA33330604F2521	200,54	120,00
Ø25,0, Z3, M12 TA33330604F2531	222,17	133,00
Ø30,0, Z4, M16 TA33330604F3041	298,80	179,00
Ø35,0, Z4, M16 TA33330604F3541	312,09	187,00
Ø42,0, Z5, M16 TA33330604F4251	376,98	226,00



Inserto RDHX ...MO SM TF125 generico adatto alla lavorazione di acciai al carbonio e bonificati, ghise, a velocità di taglio medio-alte.

Cod.	Listino €	Netto €
RDHX 0702MO SM TF125 TA1999080900937	9,60	5,28
RDHX 1003MO SM TF125 TA1999080900938	15,00	8,25
RDHX 12T3MO SM TF125 TA1999080900939	17,85	9,80
RDHX 1604MO SM TF125 TA1999080900940	22,50	12,40

14

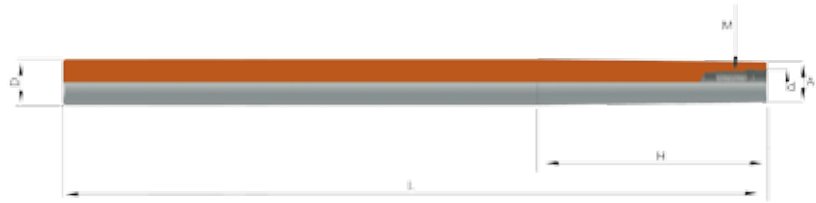

Prolunghe filettate per frese, in acciaio, attacco Weldon.

Cod.	Tipo	H	L	A	D	d	M	Listino €	Netto €
MA5555050100106	D.20 L75 M8 CPY	25	75	12,8	20	8,5	M8	65,53	42,60
MA5555050100107	D.20 L100 M8 CPY	50	100	12,8	20	8,5	M8	65,53	42,60
MA5555050100108	D.20 L125 M8 CPY	75	125	12,8	20	8,5	M8	72,81	47,30
MA5555050100109	D.20 L150 M8 CPY	100	150	12,8	20	8,5	M8	80,09	52,00
MA5555050100110	D.20 L75 M10 CPY	25	75	17,8	20	10,5	M10	65,53	42,60
MA5555050100111	D.20 L100 M10 CPY	50	100	17,8	20	10,5	M10	65,53	42,60
MA5555050100112	D.20 L125 M10 CPY	75	125	17,8	20	10,5	M10	72,81	47,30
MA5555050100113	D.20 L150 M10 CPY	100	150	17,8	20	10,5	M10	80,09	52,00
MA5555050100114	D.25 L81 M12 CPY	25	81	20,8	25	12,5	M12	72,81	47,30
MA5555050100115	D.25 L131 M12 CPY	75	131	20,8	25	12,5	M12	80,09	52,00
MA5555050100116	D.25 L181 M12 CPY	125	181	20,8	25	12,5	M12	87,38	56,80
MA5555050100117	D.32 L85 M16 CPY	25	85	28,8	32	17	M16	72,81	47,30
MA5555050100118	D.32 L135 M16 CPY	75	135	28,8	32	17	M16	80,09	52,00
MA5555050100119	D.32 L185 M16 CPY	125	185	28,8	32	17	M16	87,38	56,80

15

ideale
per acciaio
inox



TAGLIO TOP, fluido da taglio intero fortemente additivato EP, indicato per la filettatura dei materiali più tenaci: metalli ferrosi, acciai temprati e inox, superleghe.

Cod. Listino € **Netto €**

FORMATO 500 ml.		
CH7990110100500	29,39	13,20

FORMATO 5 lt.		
CH7990110105000	180,00	81,00



TOOL VEGA, fluido da taglio intero a base di esteri sintetici, additivato EP, ideale per la filettatura di metalli ferrosi e non, acciai generici e alluminio.

Cod. Listino € **Netto €**

FORMATO 500 ml.		
CH7950110100500	36,36	14,50

FORMATO 5 lt.		
CH7950110105000	186,60	83,90



TAGLIO UNI, fluido da taglio universale per operazioni di filettatura e maschiatura, utilizzabile su tutti i tipi di materiali; formato 400 ml.

Cod. Listino € **Netto €**

CH7900110100000	14,90	8,20
-----------------	-------	------

16

TAGLIO PLUS, olio denso da utilizzare per l'esecuzione di forature, filettature e maschiature in manuale. Appositamente sviluppato per tutti i metalli ferrosi, consente di svolgere operazioni manuali anche estremamente gravose nelle quali sia richiesto un film di lubrificazione ad elevata viscosità, fortemente tenace, privo di olio minerale e con forte additivazione E.P., sia sintetica che zolfo attiva.

Cod. Listino € **Netto €**

FORMATO 1 Kg.		
CH7990110101001	59,09	26,60

FORMATO 5 Kg.		
CH7990110101005	267,65	106,90

per
operazioni
manuali
gravose





Punte in HSS elicoidali TA1064 rettificate, con affilatura a 180°, DIN 345, attacco conico, serie corta, 5xD, specifiche per acciai non legati e legati, ghise grigie e ghise sferoidali.

Cod.	Listino €	Netto €
Ø 6		
TA1064090100600	29,11	17,47
Ø 7		
TA1064090100700	29,53	17,12
Ø 8		
TA1064090100800	27,37	16,42
Ø 9		
TA1064090100900	29,70	17,82
Ø 10		
TA1064090101000	31,17	18,70
Ø 11		
TA1064090101100	32,61	19,56
Ø 12		
TA1064090101200	34,78	20,87
Ø 13		
TA1064090101300	37,78	22,67
Ø 14		
TA1064090101400	40,34	24,20
Ø 15		
TA1064090101500	43,09	25,85
Ø 16		
TA1064090101600	46,58	27,95
Ø 17		
TA1064090101700	52,42	31,45
Ø 18		
TA1064090101800	55,91	33,55
Ø 19		
TA1064090101900	60,56	36,34
Ø 20		
TA1064090102000	65,68	39,41
Ø 21		
TA1064090102100	72,20	43,32
Ø 22		
TA1064090102200	80,34	48,20
Ø 23		
TA1064090102300	94,32	56,59
Ø 24		
TA1064090102400	99,00	59,40

Cod.	Listino €	Netto €
Ø 25		
TA1064090102500	109,48	65,69
Ø 26		
TA1064090102600	124,61	74,77
Ø 27		
TA1064090102700	124,61	74,77
Ø 28		
TA1064090102800	136,25	81,75
Ø 29		
TA1064090102900	147,89	88,73
Ø 30		
TA1064090103000	147,89	88,73
Ø 31		
TA1064090103100	177,00	106,20
Ø 32		
TA1064090103200	185,17	111,10
Ø 33		
TA1064090103300	200,30	120,18
Ø 34		
TA1064090103400	232,91	139,74
Ø 35		
TA1064090103500	237,56	142,53
Ø 36		
TA1064090103600	250,21	153,73
Ø 37		
TA1064090103700	279,49	167,69
Ø 38		
TA1064090103800	295,81	177,48
Ø 39		
TA1064090103900	323,41	197,05
Ø 40		
TA1064090104000	337,71	202,63
Ø 41		
TA1064090104100	361,02	216,61
Ø 42		
TA1064090104200	395,27	238,96
Ø 43		
TA1064090104300	415,93	250,16
Ø 44		
TA1064090104400	447,19	268,31
Ø 45		
TA1064090104500	450,52	273,91
Ø 46		
TA1064090104600	475,14	285,09
Ø 47		
TA1064090104700	510,09	306,05
Ø 48		
TA1064090104800	527,73	313,04
Ø 49		
TA1064090104900	545,00	327,00
Ø 50		
TA1064090105000	567,32	336,79

Punta in metallo duro TA1021, rivestita Nano TiAlN, 3xD, VA specifica per acciaio inossidabile. La geometria del tagliente molto positiva consente un ottimo controllo del truciolo. Vano scarico truciolo a basso attrito per una migliore evacuazione.

NON forata



NEW acciaio inox

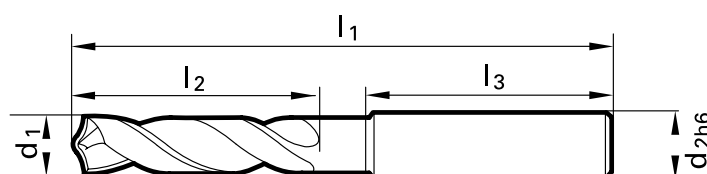

18

Cod.	Listino €	Netto €
Gambo Ø 6.0, utile elica 20mm, lungh.tot. 62mm TA1021100100... da Ø 3.0 a Ø 3.7	50,70	30,45
Gambo Ø 6.0, utile elica 24mm, lungh.tot. 66mm TA1021100100... da Ø 3.8 a Ø 4.7	50,70	30,45
Gambo Ø 6.0, utile elica 28mm, lungh.tot. 66mm TA1021100100... da Ø 4.8 a Ø 6.0	50,70	30,45
Gambo Ø 8.0, utile elica 34mm, lungh.tot. 79mm TA1021100100... da Ø 6.1 a Ø 7.0	66,30	39,80
Gambo Ø 8.0, utile elica 41mm, lungh.tot. 79mm TA1021100100... da Ø 7.1 a Ø 8.0	66,30	39,80
Gambo Ø 10.0, utile elica 47mm, lungh.tot. 89mm TA1021100100... da Ø 8.1 a Ø 10.0	87,75	52,60
Gambo Ø 12.0, utile elica 55mm, lungh.tot. 102mm TA1021100100... da Ø 10.2 a Ø 12.0	122,35	73,70
Gambo Ø 14.0, utile elica 60mm, lungh.tot. 107mm TA1021100100... da Ø 12.5 a Ø 14.0	154,05	92,45
Gambo Ø 16.0, utile elica 65mm, lungh.tot. 115mm TA1021100100... da Ø 14.5 a Ø 16.0	210,60	126,00
Gambo Ø 18.0, utile elica 73mm, lungh.tot. 123mm TA1021100100... da Ø 16.5 a Ø 18.0	315,00	189,00
Gambo Ø 20.0, utile elica 79mm, lungh.tot. 131mm TA1021100100... da Ø 18.5 a Ø 20.0	343,20	206,00

Punta in metallo duro TA1024, rivestita Nano TiAlN, 5xD, con fori di lubrificazione, VA specifica per acciaio inossidabile e superleghe. La geometria del tagliente molto positiva consente un ottimo controllo del truciolo. Vano scarico truciolo a basso attrito per una migliore evacuazione.

forata



NEW

acciaio
inox e
superleghe

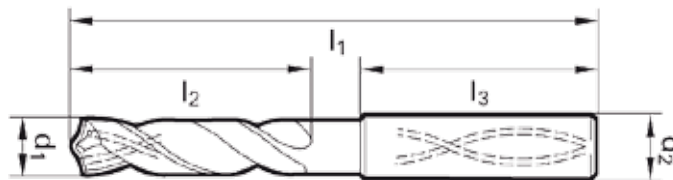

Cod.	Listino €	Netto €
Gambo Ø 6.0, utile elica 28mm, lungh.tot. 66mm TA1024100100... da Ø 3.0 a Ø 3.7	89,70	53,80
Gambo Ø 6.0, utile elica 36mm, lungh.tot. 74mm TA1024100100... da Ø 3.8 a Ø 4.7	89,70	53,80
Gambo Ø 6.0, utile elica 44mm, lungh.tot. 82mm TA1024100100... da Ø 4.8 a Ø 6.0	89,70	53,80
Gambo Ø 8.0, utile elica 53mm, lungh.tot. 91mm TA1024100100... da Ø 6.1 a Ø 8.0	101,40	60,80
Gambo Ø 10.0, utile elica 61mm, lungh.tot. 103mm TA1024100100... da Ø 8.1 a Ø 10.0	120,90	72,55
Gambo Ø 12.0, utile elica 71mm, lungh.tot. 118mm TA1024100100... da Ø 10.1 a Ø 12.0	177,45	106,50
Gambo Ø 14.0, utile elica 77mm, lungh.tot. 124mm TA1024100100... da Ø 12.2 a Ø 14.0	235,95	142,00
Gambo Ø 16.0, utile elica 83mm, lungh.tot. 133mm TA1024100100... da Ø 14.5 a Ø 16.0	288,50	173,00
Gambo Ø 18.0, utile elica 93mm, lungh.tot. 143mm TA1024100100... da Ø 16.5 a Ø 18.0	411,45	247,00
Gambo Ø 20.0, utile elica 101mm, lungh.tot. 153mm TA1024100100... da Ø 18.5 a Ø 20.0	491,40	295,00

Punta elicoidale in HSS TA1070, lucida, rivestita TiN, DIN 338 Premium, serie corta, 5xD.
Generica, utilizzabile su tutti gli acciai, acciai inox, ghise e alluminio.



20

Cod.	Netto €
da Ø 1,0 a 1,4	
TA1070070900...	1,45
da Ø 1,5 a 2,5	
TA1070070900...	1,27
da Ø 2,6 a 3,0	
TA1070070900...	1,35
da Ø 3,1 a 3,7	
TA1070070900...	1,75
da Ø 3,8 a 4,0	
TA1070070900...	1,88
da Ø 4,1 a 5,0	
TA1070070900...	2,15
da Ø 5,1 a 6,0	
TA1070070900...	2,95
da Ø 6,1 a 6,5	
TA1070070900...	3,48
da Ø 6,6 a 7,0	
TA1070070900...	3,98
da Ø 7,1 a 7,5	
TA1070070900...	4,60

Cod.	Netto €
da Ø 7,6 a 8,0	
TA1070070900...	5,10
da Ø 8,1 a 8,5	
TA1070070900...	5,45
da Ø 8,6 a 9,0	
TA1070070900...	6,63
da Ø 9,1 a 9,5	
TA1070070900...	7,35
da Ø 9,6 a 10,0	
TA1070070900...	8,00
da Ø 10,1 a 10,5	
TA1070070900...	10,60
da Ø 10,6 a 11,5	
TA1070070900...	12,23
da Ø 11,6 a 12,0	
TA1070070900...	13,75
da Ø 12,1 a 12,5	
TA1070070900...	15,05
da Ø 12,6 a 13,0	
TA1070070900...	15,80



**STOP
ALLE
PUNTE
NERE HSS**



**rivestite
TiN**



Serie di punte in HSS TA1070, lucide, serie corta, DIN 338 Premium, rivestite TiN, 5xD, in cassetta metallica.

Cod.	Listino €	Netto €
Set 19 pz. Ø 1-10 x 0,5 mm TA10700709KIT01	127,47	76,50
Set 25 pz. Ø 1-13 x 0,5 mm TA10700709KIT02	245,42	147,30



Serie di punte in HSS TA1055, serie corta, DIN 338, in cassetta metallica.

Cod.	Listino €	Netto €
Set 19 pz. Ø 1-10 x 0,5 mm TA10550909KIT01	88,85	53,30
Set 25 pz. Ø 1-13 x 0,5 mm TA10550909KIT02	177,69	106,60
Set 50 pz. Ø 1-5,9 x 0,1 mm TA10550909KIT03	266,54	160,00
Set 41 pz. Ø 6-10 x 0,1 mm TA10550909KIT04	377,59	226,60



HSS-Co

Serie di punte elicoidali in HSS-Co TA1057, con affilatura autocentrante, serie corta, DIN 338, in cassetta di plastica

Cod.	Listino €	Netto €
Set 19 pz. Ø 1-10 x 0,5 mm TA10570901KIT01	124,00	74,40
Set 25 pz. Ø 1-13 x 0,5 mm TA10570901KIT02	241,00	145,00

Punta HSS-Co a centrare TA1068, per centri CN 90°, rivestita TiAIN.

Cod.	d1	l1	l2	Listino €	Netto €
TA1068090606000	6.00	66.00	19.00	24,43	14,65
TA1068090608000	8.00	79.00	23.00	21,98	19,20
TA1068090610000	10.00	89.00	26.00	40,87	24,50
TA1068090612000	12.00	102.00	31.00	61,86	37,10
TA1068090616000	16.00	115.00	34.00	88,29	53,00
TA1068090620000	20.00	131.00	38.00	121,16	78,70

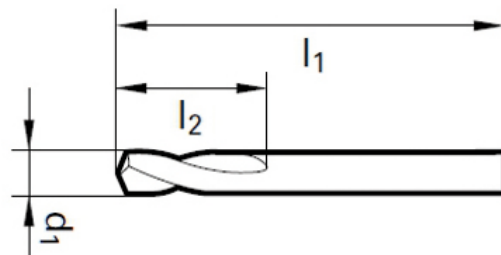

22

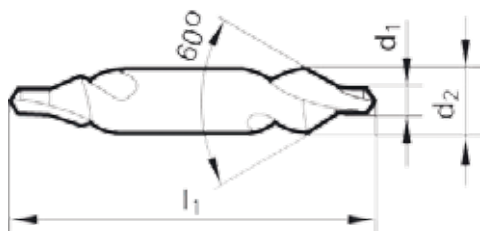

Punta da centro in HSS TA1069, rivestita TiAIN.

Cod.	d1	d2	l1	Listino €	Netto €
TA1069090100100	1.00	3.15	31.50	15,43	9,10
TA1069090100125	1.25	3.15	31.50	16,77	10,10
TA1069090100160	1.60	4.00	35.50	15,43	9,10
TA1069090100200	2.00	5.00	40.00	14,79	8,90
TA1069090100250	2.50	6.30	45.00	18,91	11,35
TA1069090100315	3.15	8.00	50.00	23,12	13,90
TA1069090100400	4.00	10.00	56.00	21,16	18,70
TA1069090100500	5.00	12.50	63.00	40,80	24,50
TA1069090100630	6.30	16.00	71.00	55,80	33,50
TA1069090100800	8.00	20.00	80.00	90,01	54,00
TA1069090101000	10.00	25.00	100.00	105,54	99,35

Fresa in metallo duro TA1560, rivestita Nano TiAlN a 4 tagli per smussi a 60° in contornatura. Universale per tutti i tipi di acciai e ghise.

Cod.	d2/h6	l1	l2	Listino €	Netto €
TA1560110100600	6.00	57.00	5.20	35,10	21,10
TA1560110100800	8.00	63.00	7.00	56,85	34,10
TA1560110101000	10.00	72.00	8.70	79,83	48,00
TA1560110101200	12.00	83.00	10.40	114,06	68,50

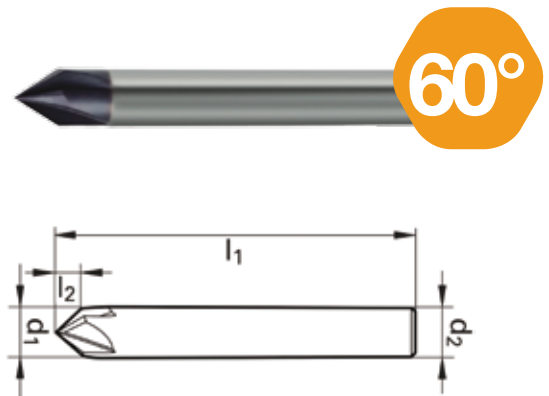

60°

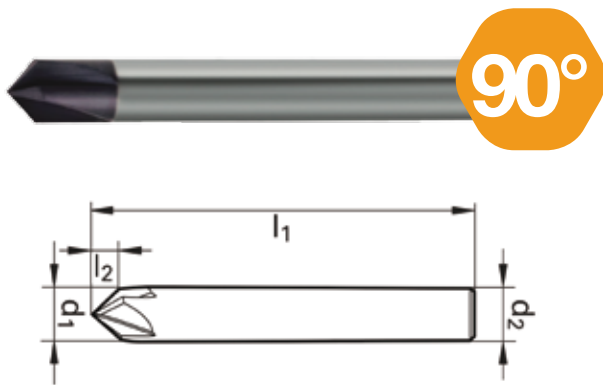

90°

Fresa in metallo duro TA1590, rivestita Nano TiAlN a 4 tagli per smussi a 90° in contornatura. Universale per tutti i tipi di acciai e ghise.

Cod.	d2/h6	l1	l2	Listino €	Netto €
TA1590110100600	6.00	57.00	3.00	35,10	21,10
TA1590110100800	8.00	63.00	4.00	56,85	34,10
TA1590110101000	10.00	72.00	5.00	79,83	48,00
TA1590110101200	12.00	83.00	6.00	114,06	68,50

23

Fresa in metallo duro TA1512, rivestita Nano TiAlN a 4 tagli per smussi a 120° in contornatura. Universale per tutti i tipi di acciai e ghise.

Cod.	d2/h6	l1	l2	Listino €	Netto €
TA1512110100600	6.00	57.00	1.80	35,10	21,10
TA1512110100800	8.00	63.00	2.40	56,85	34,10
TA1512110101000	10.00	72.00	2.90	79,83	48,00
TA1512110101200	12.00	83.00	3.50	114,06	68,50

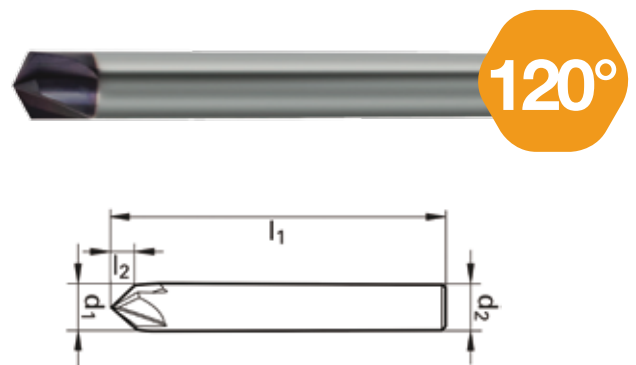

120°

Fresa in metallo duro standard TA1400, rivestita Nano TiAlN, elica 30°, corta per cave, 2 taglianti. Fresa standard per lavorazione di cave, adatta a tutti i tipi di materiale.

Cod.	d1/e8	d2/h6	l1	l2	Listino €	Netto €
TA1400110100200	2.00	4.00	40.00	6.00	28,27	16,95
TA1400110100300	3.00	4.00	50.00	8.00	27,62	16,60
TA1400110100400	4.00	6.00	50.00	11.00	27,18	16,30
TA1400110100500	5.00	6.00	50.00	13.00	27,18	16,30
TA1400110100600	6.00	6.00	50.00	13.00	26,52	15,90
TA1400110100700	7.00	8.00	60.00	16.00	24,20	26,50
TA1400110100800	8.00	8.00	60.00	19.00	35,36	21,20
TA1400110100900	9.00	10.00	70.00	19.00	61,87	37,10
TA1400110101000	10.00	10.00	70.00	22.00	51,93	31,15
TA1400110101100	11.00	12.00	75.00	22.00	68,50	41,10
TA1400110101200	12.00	12.00	75.00	26.00	74,03	44,40
TA1400110101400	14.00	14.00	75.00	26.00	100,55	60,30
TA1400110101600	16.00	16.00	75.00	26.00	148,06	88,80
TA1400110101800	18.00	18.00	100.00	52.00	185,52	111,00
TA1400110102000	20.00	20.00	100.00	50.00	194,46	117,00

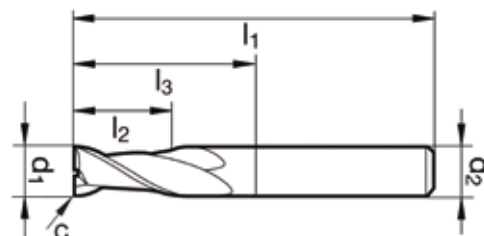

2 tagli
standard

24

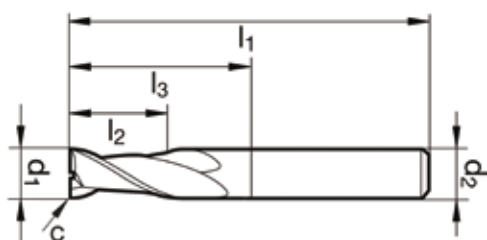
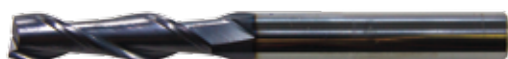

serie
lunga

Fresa in metallo duro standard TA1401, rivestita Nano TiAlN, elica 30°, serie lunga, 2 taglianti. Fresa standard per lavorazione di cave, adatta a tutti i tipi di materiale.

Cod.	d1/e8	d2/h6	l1	l2	Listino €	Netto €
TA1401110100300	3.00	3.00	60.00	20.00	33,37	20,00
TA1401110100400	4.00	4.00	60.00	20.00	27,12	22,30
TA1401110100500	5.00	5.00	75.00	25.00	29,33	23,60
TA1401110100600	6.00	6.00	75.00	30.00	29,33	23,60
TA1401110100800	8.00	8.00	75.00	30.00	75,13	45,10
TA1401110101000	10.00	10.00	100.00	40.00	91,71	55,00
TA1401110101200	12.00	12.00	100.00	45.00	141,43	85,00
TA1401110101400	14.00	14.00	100.00	45.00	183,41	110,00
TA1401110101600	16.00	16.00	100.00	45.00	227,61	136,00
TA1401110101800	18.00	18.00	100.00	45.00	265,18	159,00
TA1401110102000	20.00	20.00	100.00	45.00	307,16	184,00

Fresa in metallo duro standard TA9992, non rivestita, con lappatura, elica 35°, corta per cave, 2 taglienti. Fresa standard per lavorazione di cave, specifica per alluminio e sue leghe.

Cod.	d1/e8	d2/h6	l1	l2	Listino €	Netto €
TA9992110100200	2.00	4.00	40.00	7.00	24,43	14,70
TA9992110100300	3.00	4.00	50.00	9.00	24,43	14,70
TA9992110100400	4.00	6.00	57.00	11.00	24,43	14,70
TA9992110100500	5.00	6.00	57.00	13.00	24,43	14,70
TA9992110100600	6.00	8.00	57.00	13.00	24,43	14,70
TA9992110100800	8.00	10.00	63.00	19.00	27,82	16,70
TA9992110101000	10.00	10.00	72.00	22.00	48,63	29,20
TA9992110101200	12.00	12.00	83.00	26.00	72,38	43,40
TA9992110101400	14.00	14.00	83.00	26.00	98,22	52,90
TA9992110101600	16.00	16.00	92.00	32.00	117,62	70,60
TA9992110101800	18.00	18.00	92.00	32.00	140,24	84,15
TA9992110102000	20.00	20.00	104.00	38.00	185,48	111,00

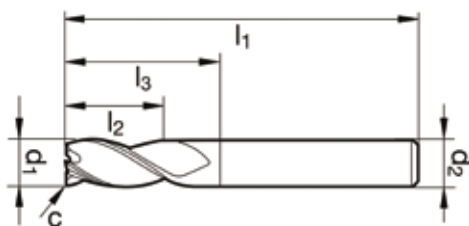
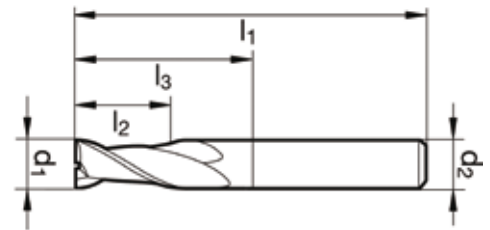

Fresa in metallo duro standard TA1404, rivestita Nano TiAlN, elica 30°, corta per cave, 3 taglienti. Fresa standard per lavorazione di cave, adatta a tutti i tipi di materiali.

Cod.	d1/e8	d2/h6	l1	l2	Listino €	Netto €
TA1404110100200	2.00	4.00	50.00	6.00	27,52	16,60
TA1404110100300	3.00	6.00	57.00	8.00	27,62	16,60
TA1404110100400	4.00	6.00	57.00	11.00	27,18	16,30
TA1404110100500	5.00	6.00	57.00	13.00	26,52	15,90
TA1404110100600	6.00	6.00	57.00	13.00	16,52	15,90
TA1404110100800	8.00	8.00	63.00	19.00	25,36	21,20
TA1404110101000	10.00	10.00	72.00	22.00	51,93	31,15
TA1404110101200	12.00	12.00	83.00	26.00	79,55	47,70
TA1404110101400	14.00	14.00	83.00	26.00	99,44	59,50
TA1404110101600	16.00	16.00	92.00	32.00	123,75	74,30
TA1404110102000	20.00	20.00	104.00	38.00	194,46	117,00

Fresa in metallo duro standard TA1402, rivestita Nano TiAlN, elica 30°, extra corta per cave, 3 taglienti, con attacco weldon. Fresa extra corta per lavorazione di cave, universale per tutti i tipi di materiali.

Cod.	d1/e8	d2/h6	l1	l2	Listino €	Netto €
TA1402110100050	0.50	3.00	38.00	1.50	26,38	16,15
TA1402110100060	0.60	3.00	38.00	1.50	26,38	16,15
TA1402110100080	0.80	3.00	38.00	2.00	21,67	13,00
TA1402110100100	1.00	3.00	38.00	2.00	17,98	10,80
TA1402110100120	1.20	3.00	38.00	2.00	28,06	16,80
TA1402110100150	1.50	3.00	38.00	2.00	17,98	10,80
TA1402110100180	1.80	3.00	38.00	2.00	28,06	16,80
TA1402110100200	2.00	6.00	38.00	4.00	23,36	14,30
TA1402110100250	2.50	6.00	38.00	5.00	25,03	15,00
TA1402110100300	3.00	6.00	38.00	5.00	23,36	14,30
TA1402110100350	3.50	6.00	38.00	6.00	25,03	15,00
TA1402110100400	4.00	6.00	38.00	7.00	23,36	14,30
TA1402110100450	4.50	6.00	38.00	8.00	28,06	16,80
TA1402110100500	5.00	6.00	38.00	8.00	26,38	16,15
TA1402110100550	5.50	6.00	38.00	8.00	28,06	16,80
TA1402110100575	5.75	6.00	38.00	8.00	31,08	18,70
TA1402110100600	6.00	6.00	38.00	8.00	26,38	16,15
TA1402110100675	6.75	8.00	42.00	10.00	40,09	24,60
TA1402110100700	7.00	8.00	42.00	10.00	37,53	22,60
TA1402110100775	7.75	8.00	42.00	10.00	38,14	22,90
TA1402110100800	8.00	8.00	43.00	11.00	37,53	22,60
TA1402110100870	8.70	10.00	48.00	11.00	57,29	34,40
TA1402110100900	9.00	10.00	48.00	11.00	55,27	33,15
TA1402110100970	9.70	10.00	48.00	11.00	57,29	34,40
TA1402110101000	10.00	10.00	50.00	13.00	54,43	32,60
TA1402110101200	12.00	12.00	55.00	15.00	63,34	38,30
TA1402110101400	14.00	14.00	58.00	15.00	87,70	52,60
TA1402110101600	16.00	16.00	62.00	18.00	114,41	68,60
TA1402110102000	20.00	20.00	75.00	22.00	183,12	110,00

26

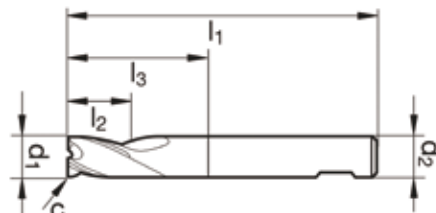

Fresa in metallo duro standard TA1443, rivestita Nano TiAlN, elica 45°, corta per cave, 3 taglienti. Fresa con taglio molto dolce per lavorazione di cave. Prima scelta per cave su acciai inossidabili.

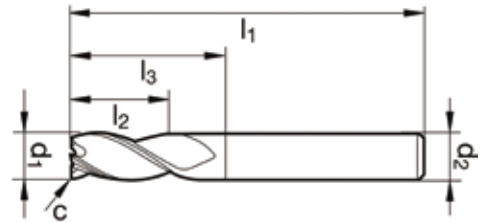

Cod.	d1/e8	d2/h6	l1	l2	Listino €	Netto €
TA1443110100200	2.00	4.00	50.00	6.00	30,05	18,00
TA1443110100300	3.00	6.00	57.00	8.00	27,40	16,45
TA1443110100400	4.00	6.00	57.00	11.00	26,96	16,15
TA1443110100500	5.00	6.00	57.00	13.00	26,96	16,15
TA1443110100600	6.00	6.00	57.00	13.00	27,84	16,70
TA1443110100800	8.00	8.00	63.00	19.00	25,80	21,50
TA1443110101000	10.00	10.00	72.00	22.00	50,33	30,50
TA1443110101200	12.00	12.00	83.00	26.00	79,55	47,80
TA1443110101400	14.00	14.00	83.00	26.00	97,23	58,30
TA1443110101600	16.00	16.00	92.00	32.00	130,38	78,20
TA1443110102000	20.00	20.00	104.00	38.00	209,93	126,00

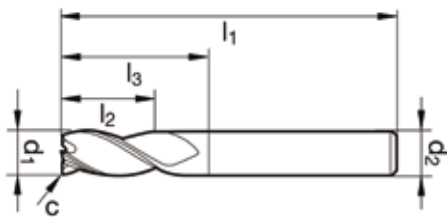

Fresa in metallo duro standard TA1405, rivestita Nano TiAlN, elica 30°, serie extra lunga, 3 taglienti. Fresa standard, serie extra lunga per lavorazioni di cave; universale per tutti i tipi di materiali.

Cod.	d1/e8	d2/h6	l1	l2	Listino €	Netto €
TA1405110100300	3.00	6.00	57.00	12.00	44,20	26,50
TA1405110100400	4.00	6.00	63.00	19.00	47,51	28,50
TA1405110100500	5.00	6.00	68.00	24.00	53,04	31,80
TA1405110100600	6.00	6.00	72.00	24.00	59,61	41,80
TA1405110100800	8.00	8.00	88.00	38.00	89,50	53,70
TA1405110101000	10.00	10.00	95.00	45.00	147,12	70,30
TA1405110101000	12.00	12.00	110.00	53.00	167,94	101,00
TA1405110101400	14.00	14.00	110.00	53.00	240,87	144,00
TA1405110101600	16.00	16.00	125.00	63.00	346,00	190,00
TA1405110102000	20.00	20.00	141.00	75.00	443,23	248,00

Fresa in metallo duro standard TA1407 a 4 taglienti, rivestita Nano TiAlN per finiture in contornatura, universale per tutti i tipi di materiali.

Cod.	d1/e8	d2/h6	l1	l2	Listino €	Netto €
TA1407110100200	2.00	2.00	32.00	8.00	20,11	12,10
TA1407110100300	3.00	3.00	38.00	12.00	20,11	12,10
TA1407110100400	4.00	4.00	40.00	12.00	22,10	13,25
TA1407110100500	5.00	5.00	50.00	15.00	22,10	13,25
TA1407110100600	6.00	6.00	57.00	16.00	25,80	21,50
TA1407110100700	7.00	8.00	60.00	16.00	28,95	17,40
TA1407110100800	8.00	8.00	68.00	22.00	50,83	30,50
TA1407110100900	9.00	10.00	72.00	22.00	47,51	28,50
TA1407110101000	10.00	10.00	72.00	25.00	74,03	44,40
TA1407110101100	11.00	12.00	83.00	26.00	106,07	63,65
TA1407110101200	12.00	12.00	83.00	28.00	96,13	57,70
TA1407110101400	14.00	14.00	83.00	28.00	128,17	76,90
TA1407110101600	16.00	16.00	92.00	35.00	163,53	98,10
TA1407110101800	18.00	18.00	92.00	35.00	216,56	130,00
TA1407110102000	20.00	20.00	104.00	40.00	256,84	154,00

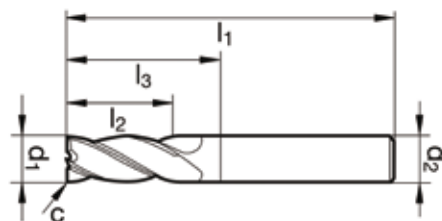

4 tagli standard

28

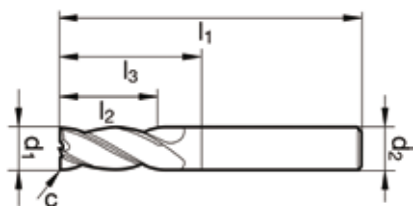

4 tagli passo differenziato



Fresa in metallo duro TA1408, rivestita Nano TiAlN a 4 tagli a passo differenziato 35°/38°, per lavorazione di cave e contornature ad alti avanzamenti, specifica per acciai al carbonio, acciai da bonifica e da cementazione e ghise.

Cod.	d1/e8	d2/h6	l1	l2	l3	Listino €	Netto €
TA1408110100300	3.00	6.00	57.00	8.00	11.40	33,50	20,10
TA1408110100400	4.00	6.00	57.00	11.00	14.90	33,50	20,10
TA1408110100500	5.00	6.00	57.00	13.00	17.40	33,50	20,10
TA1408110100600	6.00	6.00	57.00	13.00	21.00	40,89	24,55
TA1408110100800	8.00	8.00	63.00	19.00	27.00	56,55	33,95
TA1408110101000	10.00	10.00	72.00	22.00	32.00	85,91	51,55
TA1408110101200	12.00	12.00	83.00	26.00	38.00	108,75	62,25
TA1408110101400	14.00	14.00	83.00	26.00	38.00	147,90	88,75
TA1408110101600	16.00	16.00	92.00	32.00	44.00	189,23	113,60
TA1408110102000	20.00	20.00	104.00	38.00	54.00	293,63	176,00

Fresa in metallo duro standard TA1410, rivestita Nano TiAlN a 4 taglienti, extra-lunga per finiture in contornatura, universale per tutti i tipi di materiali.

Cod.	d1/e8	d2/h6	l1	l2	Listino €	Netto €
TA1410110100300	3.00	6.00	57.00	15.00	39,43	23,70
TA1410110100400	4.00	6.00	63.00	19.00	44,20	26,50
TA1410110100500	5.00	6.00	68.00	24.00	47,51	28,50
TA1410110100600	6.00	6.00	68.00	24.00	59,66	35,80
TA1410110100800	8.00	8.00	88.00	38.00	61,87	37,15
TA1410110101000	10.00	10.00	95.00	45.00	88,39	53,00
TA1410110101200	12.00	12.00	110.00	53.00	141,43	84,90
TA1410110101400	14.00	14.00	110.00	53.00	167,94	101,00
TA1410110101600	16.00	16.00	125.00	63.00	212,14	127,00
TA1410110101800	18.00	18.00	125.00	63.00	260,76	157,00
TA1410110102000	20.00	20.00	141.00	75.00	278,43	167,00

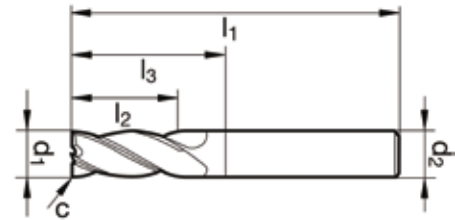

Fresa in metallo duro TA9998, a 3 tagli a passo differenziato 39°/40°/41°, per lavorazione di cave e contornature ad alti avanzamenti, specifica per alluminio e sue leghe.

Cod.	d1/e8	d2/h6	l1	l2	l2	Listino €	Netto €
TA9998110700300	3.00	6.00	57.00	8.00	15.00	30,90	18,55
TA9998110700400	4.00	6.00	57.00	11.00	18.00	30,90	18,55
TA9998110700500	5.00	6.00	57.00	13.00	18.00	30,90	18,55
TA9998110700600	6.00	6.00	57.00	13.00	20.00	30,90	18,55
TA9998110700800	8.00	8.00	63.00	19.00	26.00	40,50	24,30
TA9998110701000	10.00	10.00	72.00	22.00	30.00	58,50	35,10
TA9998110701200	12.00	12.00	83.00	26.00	36.00	82,50	49,50
TA9998110701600	16.00	16.00	92.00	32.00	42.00	139,50	83,70
TA9998110702000	20.00	20.00	104.00	38.00	52.00	225,00	135,00

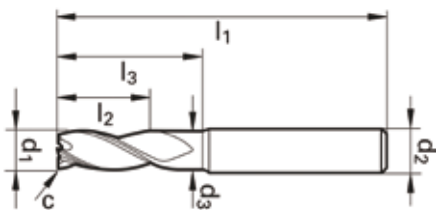

Fresa in metallo duro TA1422, rivestita Nano TiAlN a 3 tagli a passo differenziato 41°/43°/45°, per lavorazione di cave ad alti avanzamenti, universale per tutti i tipi di materiali.

Cod.	d1/e8	d2/h6	l1	l2	l3	Listino €	Netto €
TA1422110100300	3.00	6.00	57.00	8.00	15.00	27,72	16,65
TA1422110100350	3.50	6.00	57.00	10.00	15.00	30,90	18,55
TA1422110100370	3.70	6.00	57.00	11.00	15.00	32,54	19,50
TA1422110100400	4.00	6.00	57.00	11.00	18.00	27,72	16,65
TA1422110100450	4.50	6.00	57.00	11.00	18.00	30,90	18,55
TA1422110100470	4.70	6.00	57.00	13.00	18.00	32,54	19,50
TA1422110100500	5.00	6.00	57.00	13.00	18.00	27,72	16,65
TA1422110100550	5.50	6.00	57.00	13.00	19.40	30,90	18,55
TA1422110100570	5.70	6.00	57.00	13.00	20.40	32,54	19,50
TA1422110100600	6.00	6.00	57.00	13.00	20.00	36,21	21,70
TA1422110100650	6.50	8.00	63.00	16.00	24.90	40,51	24,30
TA1422110100700	7.00	8.00	63.00	16.00	24.90	44,22	26,55
TA1422110100750	7.50	8.00	63.00	19.00	25.30	49,56	29,75
TA1422110100800	8.00	8.00	63.00	19.00	26.00	51,70	31,00
TA1422110100850	8.50	10.00	72.00	19.00	29.40	58,09	34,90
TA1422110100900	9.00	10.00	72.00	19.00	29.90	66,59	39,95
TA1422110100950	9.50	10.00	72.00	22.00	30.30	74,07	44,45
TA1422110101000	10.00	10.00	72.00	22.00	30.00	77,25	46,35
TA1422110101200	12.00	12.00	83.00	26.00	36.00	99,47	59,70
TA1422110101600	16.00	16.00	92.00	32.00	42.00	172,54	103,60
TA1422110102000	20.00	20.00	104.00	38.00	52.00	273,54	164,30

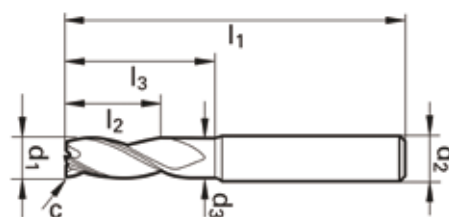

per cave ad alti avanzamenti



30



Fresa in metallo duro TA1430, rivestita Nano TiAlN a 4 tagli a passo differenziato 36°/38°, per lavorazione di cave e contornature ad alti avanzamenti, specifica per acciai a basso contenuto di carbonio e acciai inossidabili austenitici e martensitici.

Cod.	d1/e8	d2/h6	l1	l2	l3	Listino €	Netto €
TA1430110100300	3.00	6.00	57.00	8.00	15.00	44,40	26,65
TA1430110100350	3.50	6.00	57.00	10.00	15.00	46,22	27,75
TA1430110100400	4.00	6.00	57.00	11.00	18.00	42,01	25,20
TA1430110100450	4.50	6.00	57.00	11.00	18.00	46,22	27,75
TA1430110100500	5.00	6.00	57.00	13.00	18.00	42,01	25,20
TA1430110100550	5.50	6.00	57.00	13.00	20.40	46,22	27,75
TA1430110100600	6.00	6.00	57.00	13.00	20.00	51,10	30,70
TA1430110100650	6.50	8.00	63.00	16.00	24.40	57,22	34,35
TA1430110100700	7.00	8.00	63.00	16.00	24.90	62,07	37,25
TA1430110100750	7.50	8.00	63.00	19.00	25.30	68,16	40,90
TA1430110100800	8.00	8.00	63.00	19.00	26.00	70,55	42,35
TA1430110100850	8.50	10.00	72.00	19.00	29.40	77,56	46,70
TA1430110100900	9.00	10.00	72.00	19.00	29.90	90,04	54,00
TA1430110100950	9.50	10.00	72.00	22.00	30.30	98,59	59,15
TA1430110101000	10.00	10.00	72.00	22.00	30.00	107,07	64,25
TA1430110101100	11.00	12.00	83.00	26.00	34.70	122,93	73,75
TA1430110101200	12.00	12.00	83.00	26.00	36.00	136,32	81,80
TA1430110101400	14.00	14.00	83.00	26.00	36.00	189,57	114,00
TA1430110101600	16.00	16.00	92.00	32.00	42.00	236,07	142,00
TA1430110101800	18.00	18.00	92.00	32.00	42.00	301,77	181,00
TA1430110102000	20.00	20.00	104.00	38.00	52.00	367,50	220,50

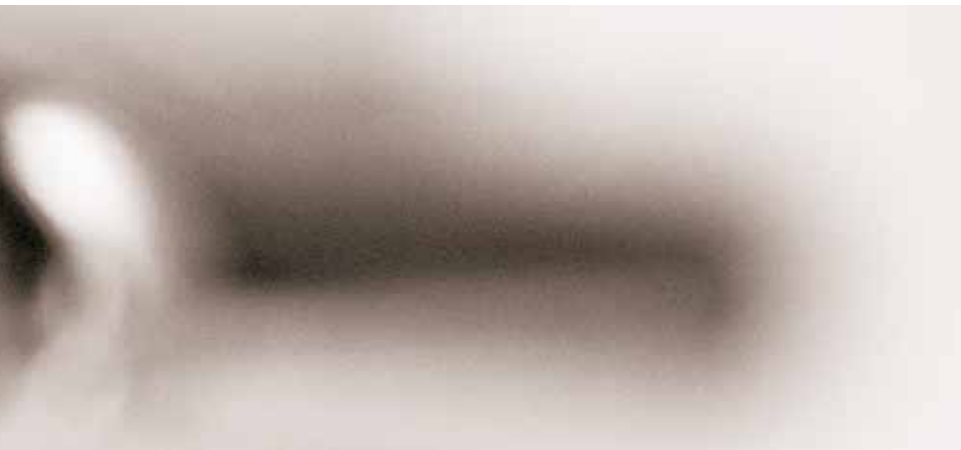
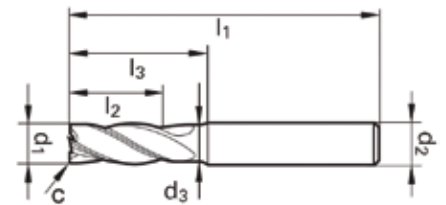

Fresa in metallo duro TA1435, rivestita Nano TiAlN a 4 tagli per sgrossatura, con rompitrucolo a passo differenziato 36°/38°, per lavorazione di cave e contornature ad alti avanzamenti. Specifica per acciai al carbonio, acciai da bonifica e da cementazione, acciai inossidabili e ghise. Lavorazioni a bassissimo sforzo di taglio.

Cod.	d1/e8	d2/h6	l1	l2	l3	Listino €	Netto €
TA1435110100500	5.00	6.00	57.00	13.00	18.00	64,50	38,70
TA1435110100600	6.00	6.00	57.00	13.00	20.00	76,20	45,75
TA1435110100700	7.00	8.00	63.00	16.00	24.90	85,50	51,30
TA1435110100800	8.00	8.00	63.00	19.00	26.00	99,26	56,00
TA1435110100900	9.00	10.00	72.00	19.00	29.90	109,75	61,05
TA1435110101000	10.00	10.00	72.00	22.00	30.00	125,00	63,00
TA1435110101200	12.00	12.00	83.00	26.00	36.00	138,20	76,90
TA1435110101400	14.00	14.00	83.00	26.00	36.00	165,84	99,50
TA1435110101600	16.00	16.00	92.00	32.00	42.00	201,90	121,15
TA1435110101800	18.00	20.00	92.00	32.00	42.00	259,83	156,00
TA1435110102000	20.00	20.00	104.00	38.00	52.00	313,47	188,00
TA1435110102500	25.00	25.00	121.00	45.00	63.00	507,55	317,00

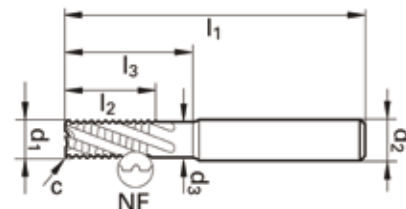

32

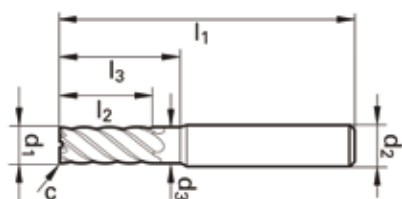

Fresa in metallo duro TA1440, rivestita Nano TiAlN a 6 tagli a passo differenziato 44°/45°/46°, per superfiniture in contornatura ad alti avanzamenti, specifica per acciai al carbonio, acciai da bonifica, da cementazione, acciai inossidabili, acciai temprati e ghise.

Cod.	d1/e8	d2/h6	l1	l2	l3	Listino €	Netto €
TA1440110100800	8.00	8.00	63.00	19.00	26.00	72,31	43,40
TA1440110101000	10.00	10.00	72.00	22.00	30.00	110,47	66,30
TA1440110101200	12.00	12.00	83.00	26.00	36.00	134,57	80,75
TA1440110101600	16.00	16.00	92.00	32.00	42.00	204,99	141,00
TA1440110102000	20.00	20.00	104.00	38.00	52.00	305,67	237,00

Fresa in mtellao duro TA1427, rivestita T-TiAlN a 4 tagli a passo differenziato 36°/38°, utilizzabile in foratura dal pieno, per la lavorazione di cave e contornature ad elevate velocità di taglio ed avanzamenti. Specifica per acciai al carbonio, bonificati e cementati, acciai inossidabili e ghise.

Cod.	d1	d2	l1	l2	l3	Listino €	Netto €
TA1427110100400	4.00	6.0	57	11	18	58,50	35,10
TA1427110100500	5.00	6.0	57	13	18	60,00	36,00
TA1427110100570	5.70	6.0	57	13	18	60,00	36,00
TA1427110100600	6.00	6.0	57	13	21	64,50	38,70
TA1427110100770	7.70	8.0	63	19	27	81,00	48,60
TA1427110100800	8.00	8.0	63	19	27	81,00	48,60
TA1427110100970	9.70	10.0	72	22	32	117,00	70,20
TA1427110101000	10.00	10.0	72	22	32	120,00	72,00
TA1427110101170	11.70	12.0	83	26	38	150,00	90,00
TA1427110101200	12.00	12.0	83	26	38	156,00	93,60
TA1427110101370	13.70	14.0	83	26	35	198,00	119,00
TA1427110101400	14.00	14.0	83	26	36	204,00	122,40
TA1427110101560	15.60	16.0	92	32	41	261,00	157,00
TA1427110101600	16.00	16.0	92	32	42	267,00	160,00
TA1427110101950	19.50	20.0	104	38	51	309,00	239,00
TA1427110102000	20.00	20.0	104	38	52	408,00	245,00

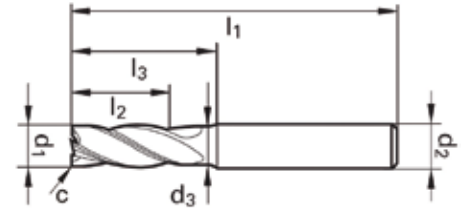



MA

Serie di 3 pz. maschi a mano in HSS TA1600, generici, per tutti i tipi di materiale, filettatura MA metrica, passo grosso, tolleranza 6H

Cod.	Listino €	Netto €
Ø M3		
TA1600130900300	33,25	17,95
Ø M4		
TA1600130900400	33,25	17,95
Ø M5		
TA1600130900500	34,89	18,85
Ø M6		
TA1600130900600	34,89	18,85
Ø M8		
TA1600130900800	40,58	21,90
Ø M10		
TA1600130901000	51,54	27,80
Ø M12		
TA1600130901200	66,14	35,70
Ø M14		
TA1600130901400	79,51	42,90
Ø M16		
TA1600130901600	98,16	53,00
Ø M18		
TA1600130901800	143,20	77,30
Ø M20		
TA1600130902000	163,03	88,00
Ø M22		
TA1600130902200	194,28	104,90
Ø M24		
TA1600130902400	219,03	118,30
Ø M27		
TA1600130902700	295,68	160,00
Ø M30		
TA1600130903000	361,00	195,00



MF

Serie di 2 pz. maschi a mano in HSS TA1602, generici, per tutti i tipi di materiale, filettatura MF metrica fine, tolleranza 6H

Cod.	Listino €	Netto €
MF 6 x 0,75		
TA1602130900675	48,58	26,25
MF 8 x 0,75		
TA1602130900810	61,84	33,40
MF 8 x 1,0		
TA1602130900875	62,46	33,70
MF 10 x 0,75		
TA1602130901010	65,61	35,40
MF 10 x 1,0		
TA1602130901012	53,00	28,60
MF 10 x 1,25		
TA1602130901075	53,00	28,60
MF 12 x 1,0		
TA1602130901210	61,52	33,20
MF 12 x 1,25		
TA1602130901212	58,05	31,35
MF 12 x 1,5		
TA1602130901215	58,05	31,35
MF 14 x 1,0		
TA1602130901410	71,29	38,50
MF 14 x 1,25		
TA1602130901412	67,82	36,60
MF 14 x 1,50		
TA1602130901415	67,82	36,60
MF 16 x 1,0		
TA1602130901610	90,86	49,05
MF 16 x 1,5		
TA1602130901615	79,18	42,75
MF 18 x 1,0		
TA1602130901810	113,56	61,30
MF 18 x 1,5		
TA1602130901815	106,62	57,60
MF 20 x 1,0		
TA1602130902010	133,75	72,20
MF 20 x 1,5		
TA1602130902015	126,81	68,50

Filiera tonda standard in HSS TA1701, generica per tutti i tipi di materiali, utilizzabile anche a mano, **filettatura MF metrica**, passo fine, tolleranza 6G, imbocco corretto.

Cod.	Listino €	Netto €
MF4x0,5		
TA1701130900405	43,67	23,60
MF5x0,5		
TA1701130900505	43,67	23,60
MF6x0,50		
TA1701130900650	43,67	23,60
MF6x0,75		
TA1701130900675	43,67	23,60
MF8x1,0		
TA1701130900810	46,20	24,95
MF8x0,75		
TA1701130900875	46,20	24,95
MF10x1,0		
TA1701130901010	55,99	30,20
MF12x1,0		
TA1701130901012	55,99	30,20
MF10x0,75		
TA1701130901075	55,99	30,20
MF10x1,25		
TA1701130901210	106,64	57,60
MF12x1,25		
TA1701130901212	106,64	57,60
MF12x1,5		
TA1701130901215	106,64	57,60
MF14x1,0		
TA1701130901410	106,64	57,60
MF14x1,5		
TA1701130901415	106,64	57,60
MF16x1,0		
TA1701130901610	138,50	74,80
MF16x1,25		
TA1701130901612	138,50	74,80
MF16x1,50		
TA1701130901615	138,50	74,80
MF18x1,0		
TA1701130901810	138,50	74,80
MF18x1,5		
TA1701130901815	138,50	74,80
MF18x2,0		
TA1701130901820	138,50	74,80
MF20x1,0		
TA1701130902010	138,50	74,80
MF20x1,5		
TA1701130902015	138,50	74,80
MF20x2,0		
TA1701130902020	138,50	74,80
MF22x1,0		
TA1701130902210	215,95	116,60
MF22x1,5		
TA1701130902215	215,95	116,60
MF22x2,0		
TA1701130902220	215,95	116,60
MF24x1,0		
TA1701130902410	215,95	116,60
MF24x1,5		
TA1701130902415	215,95	116,60
MF24x2,0		
TA1701130902420	215,95	116,60



Filiera tonda standard in HSS TA1700, generica, per tutti i tipi di materiali, utilizzabile anche a mano, **filettatura MA metrica**, passo grosso, tolleranza 6G, imbocco corretto

Cod.	Listino €	Netto €
Ø M3		
TA1700130900300	29,24	15,80
Ø M4		
TA1700130900400	29,24	15,80
Ø M5		
TA1700130900500	29,24	15,80
Ø M6		
TA1700130900600	29,24	15,80
Ø M8		
TA1700130900800	31,63	16,95
Ø M10		
TA1700130901000	39,68	21,40
Ø M12		
TA1700130901200	52,10	28,15
Ø M14		
TA1700130901400	52,10	28,15
Ø M16		
TA1700130901600	69,76	37,70
Ø M18		
TA1700130901800	69,76	37,70
Ø M20		
TA1700130902000	69,76	37,70
Ø M22		
TA1700130902200	110,71	59,80
Ø M24		
TA1700130902400	110,71	59,80
Ø M27		
TA1700130902700	156,12	84,30
Ø M30		
TA1700130903000	156,12	84,30

universale
per tutti i
materiali

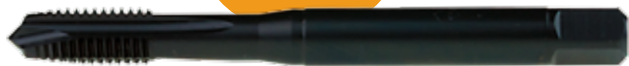

Maschi a macchina in HSS-Co TA1100, per fori passanti, vaporizzati, DIN 371, tolleranza ISO 2 6H, imbocco corretto, 3xD1.

Cod.	Ø	Listino €	Netto €
TA1100130300300	M3	13,48	8,10
TA1100130300400	M4	13,77	8,30
TA1100130300500	M5	13,77	8,30
TA1100130300600	M6	13,96	8,40
TA1100130300800	M8	16,22	9,70
TA1100130301000	M10	19,37	11,60



Maschi a macchina in HSS-Co TA1140, per fori ciechi, vaporizzati, DIN 371, tolleranza ISO 2 6H, elica 40°, 3xD1.

Cod.	Ø	Listino €	Netto €
TA1140130300300	M3	16,30	10,10
TA1140130300400	M4	16,30	10,10
TA1140130300500	M5	17,37	10,60
TA1140130300600	M6	18,24	10,95
TA1140130300800	M8	21,39	12,85
TA1140130301000	M10	24,30	14,80

36



Maschi a macchina in HSS-Co TA1101, per fori passanti, vaporizzati, DIN 376, tolleranza ISO 2 6H, imbocco corretto, 3xD1.

Cod.	Ø	Listino €	Netto €
TA1101130301200	M12	28,02	17,35
TA1101130301400	M14	42,36	25,60
TA1101130301600	M16	42,36	25,60
TA1101130301800	M18	118,35	71,20
TA1101130302000	M20	67,98	40,80
TA1101130302200	M22	154,14	92,50
TA1101130302400	M24	157,17	94,30
TA1101130302700	M27	196,71	118,00
TA1101130303000	M30	251,46	151,00



Maschi a macchina in HSS-Co TA1141, per fori ciechi, vaporizzati, DIN 376, tolleranza ISO 2 6H, elica 40°, 3xD1.

Cod.	Ø	Listino €	Netto €
TA1141130301200	M12	28,05	16,85
TA1141130301400	M14	78,72	47,20
TA1141130301600	M16	41,22	24,70
TA1141130301800	M18	120,30	72,20
TA1141130302000	M20	62,19	37,30
TA1141130302200	M22	202,29	121,40
TA1141130302400	M24	166,20	99,70
TA1141130302700	M27	244,95	147,00
TA1141130303000	M30	295,26	177,00



Maschio a macchina in ASP TA1256, per fori passanti, rivestito TiN, DIN 371, tolleranza ISO 2 6H, imbocco corretto, 3xD1.

Cod.	Ø	Listino €	Netto €
TA1256130300300	M3	22,50	13,90
TA1256130300400	M4	22,93	14,00
TA1256130300500	M5	23,35	14,90
TA1256130300600	M6	25,30	15,90
TA1256130300800	M8	33,00	20,50
TA1256130301000	M10	39,50	24,50



Maschio a macchina in HSS-Co TA1266, per fori ciechi, rivestito TiN, DIN 371, tolleranza ISO 2 6H, elica 40°, 3xD1.

Cod.	Ø	Listino €	Netto €
TA1266130300300	M3	21,97	14,20
TA1266130300400	M4	22,93	14,50
TA1266130300500	M5	23,63	15,50
TA1266130300600	M6	26,10	16,40
TA1266130300800	M8	31,23	21,50
TA1266130301000	M10	37,71	25,50

37



Maschio a macchina in ASP TA1257, per fori passanti, rivestito TiN, DIN 376, tolleranza ISO 2 6H, imbocco corretto, 3xD1.

Cod.	Ø	Listino €	Netto €
TA1257130301200	M12	48,31	29,50
TA1257130301400	M14	66,00	40,00
TA1257130301600	M16	72,65	44,00
TA1257130301800	M18	108,00	64,00
TA1257130302000	M20	119,40	72,00



Maschio a macchina in HSS-Co TA1267, per fori ciechi, rivestito TiN, DIN 376, tolleranza ISO 2 6H, elica 40°, 3xD1.

Cod.	Ø	Listino €	Netto €
TA1267130301200	M12	48,31	29,90
TA1267130301400	M14	62,85	40,50
TA1267130301600	M16	72,65	45,00
TA1267130301800	M18	94,74	65,00
TA1267130302000	M20	113,14	74,00

ideale
per acciaio
inox e
materiali
ferrosi



Maschi a macchina in HSS-Co TA1464, per fori ciechi, vaporizzati, riga blu, DIN 371, tolleranza ISO 2 6H, elica 40°, 3xD1.

Cod.	Ø	Listino €	Netto €
TA1464130900300	M3	24,01	14,40
TA1464130900400	M4	24,01	14,40
TA1464130900500	M5	25,06	15,05
TA1464130900600	M6	25,06	15,05
TA1464130900800	M8	32,21	19,30
TA1464130901000	M10	38,94	23,40

rivestimento
TOP BLU per
macchine
CNC
universale



Maschio a macchina TA1325 per fori ciechi con elica a 40°, gambo rinforzato, in acciaio sinterizzato, rastremato, adatto solo per macchine CNC. Grazie al rivestimento TOP BLU questo maschio può essere utilizzato su una vasta gamma di materiali: alluminio e sue leghe, acciai al carbonio e bonificati, acciai inossidabili, duplex e superleghe.

Cod.	Ø	Listino €	Netto €
TA1325130500300	M3	40,58	24,35
TA1325130500400	M4	40,58	24,35
TA1325130500500	M5	42,45	25,50
TA1325130500600	M6	42,45	25,50
TA1325130500800	M8	49,61	29,80
TA1325130501000	M10	58,16	34,90

38

ottimo
per alluminio
e acciai a basso
contenuto
di carbonio



Maschi a macchina in ASP TA1304, per fori ciechi, rivestiti al Cromo, DIN 371, tolleranza ISO2 6H, elica 40°, rastremati, 3xD1.

Cod.	Ø	Listino €	Netto €
TA1304130500300	M3	39,59	23,75
TA1304130500400	M4	39,59	23,75
TA1304130500500	M5	41,34	24,80
TA1304130500600	M6	41,34	24,80
TA1304130500800	M8	48,05	28,85
TA1304130501000	M10	56,76	34,05



Maschio a macchina TA1360 rivestito TiN ad alte prestazioni, per fori ciechi, per tutti i tipi di materiali, rastremato, elica 50°, utilizzabile solo su macchine CNC.

Cod.	Ø	Listino €	Netto €
TA1360130300300	M3	28,35	17,00
TA1360130300400	M4	28,35	17,00
TA1360130300500	M5	30,36	18,20
TA1360130300600	M6	35,43	21,25
TA1360130300800	M8	41,94	25,15
TA1360130301000	M10	52,80	31,70

tolleranza
H7



Alesatori in HSS-Co TA1203, attacco cilindrico, tolleranza H7, elica sinistra a 5° adatti all'alesatura di tutti i tipi di materiale, a basse velocità di taglio

Cod.	Listino €	Netto €
Ø 2,0		
TA1203140100200	18,12	10,87
Ø 3,0		
TA1203140100300	16,61	9,97
Ø 4,0		
TA1203140100400	18,12	10,87
Ø 5,0		
TA1203140100500	18,75	11,25
Ø 6,0		
TA1203140100600	20,17	12,10
Ø 7,0		
TA1203140100700	23,81	14,29
Ø 8,0		
TA1203140100800	24,88	14,93
Ø 9,0		
TA1203140100900	28,83	17,30
Ø 10,0		
TA1203140101000	29,32	17,59
Ø 11,0		
TA1203140101100	41,18	24,71
Ø 12,0		
TA1203140101200	42,78	25,67
Ø 13,0		
TA1203140101300	48,11	28,87
Ø 14,0		
TA1203140101400	49,58	29,75
Ø 15,0		
TA1203140101500	50,42	30,25
Ø 16,0		
TA1203140101600	52,64	31,58
Ø 17,0		
TA1203140101700	61,79	37,08
Ø 18,0		
TA1203140101800	64,86	38,91
Ø 19,0		
TA1203140101900	75,56	45,34
Ø 20,0		
TA1203140102000	72,50	43,50



Alesatori in HSS-Co TA1204, DIN 208, attacco conico, tolleranza H7, elica sinistra a 5° adatti all'alesatura di tutti i tipi di materiale, a basse velocità di taglio

Cod.	Listino €	Netto €
Ø 10,0		
TA1204140101000	55,71	33,42
Ø 11,0		
TA1204140101100	61,97	37,18
Ø 12,0		
TA1204140101200	60,55	36,33
Ø 13,0		
TA1204140101300	64,10	38,46
Ø 14,0		
TA1204140101400	64,77	38,86
Ø 15,0		
TA1204140101500	78,05	46,83
Ø 16,0		
TA1204140101600	78,05	46,83
Ø 17,0		
TA1204140101700	84,98	50,99
Ø 18,0		
TA1204140101800	89,16	53,49
Ø 19,0		
TA1204140101900	94,75	56,85
Ø 20,0		
TA1204140102000	94,75	56,85
Ø 21,0		
TA1204140102100	105,86	63,52
Ø 22,0		
TA1204140102200	105,86	63,52
Ø 23,0		
TA1204140102300	122,61	73,56
Ø 24,0		
TA1204140102400	123,98	74,39
Ø 25,0		
TA1204140102500	129,54	77,72
Ø 26,0		
TA1204140102600	137,93	82,76
Ø 27,0		
TA1204140102700	153,21	91,93
Ø 28,0		
TA1204140102800	151,88	91,13
Ø 29,0		
TA1204140102900	172,80	103,68
Ø 30,0		
TA1204140103000	157,48	94,49

Svasatore a 90° in HSS-Co TA1240, DIN 335 C, a 3 taglienti, con codolo cilindrico.

Cod.	d1	d2	d3	l1	Listino €	Netto €
TA1240140900630	6.30	1.50	5.00	45.00	15,30	9,20
TA1240140900830	8.30	2.00	6.00	50.00	18,19	10,90
TA1240140901040	10.40	2.50	6.00	50.00	21,58	12,95
TA1240140901240	12.40	2.90	8.00	56.00	22,85	13,70
TA1240140901650	16.50	3.20	10.00	60.00	31,22	18,75
TA1240140902050	20.50	3.50	10.00	63.00	36,17	21,70
TA1240140902500	25.00	3.80	10.00	67.00	51,40	30,85
TA1240140903000	30.00	4.20	12.00	71.00	67,27	40,40

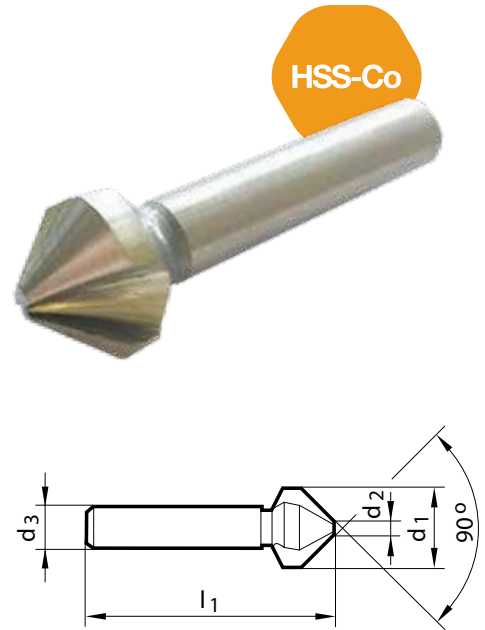

40



Svasatore a 90° in HSS-Co TA1241, DIN 335 C, a 3 taglienti, rivestito TiAlN, con codolo cilindrico.

Cod.	d1	d2	d3	l1	Listino €	Netto €
TA1241140900630	6.30	1.50	5.00	45.00	18,95	11,40
TA1241140900830	8.30	2.00	6.00	50.00	25,30	15,20
TA1241140901040	10.40	2.50	6.00	50.00	30,04	18,00
TA1241140901240	12.40	2.90	8.00	56.00	32,15	19,30
TA1241140901650	16.50	3.20	10.00	60.00	43,70	26,20
TA1241140902050	20.50	3.50	10.00	63.00	51,61	31,00
TA1241140902500	25.00	3.80	10.00	67.00	76,50	46,00
TA1241140903000	30.00	4.20	12.00	71.00	97,50	58,50



LAME BIMETALLICHE FORCE M42 per segatrici a nastro, con corpo in acciaio temprato, speciale spoglia di taglio e geometria del dente a profilo rinforzato. Ideali per il taglio di sezioni interrotte (tubi, profilati, ecc.) singole o a pacco in acciaio al carbonio, acciaio da costruzione, acciaio basso e medio legato, acciaio da bonifica, metallo non ferroso, ghisa, rame, ottone.

Cod.	Listino €	Netto € / mt	Saldatura€
LA4202010127... - 27x0,90 mm.	15,32	7,70	4,00
LA4202010134... - 34x1,10 mm.	19,05	9,60	4,90
LA4202010141... - 41x1,30 mm.	26,15	13,25	5,95

LAME BIMETALLICHE FLEX M42 Lame bimetalliche FLEX M42 per segatrici a nastro, ideali per tagli di piccole o medie sezioni sia piene che interrotte di: acciai da costruzione, acciai medio legati, acciai al carbonio; acciai da bonifica, acciai da lavorazione, acciai inossidabili; materiali non ferrosi; ghise, rame, ottone; particolarmente indicate per seghetti a nastro manuali; 27x0,90 mm.

Cod.	Listino €	Netto € / mt	Saldatura€
LA4200010127...	14,60	7,20	4,00

LAME BIMETALLICHE TS PLUS M42 per segatrici a nastro, con corpo in acciaio al carbonio e tagliente in acciaio HSS M42 arricchito al cobalto. Denti rettificati di precisione al borazon HSS M42. Lame molto resistenti alle alte temperature, indicate per il taglio di larghe sezioni piene o di materiali quali acciai inossidabili e resistenti agli acidi, acciai per alte temperature, leghe al titanio, leghe base al nichel.

Cod.	Listino €	Netto € / mt	Saldatura€
LA4203010127... - 27x0,90 mm.	17,42	11,35	4,00
LA4203010134... - 34x1,10 mm.	20,40	13,30	4,90
LA4203010141... - 41x1,30 mm.	24,40	16,25	5,95

LAME BIFLEX M42 per segatrici a nastro. Lame in bi-metallo caratterizzate da una buona flessibilità del dorso ed un'elevata resistenza all'usura del dente in acciaio super rapido. Ottime prestazioni, per impieghi generici.

Cod.	AltezzaNastro	Listino €	Netto € / mt	Saldatura€
LA42B00101...	13/19/27mm	13,30	6,20	4,00
LA42B001013..	34mm	16,60	9,05	4,90



LAMA IN HSS PROGRESSIVA 12" per seghetti manuali; lama bimetallica superflessibile di elevata durezza, con denti a passo progressivo che impediscono l'inceppamento della lama all'avvio. Particolarmente indicata per il taglio di tutti i materiali metallici, ferrosi e non ferrosi.

Cod.	Listino €	Netto €
LA170004023012P	2,52	2,15

LUB VEGA, olio emulsionabile con basi vegetali rinnovabili, migliora l'impatto ambientale e salvaguarda la salute degli operatori (**notevole tollerabilità cutanea**, ideale in caso di allergie). Ottimo su tutte le tipologie di materiali, utilizzabile su macchine CNC, manuali e su segatrici a nastro; indicato anche per operazioni di rettifica.

L'impiego di questo lubrorefrigerante a base vegetale, diluito in acqua alle concentrazioni d'uso, consente di ottenere numerosi vantaggi tra cui, ad esempio: **riduzione drastica di rischi chimici e biologici**, riduzione dei consumi di prodotto fresco, **riduzione dei costi di smaltimento**, protezione di pezzi e macchine utensili dall'ossidazione, **aumento delle prestazioni** delle macchine utensili. LUB VEGA è biodegradabile, non contiene diatolammine, non contiene additivi EP clorurati, è resistente agli attacchi batterici.

Cod. Listino € **Netto €**

Formato 5 lt.

CH7777090100005	75,00	39,00
-----------------	------------------	--------------

Formato 30 lt.

CH7777090100030	419,00	219,00
-----------------	-------------------	---------------

LUB ONE, olio emulsionabile di alta qualità, specifico per tutti i tipi di acciaio, inox e alluminio, utilizzabile per macchine utensili CNC, manuali e segatrici a nastro.

Cod. Listino € **Netto €**

Formato 5 lt.

CH7001090100005	69,75	35,50
-----------------	------------------	--------------

Formato 30 lt.

CH7001090100030	397,80	204,00
-----------------	-------------------	---------------

LUB THREE, olio emulsionabile con buon rapporto qualità prezzo, indicato per lavorazioni generiche, utilizzabile per macchine CNC, manuali e segatrici a nastro, indicato anche per rettifica.

Cod. Listino € **Netto €**

Formato 5 lt.

CH7003090100005	56,85	29,60
-----------------	------------------	--------------

Formato 30 lt.

CH7003090100030	318,30	166,00
-----------------	-------------------	---------------

LUB TOP 1, olio emulsionabile di alta qualità, specifico per tutti i tipi di acciaio, inox e alluminio, utilizzabile per macchine utensili CNC, manuali e segatrici a nastro.

Cod. Listino € **Netto €**

Formato 5 lt.

CH7111090100005	72,30	39,90
-----------------	------------------	--------------

Formato 30 lt.

CH7111090100030	424,50	225,00
-----------------	-------------------	---------------

esente da
BORO e BATTERICIDI
donatori di formaldeide

NEW

Green





Miscelatore volumetrico per fluidi refrigeranti, con valori di dosaggio da 1% a 10%.

Cod.	Listino €	Netto €
CH5110140700001	1.520,00	789,00



Rifrattometro per il controllo della concentrazione delle emulsioni lubrorefrigeranti; scala di misura 0-32%, precisione $\pm 0,2\%$, dimensioni 30x40x160 mm.

Cod.	Listino €	Netto €
CH5000140600001	169,00	89,00

LUB DET, detergente per vasche di macchine utensili; favorisce le operazioni di lavaggio e sanitizzazione delle vasche e dei circuiti delle macchine utensili, consentendo di ridurre al minimo il carico microbiologico residuo; da utilizzare prima della sostituzione dei fluidi lubrorefrigeranti; formato 30 kg.

Cod.	Listino €	Netto €
CH7505100100030	261,50	139,00

lavaggio
vasche

LUB KLEAN, algicida, microbicida, fungicida. Specifico per decontaminare le emulsioni e le acque degradate, oltre che per prevenire il loro inquinamento da microflora batterica e muffe. Viene impiegato principalmente per le operazioni di lavaggio e sanitizzazione, che consentono di ridurre al minimo il carico microbiologico residuo; tale operazioni possono essere eseguite senza interrompere il ciclo produttivo. Formato 5 kg.

Cod.	Listino €	Netto €
CH7501100100005	218,25	119,00

anti
batterico

LUB NO-SCHIUMA, antischiuma siliconico; abbatte la schiuma nei lubrorefrigeranti e nelle soluzioni alcaline e forma un sottilissimo film antiadesivo e scivolante su qualunque tipo di superficie; per la sua particolare composizione, si disperde finemente nelle soluzioni acquose, interferendo nella formazione delle schiume. Viene impiegato specificatamente nell'industria meccanica ed elettromeccanica per il trattamento delle emulsioni e delle soluzioni alcaline o come distaccante e scivolante; formato 5 kg.

Cod.	Listino €	Netto €
CH7504100100005	129,44	69,00

anti
schiuma



GARANZIA
5anni

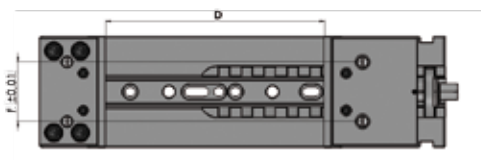
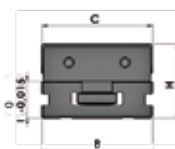
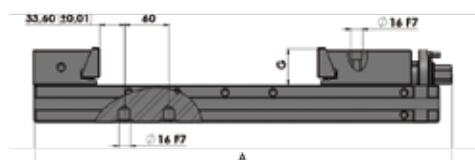

44

Morse modulari ad elevato grado di precisione, costruite in Italia con acciaio 18NiCrMo5 durezza HRC 60-62. Massima robustezza, elevate prestazioni e resistenza all'usura.

I **vantaggi** delle MORSE MODULARI Ttake:

- Vite e chiocciola indurite e protette da eventuali residui di sporco, trucioli, ecc.
- Posizionamento rapido del carro mobile al pezzo
- Fermo di sicurezza e anticaduta del carro mobile
- Carro mobile più lungo della ganaschia fissa, per una migliore ortogonalità
- Ganasce standard a disegno romboidale per un bloccaggio antiribaltamento su spinta laterale, in alternativa ganasce lisce o rigate

prezzi a richiesta

Cod.	Tipologia ganaschia	Dimensione (mm)	A (mm)	B (mm)	C (mm)	D (mm)	F (mm)	G (mm)	H (mm)	I (mm)	Peso (Kg)
MM01500101F0200	fissa	150x200	470	150	149	205	80	50	100	50	33,00
MM01500101D0200	discendente										
MM01500101F0250	fissa	150x250	520	150	149	255	80	50	100	50	36,00
MM01500101D0250	discendente										
MM01500101F0300	fissa	150x300	570	150	149	305	80	50	100	50	38,50
MM01500101D0300	discendente										
MM015000101F0400	fissa	150x400	670	150	149	405	80	50	100	50	45,00
MM015000101D0400	discendente										

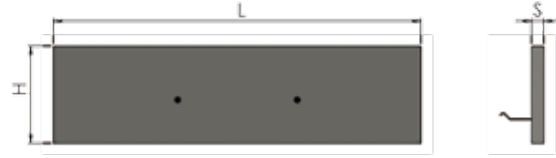
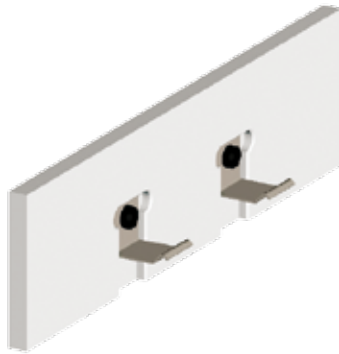

Le **parallele ad aggancio rapido** sono prodotte con acciaio X210Cr12 e temprate HRC 60-62. Il sistema di aggancio rapido consente di ancorare le parallele alle ganasce in modo semplice e di sostituirle rapidamente.

Kit parallele in cassetta per morse 150.

Cod.	Larg. ganasce	H	S
MM01500101PL524	150 mm	24 mm	5 mm
MM01500101PL529	150 mm	29 mm	5 mm
MM01500101PL534	150 mm	34 mm	5 mm
MM01500101PL539	150 mm	39 mm	5 mm
MM01500101PL544	150 mm	44 mm	5 mm

Cod.	Larg. ganasce	Quantità
MM01500101PLKIT	150 mm	5 coppie

prezzi a richiesta

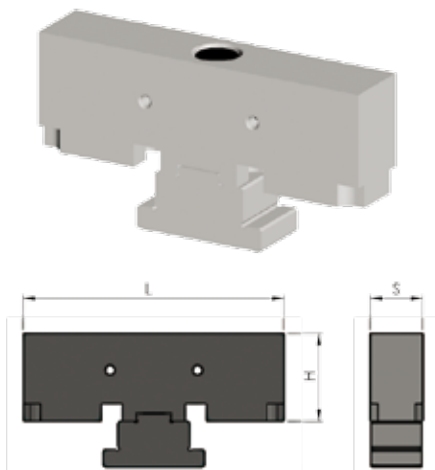

La **ganascia mobile intermedia** consente di bloccare e lavorare contemporaneamente due pezzi. Grazie alla struttura molto robusta permette di montare le parallele ad aggancio rapido, sfruttando la loro flessibilità.

Cod.	Larg. ganasce	L	H	S
MM01500101GAN71	150 mm	149 mm	50 mm	50 mm

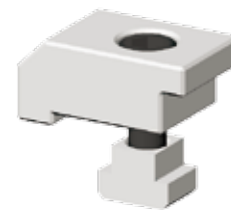

Staffa laterale standard per morse 150.

Cod.	Larg. ganasce	Cava
MM15120101RIC15	150 mm	12
MM015140101RIC15	150 mm	14
MM015160101RIC15	150 mm	16
MM015180101RIC15	150 mm	18
MM015200101RIC15	150 mm	20
MM015220101RIC15	150 mm	22

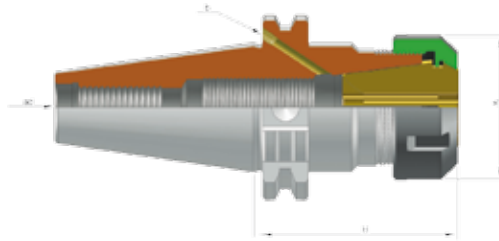

Mandrino portapinze, con ghiera standard, DIN 69871 ISO40, forma ad+b.
Mandrino con bilanciatura standard G 6,3 / 12.000 rpm.

Cod.	Tipo	Capacità pinze (mm)	H	A	Listino €	Netto €
MA1111010100035	TCB40 H70 ERX32	2 ÷ 20	70	50	61,00	37,00

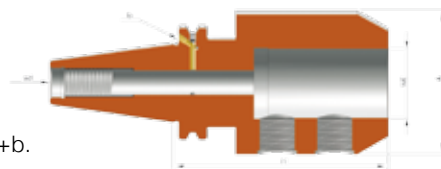

Mandrino per frese tipo weldon, DIN 69871 ISO40, forma ad+b.
Mandrino con bilanciatura standard G 6,3 / 12.000 rpm.

Cod.	Tipo	H	WE	A	Listino €	Netto €
MA1111010100097	TCB40 H63 WE16	63	16	48	61,00	37,00
MA1111010100107	TCB40 H63 WE20	63	20	52	61,00	37,00
MA1111010100112	TCB40 H100 WE25	100	25	65	73,20	43,90
MA1111010100115	TCB40 H100 WE32	100	32	72	82,35	49,40

46

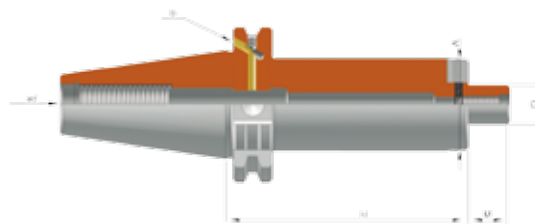

Mandrino portafrese fisso con passaggio refrigerante, DIN 69871 ISO40, forma ad+b.
Mandrino con bilanciatura standard G 6,3 / 12.000 rpm.

Cod.	Tipo	H	D	A	M	Listino €	Netto €
MA1111010100231	TCB40 H50 D16S	50	16	38	17	70,15	42,10
MA1111010100236	TCB40 H45 D22S	45	22	48	19	73,20	43,90
MA1111010100241	TCB40 H50 D27S	50	27	58	21	79,30	47,60
MA1111010100246	TCB40 H55 D32S	55	32	78	24	112,35	67,70

**MAS 403
BT**

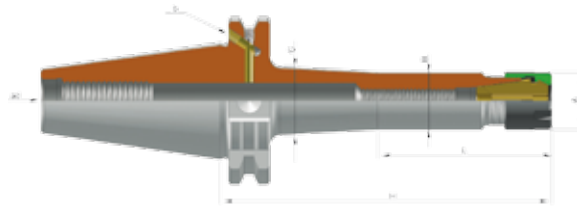

Mandrino portapinze con ghiera standard, MAS 403, BT 40, forma ad+b.
Mandrino con bilanciatura standard G 6,3 / 12.000 rpm.

Cod.	Tipo	Capacità pinze (mm)	H	A	Listino €	Netto €
MA2222020100026	BTB40 H70 ERX32	2 ÷ 20	70	50	61,00	37,00

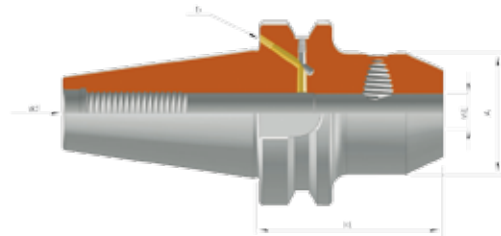

Mandrino per frese tipo weldon, MAS 403, BT 40, forma ad+b.
Mandrino con bilanciatura standard G 6,3 / 12.000 rpm.

Cod.	Tipo	H	WE	A	Listino €	Netto €
MA2222020100061	BTB40 H70 WE16	70	16	48	61,00	37,00
MA2222020100069	BTB40 H70 WE20	70	20	52	61,00	37,00
MA2222020100073	BTB40 H100 WE25	100	25	65	73,20	43,90
MA2222020100076	BTB40 H100 WE32	100	32	72	82,35	49,40

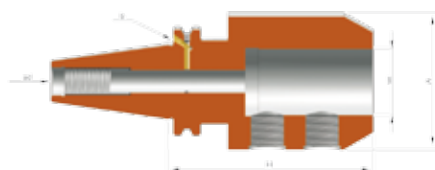

Mandrino portafrese fisso con passaggio refrigerante, MAS 403, BT 40, forma ad+b.
Mandrino con bilanciatura standard G 6,3 / 12.000 rpm.

Cod.	Tipo	H	D	A	M	Listino €	Netto €
MA2222020100107	BTB40 H45 D16S	45	16	38	17	70,15	42,10
MA2222020100113	BTB40 H45 D22S	45	22	48	19	73,20	43,90
MA2222020100119	BTB40 H45 D27S	45	27	58	21	82,35	49,40
MA2222020100125	BTB40 H56 D32S	56	32	63	24	109,22	65,50

ALTA
PRECISIONE

CAPACITÀ DI SERRAGGIO DA Ø3 A Ø20

Caratteristiche tecniche:

- mandrini bilanciati G2,5 a 25.000 per lavorazioni ad alte velocità
- grande precisione con un runout di 0,005 mm su una lunghezza di 4xD; con un runout di 0,002 mm su una lunghezza di 1xD; questo consente di migliorare sia la qualità delle superfici lavorate che la durata degli utensili
- grazie alle nuove pinze HS20 ultra precise, che consentono una maggiore forza di serraggio dell'utensile, questi mandrini sono ottimi per lavorazioni di sgrossatura, micro foratura e micro fresatura.

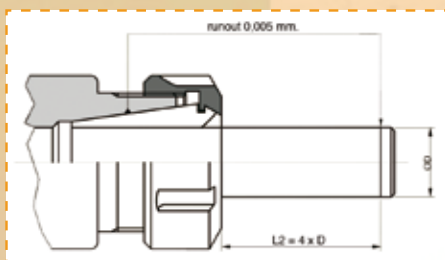

Cod. Listino € **Netto €**

MA6666060100... ~~70,00~~ **40,00**



Mandrino DIN 69871 ISO40

Cod. Listino € **Netto €**

TC40 H90 HS20

MA1111010100443 ~~262,13~~ **159,00**

TC50 H105 HS20

MA1111010100444 ~~407,75~~ **248,00**



Mandrino MAS - BT40

Cod. Listino € **Netto €**

BT40 H90 HS20

MA2222010100212 ~~262,13~~ **159,00**



Mandrino HSK63 Forma A

Cod. Listino € **Netto €**

HSK63A H90 HS20

MA4444040100211 ~~291,25~~ **179,00**



Pinze ERX32.

Precisione 0,008mm	Listino €	Netto €
Pinze ERX32 da D.2 a D.22	11,65	7,00
Precisione 0,004mm	Listino €	Netto €
Pinze UP ultra precise ERX32 da D.2 a D.20	26,21	15,70
Precisione 0,002mm	Listino €	Netto €
Pinze MP mega precise ERX32 da D.2 a D.20	43,75	26,25



Pinze ERXG32 a tenuta del refrigerante, DIN 6499.

Precisione 0,008mm	Listino €	Netto €
Pinze ERXG32 da D.3 a D.20	33,49	20,10

Max 50 Bar



Pinze ERX32 JET a tenuta, con fori per refrigerante, DIN6499.

Precisione 0,008mm	Listino €	Netto €
Pinze ERX32 JET da D.3 a D.20	52,20	31,30

JET a tenuta con fori



Pinze ERXM32 con compensazione assiale, DIN 6499.

Precisione standard 0,008mm	Listino €	Netto €
Pinze ERXM32 compensate da D.4 a D.12,5	129,05	77,45

Per maschi con compensazione

Serie pinze ERX, DIN 6499, metric

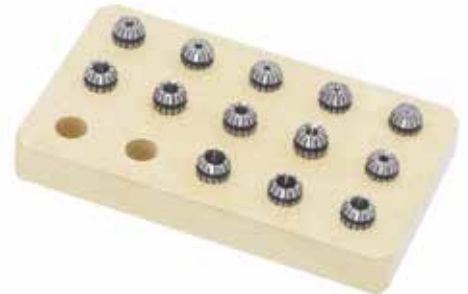

standard

Precisione STANDARD

Cod.	Tipo	Composizione	Listino €	Netto €
MA6666060100023	ERX11	13 pz. - Ø 1-1,5-2-2,5-3-3,5-4- 4,5-5-5,5-6-6,5-7	189,31	113,50
MA6666060100036	ERX16	12 pz. - Ø 1-1,5-2-2,5-3-4-5-6-7-8-9-10	152,91	91,75
MA6666060100052	ERX20	13 pz. - Ø 1-2-3-4-5-6-7-8-9-10-11-12-13	196,59	118,00
MA6666060100075	ERX25	15 pz. - Ø 2-3-4-5-6-7-8-9-10-11-12-13-14-15-16	225,72	135,00
MA6666060100098	ERX32	18 pz. - Ø 3-4-5-6-7-8-9-10-11-12-13-14-15-16-17-18-19-20	225,72	135,00
MA6666060100127	ERX40	23 pz. - Ø 4-5-6-7-8-9-10-11-12-13-14-15-16-17-18-19-20-21-22-23-24-25-26	436,38	262,00

ultra
precise

ULTRA precise UP

Cod.	Tipo	Composizione	Listino €	Netto €
MA6666060100141	ERX11 UP	13 pz. - Ø 1-1,5-2-2,5-3-3,5-4- 4,5-5-5,5-6-6,5-7	320,38	192,00
MA6666060100154	ERX16 UP	10 pz. - Ø 1-2-3-4-5-6-7-8-9-10	240,28	144,00
MA6666060100170	ERX20 UP	13 pz. - Ø 1-2-3-4-5-6-7-8-9-10-11-12-13	349,50	210,00
MA6666060100189	ERX25 UP	15 pz. - Ø 2-3-4-5-6-7-8-9-10-11-12-13-14-15-16	429,59	258,00
MA6666060100210	ERX32 UP	18 pz. - Ø 3-4-5-6-7-8-9-10-11-12-13-14-15-16-17-18-19-20	509,59	306,00

50

BOBINA
INTELLIGENTE



Stazione di calettamento a induzione per utensili in metallo duro e HSS-Co da Ø 2,5 a Ø 40, con nuova bobina intelligente, riconoscimento automatico del diametro di calettamento, autoregolazione dell'intensità del calore, blocco automatico al raggiungimento di temperature troppo elevate per evitare il danneggiamento del mandrino.

Cod.

MA9999090300000

prezzo A RICHIESTA



Modulo di raffreddamento per calettatrice a induzione, alimentazione pneumatica 4-6 bar, tempo raffreddamento da 1,30 a 3 minuti, con filtro e regolatore di pressione; possibilità di collegare due moduli di raffreddamento ad una calettatrice.

Cod.

MA9999090300020

prezzo A RICHIESTA



Take offre una linea completa di mandrini a calettamento TCB 40-50, BTB 40, HSK 63-100 standard e Slim, con relative prolunghe cilindriche.

Visita il nostro sito www.ttake.it

Mandrini a compensazione assiale in compressione e trazione



Cod. Listino € Netto €

DIN 69871 ISO40 Gran.1 (M3=M12) TC40 H59 MAC1		
MA1111010200423	200,81	120,00

DIN 69871 ISO40 Gran.2 (M6=M24) TC40 H98 MAC2		
MA1111010200425	254,86	153,00



Cod. Listino € Netto €

Weldon 25 Gran.1 (M3=M12) DWS25 H39 MAC1		
MA5555050200124	174,04	105,00

Weldon 25 Gran.2 (M6=M24) DWS25 H63 MAC2		
MA5555050200125	200,81	120,00

Cod. Listino € Netto €

MAS-BT40 Gran.1 (M3=M12) BT40 H67 MAC1		
MA2222020200203	214,20	128,00

MAS-BT40 Gran.2 (M6=M24) BT40 H94 MAC2		
MA2222020200204	254,86	153,00



Grandezza 2 (M6=M24)

Cod. Listino € Netto €

BUF2-6X4.9 M6		
MA6666060200552	73,63	44,20

BUF2-8X6.2 M8		
MA6666060200555	73,63	44,20

BUF2-10X8 M10		
MA6666060200558	73,63	44,20

BUF2-9X7 M12		
MA6666060200557	73,63	44,20

BUF2-11X9 M14		
MA6666060200559	73,63	44,20

BUF2-12X9 M16		
MA6666060200560	73,63	44,20

BUF2-14X11 M18		
MA6666060200561	73,63	44,20

BUF2-16X12 M20		
MA6666060200562	73,63	44,20

BUF2-18X14.5 M22		
MA6666060200563	73,63	44,20

BUF2-18X14.5 M24		
MA6666060200564	73,63	44,20



Bussola di maschiatura con frizione, DIN

Grandezza 1 (M3=M12)

Cod. Listino € Netto €

BUF1-4.5X3.4 M4		
MA6666060200540	56,23	33,70

BUF1-6X4.9 M6		
MA6666060200543	56,23	33,70

BUF1-8X6.2 M8		
MA6666060200547	56,23	33,70

BUF1-10X8 M10		
MA6666060200549	56,23	33,70

BUF1-9X7 M12		
MA6666060200548	56,23	33,70



Mandrino portapinze cilindrico con ghiera mini

ERX8M		Capacità							
Cod.	Tipo	pinze	H	L	A	D	Listino €	Netto €	
MA5555050100003	Ø8 L80	1 ÷ 5 mm	25	80	12	8	56,79	34,10	
MA5555050100004	Ø8 L100	1 ÷ 5 mm	25	100	12	8	56,79	34,10	
MA5555050100006	Ø12 L80	1 ÷ 5 mm	19	80	12	12	58,25	35,00	
MA5555050100007	Ø12 L100	1 ÷ 5 mm	19	100	12	12	58,25	35,00	

ERX11M		Capacità							
Cod.	Tipo	pinze	H	L	A	D	Listino €	Netto €	
MA5555050100015	Ø12 L70	1 ÷ 7 mm	26	70	16	12	58,25	35,00	
MA5555050100016	Ø12 L100	1 ÷ 7 mm	26	100	16	12	58,25	35,00	
MA5555050100019	Ø16 L60	1 ÷ 7 mm	19	60	16	16	58,25	35,00	
MA5555050100020	Ø16 L100	1 ÷ 7 mm	19	100	16	16	58,25	35,00	

ERX16M		Capacità							
Cod.	Tipo	pinze	H	L	A	D	Listino €	Netto €	
MA5555050100029	Ø16 L80	1 ÷ 10 mm	38	80	22	16	58,25	35,00	
MA5555050100030	Ø16 L100	1 ÷ 10 mm	38	100	22	16	58,25	35,00	
MA5555050100031	Ø16 L130	1 ÷ 10 mm	38	130	22	16	65,53	39,00	
MA5555050100032	Ø16 L160	1 ÷ 10 mm	38	160	22	16	81,55	49,00	
MA5555050100034	Ø20 L60	1 ÷ 10 mm	31	60	22	20	58,25	35,00	
MA5555050100035	Ø20 L100	1 ÷ 10 mm	31	100	22	20	58,25	35,00	
MA5555050100037	Ø20 L160	1 ÷ 10 mm	31	160	22	20	72,31	43,70	

ERX20M		Capacità							
Cod.	Tipo	pinze	H	L	A	D	Listino €	Netto €	
MA5555050100048	Ø16 L100	1 ÷ 13 mm	42	100	28	16	58,25	35,00	
MA5555050100050	Ø16 L160	1 ÷ 13 mm	42	160	28	16	80,09	48,00	
MA5555050100053	Ø20 L100	1 ÷ 13 mm	36	100	28	20	58,25	35,00	
MA5555050100055	Ø20 L160	1 ÷ 13 mm	36	160	28	20	80,00	48,00	

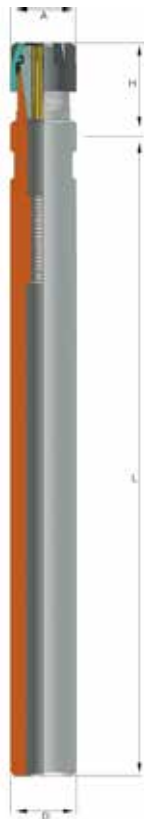



Codoli di aggancio MAS 403 BT, con anelli di tenuta (OR)

NON FORATI

Cod.	L	H	D	F	A	C°	Listino €	Netto €
MA8888080100003	60	28	17	M16	15	45	10,07	6,05
MA8888080100004	60	28	17	M16	15	60	10,07	6,05
MA8888080100005	60	28	17	M16	15	90	10,07	6,05

FORATI

Cod.	L	H	D	F	A	C°	Listino €	Netto €
MA8888080100011	60	28	17	M16	15	45	10,07	6,05
MA8888080100012	60	28	17	M16	15	60	10,07	6,05
MA8888080100013	60	28	17	M16	15	90	10,07	6,05



Codoli di aggancio DIN 69872, forma A, con anelli di tenuta (OR)

NON FORATI

Cod.	L	H	D	F	A	Listino €	Netto €
MA8888080100035	54	20	17	M16	19	10,07	6,05

FORATI

Cod.	L	H	D	F	A	Listino €	Netto €
MA8888080100032	54	20	17	M16	19	10,07	6,05

54



Codoli di aggancio ISO 7388/2, forma A, con anelli di tenuta (OR)

NON FORATI

Cod.	L	H	D	F	A	Listino €	Netto €
MA8888080100049	54	20	17	M16	19	10,07	6,05

FORATI

Cod.	L	H	D	F	A	Listino €	Netto €
MA8888080100046	54	20	17	M16	19	10,07	6,05



Codoli di aggancio ISO 7388/2, forma B, con anelli di tenuta (OR)

NON FORATI

Cod.	L	H	D	F	A	Listino €	Netto €
MA8888080100058	44,5	11,15	17	M16	18,95	10,07	6,05

FORATI

Cod.	L	H	D	F	A	Listino €	Netto €
MA8888080100055	44,5	11,15	17	M16	18,95	10,07	6,05



VASSOI MAGNETICI: per mantenere l'ordine all'interno dei cassetti; disponibili in diverse misure.

Cod.	Cassetti	Listino €	Netto €
AM0001005000015	15	9,00	6,50
AM0001005000020	20	11,00	7,90
AM0001005000025	25	14,00	10,10
AM0001005000030	30	16,00	11,50

Cod.	Listino €	Netto €
AM00010050000K4 - Set 4 vassoi	46,00	33,10
AM00010050000K41 - Set 4 vassoi + supp. giraviti	58,00	41,80



SPAZZOLA MAGNETICA: specifica per la raccolta di trucioli e residui ferrosi in spazi ristretti e difficilmente raggiungibili; struttura leggera e maneggevole; meccanismo a stantuffo per il rilascio dei trucioli.

Cod.	Listino €	Netto €
AM0001005000005	65,00	46,80

SCOPA MAGNETICA: specifica per effettuare la raccolta di trucioli e residui ferrosi su piazzali, pavimenti e aree vaste; struttura carrellata in alluminio; impugnatura scorrevole e manico telescopico.

Cod.	Listino €	Netto €
AM0001005000006	105,00	75,70

55

MANIGLIA MAGNETICA: ideale per sollevare lamiere ed elementi metallici; peso max sollevabile 45 kg; solleva fino a 100 volte il proprio peso.

Cod.	Listino €	Netto €
AM0001005000001	16,00	11,50



GONIOMETRO MAGNETICO: per realizzare saldature ad angoli predefiniti; la dima mantiene scatolati e tubolari magneticamente ad angolazioni prefissate.

Cod.	Listino €	Netto €
AM0001005000003	15,00	10,80



BRACCIALETTO MAGNETICO: ideale per tenere a portata di mano chiodi, viti, dadi, rondelle e minuterie metalliche in generale.

Cod.	Listino €	Netto €
AM0001005000004	7,00	5,05





Pinza universale, manici ergonomici, testa pulita, taglienti durezza 60 HRC, per il taglio di fili metallici a bassa ed alta resistenza, becchi con superficie di contatto zigrinata per la presa di materiale piano e tondo e per tubi filettati, DIN ISO 5746, per impiego universale; **disponibile nelle versioni con manici rivestiti in materiale bicomponente, manici isolati 1000V VDE e manici rivestiti in resina sintetica.**

Cod.	mm.	Listino €	Netto €
UM00200100BH160	160	18,98	14,23
UM00200100BH180	180	20,10	15,07
UM00200100BH200	200	29,80	22,35
UM00200100PH160 *	160	15,27	11,45
UM00200100PH200 *	200	21,92	16,44
UM002001000H180 **	180	25,41	19,05
UM002001000H200 **	200	29,79	22,34

* manici rivestiti in resina sintetica (pvc)
** manici isolati a 1000V, VDE



Pinza universale con molla, manici ergonomici, testa pulita, taglienti durezza 64 HRC, per il taglio di fili metallici a bassa ed alta resistenza, becchi con 4 punti di contatto per una presa sicura, taglienti allungati per tagli precisi, DIN ISO 5746, per impieghi gravosi e prolungati; **disponibile nelle versioni con manici rivestiti in materiale bicomponente e con manici rivestiti in resina sintetica.**

Cod.	mm.	Listino €	Netto €
UM00200300PH180	160	18,68	14,00
UM002003000B180 *	180	21,06	15,80

* manici rivestiti in materiale bicomponente



Pinza universale per filo armonico, manici ergonomici rivestiti in materiale bicomponente, testa pulita, taglienti durezza 64 HRC, per il taglio di fili metallici a bassa resistenza e filo armonico, taglienti di precisione extra lunghi, con sfaccettatura per un migliore accesso, DIN ISO 5746, per impiego universale.

Cod.	mm.	Listino €	Netto €
UM002002000B200	200	26,01	19,50

56



Pinza per meccanica, a becchi mezzotondi diritti e tronchese, manici ergonomici, testa pulita, taglienti durezza 60 HRC, becchi mezzotondi diritti, lunghi, con interni zigrinati e tronchese, DIN ISO 5745, per lavori di precisione e taglio di fili; **disponibile nelle versioni con manici rivestiti in materiale bicomponente e con manici isolati 1000V VDE.**

Cod.	mm.	Listino €	Netto €
UM00100100LB160	160	17,78	13,33
UM00100100LB200	200	23,18	17,40
UM00100100LV160 *	160	26,54	19,90

* manici isolati 1000V, VDE



Pinza per meccanica, a becchi mezzotondi piegati e tronchese, manici ergonomici, testa pulita, taglienti durezza 60 HRC, becchi mezzotondi piegati a 40°, lunghi, con interni zigrinati e tronchese, DIN ISO 5745, per lavori di precisione e taglio di fili con ottima visuale dello spazio di lavoro; **disponibile nelle versioni con manici rivestiti in materiale bicomponente e con manici isolati 1000V VDE.**

Cod.	mm.	Listino €	Netto €
UM001002000L451	160	20,54	15,40
UM001002000L452	200	27,18	20,38
UM00100200LV451 *	160	28,31	21,23

* manici isolati 1000V, VDE



Pinza per anelli di sicurezza esterni, con becchi piegati a 90°, manici rivestiti in resina sintetica (pvc), testa bonderizzata nera, per il montaggio di anelli di sicurezza esterni (DIN 471 e DIN 983) su alberi da Ø 3 – 140mm, punte piegate a 90° resistenti antiscivolo, DIN ISO 5254 B.

Cod.	mm.	Ø albero mm.	Listino €	Netto €
UM0030010EP0310	135	3-10	19,76	14,82
UM0030010EP1025	135	10-25	17,85	13,40
UM0030010EP1960	180	19-60	19,23	14,42
UM0030010EP4010	225	40-100	23,60	17,70
UM0030010EP8514	320	85-140	36,18	27,13



Pinza per anelli di sicurezza esterni, manici rivestiti in resina sintetica (pvc), testa bonderizzata nera, per il montaggio di anelli di sicurezza esterni (DIN 471 e DIN 983) su alberi da Ø 3 – 140mm, punte diritte resistenti antiscivolo, DIN ISO 5254 A.

Cod.	mm.	Ø albero mm.	Listino €	Netto €
UM0030010SE0310	135	3-10	20,93	15,70
UM0030010SE1025	135	10-25	17,66	13,25
UM0030010SE1960	180	19-60	17,76	13,32
UM0030010SE4010	225	40-100	22,40	16,80
UM0030010SE8514	320	85-140	34,91	26,18



Pinza per meccanica, a becchi lunghi, manici ergonomici rivestiti in materiale bicomponente, testa pulita, becchi lunghi piatti con interni zigrinati, DIN ISO 5745, per lavori di presa e montaggio in spazi ristretti.

Cod.	mm.	Listino €	Netto €
UM001003000L160	160	18,22	13,66



Pinza per anelli di sicurezza interni, manici rivestiti in resina sintetica (pvc), testa bonderizzata nera, per il montaggio di anelli di sicurezza interni (DIN 471 e DIN 983) per fori da Ø 8 – 140mm, punte diritte resistenti antiscivolo, DIN ISO 5256 C.

Cod.	mm.	Ø foro mm.	Listino €	Netto €
UM0030020SI0813	135	8-13	15,18	11,38
UM0030020SI1025	135	12-25	15,36	11,52
UM0030020SI1960	180	19-60	16,81	12,60
UM0030020SI4010	225	40-100	20,93	15,70
UM0030020SI8514	320	85-140	31,79	23,84



Pinza per anelli di sicurezza interni, con becchi piegati a 90°, manici rivestiti in resina sintetica (pvc), testa bonderizzata nera, per il montaggio di anelli di sicurezza interni (DIN 471 e DIN 983) per fori da Ø 8 – 140mm, punte piegate a 90° resistenti antiscivolo, DIN ISO 5256 D.

Cod.	mm.	Ø foro mm.	Listino €	Netto €
UM0030020IP0813	135	8-13	16,56	12,42
UM0030020IP1025	135	12-25	17,00	12,75
UM0030020IP1960	180	19-60	18,45	13,83
UM0030020IP4010	225	40-100	23,44	17,58
UM0030020IP8514	320	85-140	32,52	24,40



Tagliacavi con molla, manici ergonomici, rivestiti in materiale bicomponente, testa pulita, taglienti durezza 52 HRC, taglienti rettificati per il taglio morbido e preciso di cavi di rame e alluminio, DIN ISO 5746, molla di ritorno e fermo di arresto integrati per lavori con una sola mano, capacità taglio Ø 25mm / 70 mm².

Cod.	mm.	Listino €	Netto €
UM00500400M0200	210	56,07	42,05



Pinza spelacavi, manici ergonomici rivestiti in materiale bicomponente, testa pulita, per conduttori unipolari, a più fili, a fili sottili con isolamento in resina sintetica o gomma; Ø massimo cavi 5 mm, sezione 10 mm², molla, vite di regolazione zigrinata e controdado posizionati all'interno, DIN ISO 5744.

Cod.	mm.	Listino €	Netto €
UM00500500M0160	160	26,17	19,63



Pinza regolabile per tubi e dadi, esecuzione cromata, autoserrante per tubi e dadi, durezza denti 61 HRC, DIN ISO 8976, struttura robusta, ideale per impieghi esterni perché resistente allo sporco, **disponibile nelle versioni con manici rivestiti in resina sintetica anticivolo e con manici verniciati senza rivestimento.**

Cod.	mm.	Listino €	Netto €
UM00400100R0180	170	18,93	13,75
UM00400100R0250	240	19,57	14,68
UM00400100R0300	300	29,99	22,05
UM00400100SR255 *	240	23,62	17,72
UM00400100SR305 *	300	32,96	24,72

* manici senza rivestimento



Pinza e chiave combinata, manici ergonomici rivestiti in materiale bicomponente, esecuzione cromata, apertura chiave da 10 a 32mm, autoserrante da 17 a 32mm, per tutti i serraggi metrici ed in pollici, utilizzo come chiave universale, fermo di contrasto, DIN ISO 8976, struttura robusta e duratura.

Cod.	mm.	Listino €	Netto €
UM00400200T0250	260	37,95	28,46

58



Giratubi con ganasce a S, superficie cromata e verniciata a polvere, forma svedese, impugnatura con profilo a doppia T, ganasce strette a S, dentatura temperata ad induzione, presa mediante tre punti di contatto al tubo, ghiera con dispositivo anticaduta, DIN ISO 5234.

Cod.	mm.	Listino €	Netto €
UM0060020000270	270	41,08	30,80
UM0060020000335	335	42,09	31,57
UM0060020000430	430	54,97	41,23
UM0060020000550	550	90,62	67,97
UM0060020000700	700	148,35	111,30



Giratubi con ganasce a 90°, superficie cromata e verniciata a polvere, forma svedese, impugnatura con profilo a doppia T, ganasce piegate a 90°, dentatura temperata ad induzione, ghiera con dispositivo anticaduta, DIN ISO 5234.

Cod.	mm.	Listino €	Netto €
UM0060010090325	325	37,26	27,95
UM0060010090415	415	49,61	37,20
UM0060010090540	540	76,29	57,22
UM0060010090685	685	155,39	116,54
UM0060010090750	750	212,38	159,30



Pinza a fustella, manici rivestiti in resina sintetica antiscivolo (pvc), testa cromata, lucida, fustelle intercambiabili Ø 2 – 2.5 – 3 – 3.5 – 4 – 4.5 mm, molla di ritorno, autobloccante, per punzonare fori su cuoio, tessuto e materiale sintetico.

Cod.	mm.	Listino €	Netto €
UM00400300F0220	220	19,55	14,66



Tronchese laterale per meccanica – tipo forte, manici ergonomici, testa bonderizzata, taglienti durezza 64 HRC, per il taglio di fili metallici a bassa resistenza e filo armonico, con molla di apertura, DIN ISO 5749, punte taglienti resistenti per utilizzi gravosi e duraturi; **disponibile nelle versioni con manici rivestiti in resina sintetica, manici in materiale bicomponente e manici isolati 1000V, VDE.**

Cod.	mm.	Listino €	Netto €
UM0050020MF0160	160	24,08	18,05
UM0050020MF0200	200	30,55	22,91
UM00500200F0160 *	160	35,35	26,51
UM0050020MB0160 **	160	29,25	21,93
UM0050020MB0200 **	200	36,35	27,26

* manici isolati 1000V, VDE

** manici in materiale bicomponente



Pinza regolabile autobloccante con ganasce concave, esecuzione nichelata, presa sicura di materiale tondo, piatto e sagomato, vite di regolazione e leva interna di rilascio a scatto, DIN ISO 5743.

Cod.	mm.	Listino €	Netto €
UM00400100A0180	180	21,74	16,30
UM00400100A0250	250	23,07	17,30
UM00400100A0300	300	40,71	30,53



Pinza regolabile autobloccante con ganasce a collo di cigno, esecuzione nichelata, presa sicura di materiale piatto e sagomato, vite di regolazione e leva interna di rilascio a scatto, DIN ISO 5743, per il serraggio di pezzi e profili voluminosi con spessore fino a 40mm.

Cod.	mm.	Listino €	Netto €
UM00400200A0280	280	35,65	26,75



Tronchese laterale per meccanica, manici ergonomici, rivestiti in materiale bicomponente isolati a 1000 Volt, collaudati VDE, taglienti durezza 62 HRC, DIN ISO 5749, per impiego universale.

Cod.	mm.	Listino €	Netto €
UM00500100D0160	160	28,84	21,63



Tronchese a doppia leva, manici ergonomici rivestiti in materiale bicomponente, snodo innovativo e duraturo con doppia leva di precisione assistita, taglienti durezza 64 HRC, tagliente robusto e duraturo per il taglio sicuro e preciso di fili metallici a bassa ed alta resistenza e per filo armonico, molla e fermo di chiusura integrati per lavori con una sola mano, DIN ISO 5743.

Cod.	mm.	Listino €	Netto €
UM00500300B0200	200	49,73	37,30



Tenaglia per cementisti, esecuzione bonderizzata nera, rapida torsione e taglio del filo, in una sola operazione, durezza taglienti 61 HRC, elevata resistenza all'usura, DIN ISO 9242.

Cod.	mm.	Listino €	Netto €
UM0070010010220	220	15,09	11,32
UM0070010010250	250	16,31	12,23
UM0070010010280	280	17,78	13,33



Troncabulloni, testa intercambiabile bonderizzata nera, manici a leva con angolazione ergonomica in acciaio tubolare, capacità di taglio fino a durezza 44 HRC, durezza taglienti 62 HRC, impugnature robuste e maneggevoli, lama in acciaio al cromo vanadio ad alte prestazioni, DIN ISO 5743.

Cod.	mm.	Listino €	Netto €
UM0070020020460	460	79,21	59,40
UM0070020020620	620	93,38	70,05
UM0070020020780	780	131,28	98,50
UM0070020020900	900	180,44	135,35

NEW



Forbici Multiuso, con lame in acciaio inox, durezza 50-52HRC e rivestimento al titanio. Una lama microdentata antiscivolo e una lama a rasoio; impugnature ergonomiche in bimateriale, soft touch. Forbici ideali per il taglio di gomma, cartone, cuoio, stoffa, ecc.

Cod.	Lungh.	Listino €	Netto €
SP000100500018	140 mm	5,95	3,05
SP000100500019	165 mm	12,30	6,80
SP000100500020	205 mm	13,30	7,90
SP000100500021	230 mm	15,40	9,40



Forbici per elettricista, con lame in acciaio inox, spessore 3mm, durezza 50-52HRC. Impugnature ergonomiche in bimateriale (nylon + TPR). Lama microdentata finissima; doppia presa per una maggiore forza. Forbici specifiche per elettricisti.

Cod.	Lungh.	Listino €	Netto €
SP000100500017	160 mm	16,90	9,30

TOP
QUALITY



Forbici per elettricista SVolta, per uso professionale, con lame e corpo in acciaio altamente tecnologico inox Mo-Va, durezza 58-60HRC. Lame microdentate finissime, 0.25mm, impugnature ergonomiche in nylon con una percentuale del 30% di fibra di vetro, doppia presa antiscivolo su entrambi gli anelli per una maggiore forza, appoggiadito antiscivolo, con fessura sulla lama per la pulizia di parti in plastica nelle scatole elettriche. Movimento scorrevole per un taglio netto su cavi con diametro 50 mm², taglio netto su cavi in rame con spessore fino a 0.5mm, funzione di crimpaggio integrata: può crimpare terminali da 0.5-4 mm², elevate performance pro-grip antiusura



Cod.	Lungh.	Listino €	Netto €
SP000100500016	160 mm	26,70	16,05

disponibili
da **luglio 2017**

NEW



5022 - Giravite per viti con intaglio, lama in acciaio Cromo Vanadio, finitura satinata, manico ergonomico tricomponente.

Cod.	Misura mm.	Lungh. tot mm.	Listino €	Netto €
UM0050220402575	0,4x2,5x75	155	3,44	2,41
UM0050220503080	0,5x3x80	160	3,52	2,46
UM0050220804100	0,8x4x100	190	4,12	2,88
UM0050220155125	1,0x5,5x125	225	4,48	3,15
UM0050221265150	1,2x6,5x150	260	5,52	3,86
UM0050221208175	1,2x8x175	295	7,60	5,32



5022 PH - Giravite per viti con impronta a croce PHILLIPS, lama in acciaio Cromo Vanadio, finitura satinata, manico ergonomico tricomponente.

Cod.	Misura mm.	Lungh. tot mm.	Listino €	Netto €
UM00502200060PH	0x60	140	3,48	2,44
UM00502201080PH	1x80	180	4,08	2,86
UM00502202100PH	2x100	210	5,16	3,60
UM00502203150PH	3x150	270	7,40	5,18

62



5022 PZ - Giravite per viti con impronta a croce POZIDRIV, lama in acciaio Cromo Vanadio, finitura satinata, manico ergonomico tricomponente.

Cod.	Misura mm.	Lungh. tot mm.	Listino €	Netto €
UM00502200060PZ	0x60	140	3,84	2,69
UM00502201080PZ	1x80	180	4,68	3,28
UM00502202100PZ	2x100	210	5,56	3,90
UM00502203150PZ	3x150	270	7,80	5,46



5022 KT07 - Serie di 7 giraviti per viti con intaglio e impronta a croce PHILLIPS, lama in acciaio Cromo Vanadio, finitura satinata, manico ergonomico tricomponente. Misure: 3x80-4x100-5,5x125-6,5x150-PH1-PH2-PH3.

Cod.	Listino €	Netto €
UM005022000KT07	34,15	23,90



5022 R - Giravite reversibile per viti con intaglio (6mm), impronta a croce PHILLIPS e POZIDRIV (0-1-2-3mm), lama in acciaio Cromo Vanadio, finitura satinata, manico ergonomico tricomponente.

Cod.	Listino €	Netto €
UM005022000000R	7,84	5,88



5090 - Portainseri magnetico con impugnatura, lama in acciaio Cromo Vanadio, finitura satinata, manico ergonomico tricomponente.

Cod.	Misura	Listino €	Netto €
UM0050900001463	D. 6,3mm - inserti 1/4"	7,82	5,95



5033 KT11 - Set portainseri magnetico con inserti, composto da 10 inserti per viti con intaglio (0,8x5,5-1x6), impronta a croce PHILLIPS (PH1-PH2-PH3), impronta a croce POZIDRIV (PZ1-PZ2), impronta TORX (TX20-TX25-TX30), con 1 portainseri magnetico 1/4"-6,3mm

Cod.	Listino €	Netto €
UM005033000KT11	12,76	9,57

disponibili
da **luglio 2017**

NEW

SLIM



5092 - Giravite isolato Slim, per viti con intaglio, 1000V VDE, EN60900, guaina isolante integrata nella lama, esecuzione fosfatata, manico ergonomico tricomponente isolato.

Cod.	Misura mm.	Lungh. tot mm.	Listino €	Netto €
UM0050920635100	0,6x3,5x100	155	5,76	4,32
UM0050920804100	0,8x4x100	190	6,08	4,55
UM0050920155150	1,0x5,5x150	225	6,44	4,83

SLIM



5092 PH - Giravite isolato Slim, per viti con impronta a croce PHILLIPS, 1000V VDE, EN60900, guaina isolante integrata nella lama, esecuzione fosfatata, manico ergonomico tricomponente isolato.

Cod.	Misura mm.	Lungh. tot mm.	Listino €	Netto €
UM00509201080PH	1x80	180	6,35	4,76
UM00509202100PH	2x100	210	7,16	5,37

SLIM



5092 KT05 - Serie di 5 giraviti isolati Slim per viti con intaglio e impronta a croce PHILLIPS, 1000V VDE, EN60900, guaina isolante integrata nella lama, esecuzione fosfatata, manico ergonomico tricomponente isolato. Misure: 3,5x100-4x100-5,5x150-PH1-PH2.

Cod.	Listino €	Netto €
UM005092000KT05	31,24	23,43



63



5028 KT 07- Serie di chiavi maschio esagonale con unica impugnatura, per viti con esagono incassato.

Cod.	Misura	Listino €	Netto €
UM005028000KT07 - 7 pz	2,5-3-4-5-6-8-10	21,41	16,05



5028 KT 09- Serie di chiavi maschio esagonale piegate con viti con esagono incassato, testa sferica, finitura nera.

Cod.	Misura	Listino €	Netto €
UM005028000KT09 - 9 pz	1,5-2-2,5-3-4-5-6-8-10	22,15	16,60



5076 Mazzuola con tasselli intercambiabili in materiale plastico (poliuretano), corpo in acciaio al carbonio e manico in legno. UNI 7784.

5078 Mazzuola in gomma dura a doppia testa bombata, manico in legno.

Cod.	Ø mm.	mm	Peso gr.	Listino €	Netto €
UM0050760000022	22	260	135	10,80	7,56
UM005076000022R *	22	-	-	1,80	1,26
UM0050760000028	28	280	245	12,90	9,03
UM005076000028R *	28	-	-	2,30	1,61
UM0050760000035	35	310	400	17,00	11,90
UM005076000035R *	35	-	-	3,30	2,31
UM0050760000042	42	310	625	22,60	15,82
UM005076000042R *	42	-	-	4,10	2,87
UM0050760000050	50	320	905	30,80	21,56
UM005076000050R *	50	-	-	8,50	5,95
UM0050760000060	60	380	1450	41,20	28,84
UM005076000060R *	60	-	-	12,00	8,40

Cod.	Ø mm.	mm	Peso gr.	Listino €	Netto €
UM0050780000030	30	310	305	12,70	8,89
UM0050780000050	50	320	445	15,80	11,06
UM0050780000060	60	320	575	17,90	12,53
UM0050780000070	70	320	620	22,80	15,96
UM0050780000100	100	320	815	27,60	19,32

64

* Coppia tasselli di ricambio



5080 Mazzetta per muratori e minatori. Doppia testa piana quadrata in acciaio temperato, esecuzione verniciata, manico in legno. UNI 7777 - DIN 6475.

5081 Mazza a coppia con testa in acciaio temperato con battenti piani e spigoli smussati; manico in legno.

Cod.	Gr.	mm	Peso gr.	Listino €	Netto €
UM0050800001000	1000	260	1150	13,40	9,38
UM0050800001250	1250	260	1390	15,20	10,64
UM0050800001500	1500	280	1690	18,60	13,02
UM0050800002000	2000	300	2250	21,70	14,77

Cod.	mm	Peso gr.	Listino €	Netto €
UM0050810000003	90	3000	46,80	32,76
UM0050810000005	90	5000	64,50	45,15



5082 Martello per meccanici, modello tedesco. Testa piana quadra in acciaio temperato e manico in legno. DIN 1041.

Cod.	Gr.	mm	Peso gr.	Listino €	Netto €
UM0050820000100	100	265	180	6,60	5,28
UM0050820000200	200	280	255	7,20	5,76
UM0050820000300	300	300	410	8,80	7,04
UM0050820000400	400	310	510	9,90	7,92
UM0050820000500	500	320	600	10,90	8,72
UM0050820000600	600	330	700	13,10	10,48
UM0050820000800	800	350	960	15,00	12,00



5087 Martello per carpentieri con testa in acciaio temperato a induzione, disponibile nella versione con magneti fermachiodi o senza magneti, manico in legno.

Cod.	Gr.	mm	Peso gr.	Listino €	Netto €
UM0050870000300	300	450	500	17,00	12,75
UM0050870000400	400	450	550	19,50	14,62
UM00508700300SM	300	450	500	15,30	11,47
UM00508700400SM	400	450	550	17,80	13,35



5088 Martello per muratori con testa in acciaio temperato a induzione e manico in legno. Testa a due battenti, uno a scalpello e uno a battente.

Cod.	Gr.	mm	Peso gr.	Listino €	Netto €
UM0050880000400	400	370	500	14,10	10,58
UM0050880000600	600	370	700	15,60	11,70



5086 Kit traccialinee con cassa in materiale plastico antiurto, sistema di svolgimento con bloccaggio e riavvolgimento rapido del filo (cotone, 30 mt.), completo di barattolo polvere colore blu.

Cod.	Filo mt.	Polvere gr.	Listino €	Netto €
UM0050860000KIT	30	120	10,50	8,40
UM0050860000180 *	-	180	4,00	3,20

* Ricambio barattolo polvere



5085 Leverino per carpentiere a sezione esagonale, con leva e levachiodi in acciaio temperato e apposita curvatura nelle zone attive. Verniciatura a polvere epossidica.

Cod.	mm	mm	Listino €	Netto €
UM0050850000050	18	50	11,20	8,40
UM0050850000060	18	60	12,00	9,00
UM0050850000070	18	70	13,80	10,35
UM0050850000080	18	80	14,90	11,17
UM0050850000100	18	100	18,90	14,17



5035 1/4 E Chiave a bussola con bocca esagonale, attacco 1/4", acciaio speciale al cromo vanadio, esecuzione cromata.

Cod.	mm.	Peso gr.	Listino €	Netto €
UM005035001404E	4	10	1,50	1,28
UM005035001445E	4,5	11	1,50	1,28
UM005035001405E	5	11	1,50	1,28
UM005035001455E	5,5	12	1,50	1,28
UM005035001406E	6	12	1,50	1,28
UM005035001407E	7	12	1,50	1,28
UM005035001408E	8	12	1,50	1,28
UM005035001409E	9	14	1,50	1,28
UM005035001410E	10	14	1,50	1,28
UM005035001411E	11	20	1,50	1,28
UM005035001412E	12	22	1,50	1,36
UM005035001413E	13	25	1,50	1,53
UM005035001414E	14	28	1,50	1,53

66



5036 Prolunga per chiavi a bussola esagonali, acciaio speciale al cromo vanadio, esecuzione cromata.

Cod.	Attacco	mm.	Listino €	Netto €
UM0050360014050	1/4"	50	3,20	2,72
UM0050360014100	1/4"	100	3,90	3,32
UM0050360038125	3/8"	125	5,90	5,02
UM0050360038250	3/8"	250	11,20	9,52
UM0050360012125	1/2"	125	7,70	6,55
UM0050360012250	1/2"	250	15,80	13,43
UM0050360034200	3/4"	200	21,10	17,94
UM0050360001200	1"	200	55,26	46,97
UM0050360001400	1"	400	73,13	62,16



5035 3/8 P Chiave a bussola con bocca poligonale, attacco 3/8", acciaio speciale al cromo vanadio, esecuzione cromata.

Cod.	mm.	Peso gr.	Listino €	Netto €
UM005035003806P	6	20	2,30	1,96
UM005035003807P	7	21	2,30	1,96
UM005035003808P	8	22	2,30	1,96
UM005035003809P	9	23	2,30	1,96
UM005035003810P	10	23,5	2,40	2,04
UM005035003811P	11	24	2,40	2,04
UM005035003812P	12	25	2,40	2,04
UM005035003813P	13	29	2,50	2,21
UM005035003814P	14	33	2,70	2,30
UM005035003815P	15	44	3,20	2,72
UM005035003816P	16	45	3,30	2,81
UM005035003817P	17	50	3,40	2,89
UM005035003818P	18	55	3,50	2,98
UM005035003819P	19	58	3,50	2,98
UM005035003820P	20	59	3,50	3,06
UM005035003821P	21	63	3,50	3,06
UM005035003822P	22	79	3,70	3,15



5041 Snodo cardanico, acciaio speciale al cromo vanadio, esecuzione cromata.

Cod.	Attacco	mm.	Listino €	Netto €
UM0050410000014	1/4"	40	6,20	5,20
UM0050410000038	3/8"	56	9,50	8,08
UM0050410000012	1/2"	75	12,80	10,90
UM0050410000034	3/4"	102	77,40	65,80



5035 1/2 P Chiave a bussola con bocca poligonale, attacco 1/2", acciaio speciale al cromo vanadio, esecuzione cromata.

Cod.	mm.	Peso gr.	Listino €	Netto €
UM005035001208P	8	35	3,50	2,98
UM005035001209P	9	40	3,50	2,98
UM005035001210P	10	50	3,50	2,98
UM005035001211P	11	55	3,50	2,98
UM005035001212P	12	60	3,50	2,98
UM005035001213P	13	62	3,50	2,98
UM005035001214P	14	65	3,50	2,98
UM005035001215P	15	68	3,50	2,98
UM005035001216P	16	70	3,50	2,98
UM005035001217P	17	73	4,20	3,57
UM005035001218P	18	77	4,70	4,00
UM005035001219P	19	80	4,70	4,00
UM005035001220P	20	85	4,70	4,00
UM005035001221P	21	90	4,70	4,00
UM005035001222P	22	100	5,40	4,59
UM005035001223P	23	105	5,40	4,59
UM005035001224P	24	110	6,40	5,44
UM005035001225P	25	120	6,40	5,44
UM005035001226P	26	125	6,40	5,44
UM005035001227P	27	130	7,50	6,38
UM005035001228P	28	140	8,00	6,80
UM005035001230P	30	165	8,00	6,80
UM005035001232P	32	195	8,30	7,06



5035 1/2 E Chiave a bussola con bocca esagonale, attacco 1/2", acciaio speciale al cromo vanadio, esecuzione cromata.

Cod.	mm.	Peso gr.	Listino €	Netto €
UM005035001208E	8	35	3,50	2,98
UM005035001209E	9	40	3,50	2,98
UM005035001210E	10	50	3,50	2,98
UM005035001211E	11	55	3,50	2,98
UM005035001212E	12	60	3,50	2,98
UM005035001213E	13	62	3,50	2,98
UM005035001214E	14	65	3,50	2,98
UM005035001215E	15	68	3,50	3,06
UM005035001216E	16	70	3,50	3,06
UM005035001217E	17	73	4,20	3,57
UM005035001218E	18	77	4,70	4,00
UM005035001219E	19	80	4,70	4,00
UM005035001220E	20	85	4,70	4,00
UM005035001221E	21	90	4,70	4,00
UM005035001222E	22	100	5,40	4,59
UM005035001223E	23	105	5,40	4,59
UM005035001224E	24	110	5,90	5,02
UM005035001225E	25	120	5,90	5,02
UM005035001226E	26	125	5,90	5,02
UM005035001227E	27	130	7,50	6,38
UM005035001228E	28	140	7,50	6,38
UM005035001230E	30	165	8,00	6,80
UM005035001232E	32	195	8,30	7,06



5035 3/4 E Chiave a bussola con bocca esagonale, attacco 3/4", acciaio speciale al cromo vanadio, esecuzione cromata.

Cod.	mm.	mm.	Peso gr.	Listino €	Netto €
UM005035003422E	22	52	200	9,40	7,99
UM005035003423E	23	52	210	9,40	7,99
UM005035003424E	24	52	225	9,40	7,99
UM005035003426E	26	53	275	9,40	7,99
UM005035003427E	27	53	280	9,40	7,99
UM005035003428E	28	53	285	9,60	8,16
UM005035003430E	30	55	300	11,70	9,95
UM005035003432E	32	58	320	11,60	10,03
UM005035003433E	33	58	330	12,30	10,88
UM005035003436E	36	62	450	12,30	10,88
UM005035003438E	38	65	490	13,50	11,48
UM005035003441E	41	68	525	19,20	16,32
UM005035003446E	46	73	740	21,00	17,85
UM005035003450E	50	76	835	21,50	18,28



5035 1 E Chiave a bussola con bocca esagonale, attacco 1", acciaio speciale al cromo vanadio, esecuzione cromata.

Cod.	mm.	mm.	Peso gr.	Listino €	Netto €
UM005035000141E	41	67	620	47,90	40,72
UM005035000146E	46	71	750	47,90	40,72
UM005035000150E	50	74	900	59,10	50,24
UM005035000155E	55	79	1200	63,30	53,81
UM005035000160E	60	83	1400	73,50	62,56
UM005035000165E	65	86	1650	82,10	69,79
UM005035000170E	70	91	2000	92,40	78,54
UM005035000175E	75	95	2300	102,50	87,21
UM005035000180E	80	101	2800	119,70	101,75

68





5035 1/2 ME Chiave a bussola macchina con bocca esagonale, attacco 1/2", acciaio speciale al cromo molibdeno, esecuzione fosfatata.

Cod.	 mm.	 mm.	Listino €	Netto €
UM00503501210ME	10	38	6,50	5,61
UM00503501211ME	11	38	7,00	5,95
UM00503501212ME	12	38	7,00	5,95
UM00503501213ME	13	38	7,00	5,95
UM00503501214ME	14	38	7,00	5,95
UM00503501215ME	15	38	7,10	6,04
UM00503501216ME	16	38	7,10	6,04
UM00503501217ME	17	38	7,50	6,38
UM00503501218ME	18	38	8,20	6,97
UM00503501219ME	19	38	8,30	7,06
UM00503501220ME	20	38	8,30	7,06
UM00503501221ME	21	38	8,30	7,06
UM00503501222ME	22	38	8,30	7,06
UM00503501223ME	23	38	9,70	8,25
UM00503501224ME	24	38	10,50	9,01
UM00503501226ME	26	50	10,30	9,18
UM00503501227ME	27	50	11,70	9,95
UM00503501230ME	30	50	12,50	10,63
UM00503501232ME	32	50	14,30	12,58



5035 3/4 ME Chiave a bussola macchina con bocca esagonale, attacco 3/4", acciaio speciale al cromo molibdeno, esecuzione fosfatata.

Cod.	 mm.	 mm.	Listino €	Netto €
UM00503503419ME	19	51	17,50	14,88
UM00503503421ME	21	51	17,50	14,88
UM00503503422ME	22	51	17,50	14,88
UM00503503423ME	23	51	17,50	14,88
UM00503503424ME	24	51	18,30	15,56
UM00503503426ME	26	53	18,30	15,56
UM00503503427ME	27	53	18,30	15,56
UM00503503428ME	28	53	20,50	17,51
UM00503503430ME	30	53	19,50	16,58
UM00503503432ME	32	57	20,10	17,09
UM00503503433ME	33	57	20,10	17,09
UM00503503434ME	34	57	20,50	17,51
UM00503503436ME	36	57	23,90	20,32
UM00503503438ME	38	57	27,50	23,38
UM00503503441ME	41	58	30,50	25,93
UM00503503446ME	46	62	40,40	34,34
UM00503503450ME	50	68	43,40	36,89



5035 1 ME Chiave a bussola macchina con bocca esagonale, attacco 1", acciaio speciale al cromo molibdeno, esecuzione fosfatata.

Cod.	mm.	mm.	Listino €	Netto €
UM00503500136ME	36	66	30,50	26,18
UM00503500138ME	38	66	37,50	31,96
UM00503500141ME	41	66	37,50	31,96
UM00503500146ME	46	72	42,40	36,04
UM00503500150ME	50	76	65,00	55,25
UM00503500155ME	55	84	68,10	57,89
UM00503500160ME	60	86	87,00	73,95
UM00503500165ME	65	92	101,10	85,94
UM00503500170ME	70	96	123,70	105,15
UM00503500175ME	75	102	160,90	136,77
UM00503500180ME	80	102	191,50	162,86

70



5046 Raccordo riduttore, acciaio speciale al cromo vanadio, esecuzione cromata.

Cod.	Attacco quadro femmina	Attacco quadro maschio	Listino €	Netto €
UM0050460003814	3/8"	1/4"	4,23	3,60
UM0050460001234	3/4"	1/2"	10,50	9,18
UM0050460000134	1"	3/4"	38,25	32,51



5047 Raccordo aumentatore, acciaio speciale al cromo vanadio, esecuzione cromata.

Cod.	Attacco quadro femmina	Attacco quadro maschio	Listino €	Netto €
UM0050470003812	3/8"	1/2"	4,14	3,52
UM0050470003401	3/4"	1"	14,90	12,67



5040 Leva a T con asta scorrevole, acciaio speciale al cromo vanadio, esecuzione cromata.

Cod.	Attacco	mm.	Listino €	Netto €
UM0050400000014	1/4"	115	4,50	4,08
UM0050400000038	3/8"	165	11,20	9,52
UM0050400000012	1/2"	250	11,50	10,03
UM0050400000034	3/4"	495	36,00	30,60
UM0050400000001	1"	508	89,42	76,00



5044 3/4 Leva ad angolo, attacco 3/4", acciaio speciale al cromo vanadio, esecuzione cromata.

Cod.	mm.	Listino €	Netto €
UM0050440034305	305	47,70	40,55



6080 - Chiavi maschio esagonale piegate, tipo corto, esecuzione nichelata.

Cod.	Misura mm.	Listino €	Netto €
UM0060800000015	1,5	0,44	0,37
UM0060800000020	2	0,44	0,37
UM0060800000025	2,5	0,44	0,37
UM0060800000030	3	0,63	0,54
UM0060800000035	3,5	0,63	0,54
UM0060800000040	4	0,74	0,64
UM0060800000045	4,5	0,85	0,72
UM0060800000050	5	0,90	0,77
UM0060800000060	6	1,35	1,15
UM0060800000070	7	1,55	1,32
UM0060800000080	8	2,05	1,74
UM0060800000090	9	2,70	2,30
UM0060800000100	10	3,38	2,87
UM0060800000120	12	4,89	4,16
UM0060800000130	13	6,88	5,85
UM0060800000140	14	6,93	5,89
UM0060800000170	17	10,78	9,16
UM0060800000190	19	14,92	12,68
UM0060800000220	22	23,13	19,66

6080/P - Chiavi maschio esagonale piegate, tipo corto, esecuzione nichelata, misure in pollici.

Cod.	Misura (")	Listino €	Netto €
UM006080000116P	1/16	0,45	0,38
UM006080000564P	5/64	0,45	0,38
UM006080000332P	3/32	0,55	0,47
UM006080000764P	7/64	0,55	0,47
UM006080000180P	1/8	0,55	0,47
UM006080000964P	9/64	0,65	0,55
UM006080000532P	5/32	0,85	0,72
UM006080000316P	3/16	1,30	1,11
UM006080000732P	7/32	1,55	1,32
UM006080000140P	1/4	1,55	1,32
UM006080000516P	5/16	2,50	2,38
UM006080000380P	3/8	3,50	2,98
UM006080000120P	1/2	6,30	4,41

71

5054 Estrattore a 2 bracci per interni ed esterni; solido corpo in acciaio forgiato, robusta vite con filettatura fine e perno all'estremità per un centraggio ottimale.

Cod.	\varnothing mm. min-max	mm. ↓	\varnothing interno mm. min-max	Capacità max t	Listino €	Netto €
grandezza 1						
UM0050540000001	15-80	100	70-130	3,5	85,00	55,30
grandezza 2						
UM0050540000002	15-120	100	80-170	3,5	88,50	57,50
grandezza 2,5						
UM0050540000025	20-160	150	110-210	6	150,75	98,00
grandezza 3						
UM0050540000003	20-200	150	120-250	6	165,25	107,00
grandezza 4						
UM0050540000004	40-250	200	170-300	8	297,25	193,00
grandezza 5						
UM0050540000005	40-350	200	190-400	8	322,75	210,00

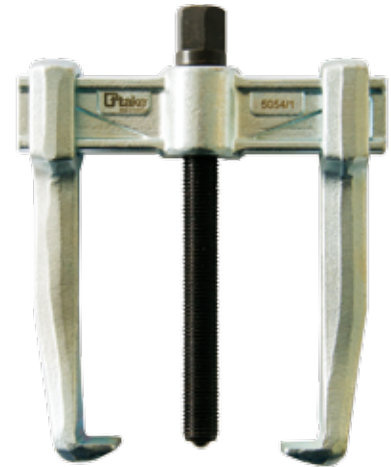

5052 Estrattore a 3 bracci; solido corpo in acciaio forgiato, doppio attacco, bracci reversibili con doppia estremità (una larga, una stretta).

72

Cod.	\varnothing mm. min-max	mm. ↓	Capacità max t	Listino €	Netto €
UM0050520000015	20-150	85	4,0	78,50	51,00
UM0050520000022	40-220	130	4,5	129,75	84,50



5055 Estrattore universale a 2 e 3 bracci; solido corpo in acciaio forgiato, bracci autocentranti, robusta vite con filettatura fine, senza impugnatura.

Cod.	\varnothing mm. min-max	mm. ↓	Capacità max t	Listino €	Netto €
grandezza 1 – 2 bracci					
UM0050550000201	10-100	80	2,5	64,50	42,00
grandezza 2 – 2 bracci					
UM0050550000202	10-120	120	3,0	95,25	62,00
grandezza 10 – 3 bracci					
UM0050550000310	10-100	80	2,5	69,25	45,00
grandezza 20 – 3 bracci					
UM0050550000320	10-120	120	3,0	128,75	83,70



5061 Mini estrattore a 2 bracci per esterni; solido corpo in acciaio forgiato, bracci autocentranti, piedini regolabili.

Cod.	\varnothing mm. min-max	mm.	Capacità max t	Listino €	Netto €
grandezza 1					
UM0050610000001	10-60	40	1,0	28,75	18,70
grandezza 2					
UM0050610000002	10-70	44/74	1,2	29,00	18,90



5062 Mini estrattore a 2 bracci per esterni; solido corpo in acciaio forgiato, piedini regolabili; ideale anche per bracci tergicristalli di mezzi pesanti.

Cod.	\varnothing mm. min-max	mm.	Capacità max t	Listino €	Netto €
UM0050620000000	10-50	40	1	37,25	24,20



5072 Separatori per estrattori

Cod.	\varnothing	Listino €	Netto €
grandezza 1			
UM0050720000001	12-75	68,50	44,50
grandezza 2			
UM0050720000002	22-115	102,75	66,70
grandezza 3			
UM0050720000003	25-155	167,50	109,00
grandezza 4			
UM0050720000004	30-220	389,50	253,00



5072/T Tiranti per separatori di estrattori

Cod.	\varnothing	mm.	Listino €	Netto €
grandezza 1				
UM0050720000001T	45-140	150	72,50	47,00
grandezza 2				
UM0050720000002T	55-205	210	112,75	73,30
grandezza 3				
UM0050720000003T	90-260	315	209,75	136,00
grandezza 4				
UM0050720000004T	100-360	305	272,50	177,00





Calibro a corsoio monoblocco cromato, con bloccaggio a pulsante, risoluzione 0,05, esecuzione accurata.

Cod.	Becchi	Listino €	Netto €
Campo misura (mm) 0-150			
SM1100010100150	40mm	57,12	28,00
Campo misura (mm) 0-200			
SM1100010100200	50mm	97,92	47,00
Campo misura (mm) 0-300			
SM1100010100300	62mm	122,40	70,00



Calibro a corsoio monoblocco cromato, di precisione, con bloccaggio a vite, risoluzione 0,05.

Cod.	Becchi	Listino €	Netto €
Campo misura (mm) 0-150			
SM1400010100150	40mm	34,58	19,00
Campo misura (mm) 0-200			
SM1400010100200	50mm	57,12	29,00
Campo misura (mm) 0-300			
SM1400010100300	62mm	110,16	56,00



Calibro a corsoio digitale con display a cristalli liquidi LCD, accensione e spegnimento con pulsante e automatico, conversione mm/pollici, azzeramento in qualsiasi posizione, bloccaggio a vite, risoluzione 0,01.

Cod.	Becchi	Listino €	Netto €
Campo misura (mm) 0-150			
SM2040010100150	40mm	110,16	57,00
Campo misura (mm) 0-200			
SM2040010100200	50mm	142,80	76,00
Campo misura (mm) 0-300			
SM2040010100300	60mm	244,80	115,00



Calibro digitale IP 67, conversione mm/pollici, alta protezione contro la penetrazione di polveri e liquidi, risoluzione 0,01.

Cod.	Becchi	Listino €	Netto €
Campo misura (mm) 0-150			
SM2200010100150	40mm	244,80	130,00
Campo misura (mm) 0-200			
SM2200010100200	50mm	326,40	170,00

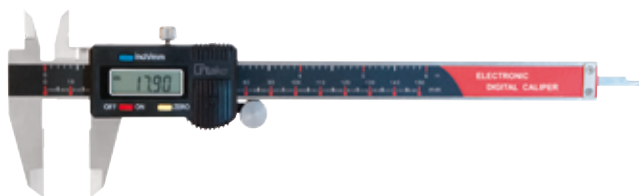

Calibro a corsoio digitale versione economica, con bloccaggio a vite, accensione e spegnimento con pulsante, conversione mm-pollici, risoluzione 0,01.

Cod.	Listino €	Netto €
Campo misura (mm) 0-150		
SM2600010100150	38,76	29,00



Calibro digitale con display LCD, con quattro tipi di misurazione, accensione e spegnimento con pulsante e in automatico, azzeramento in qualsiasi posizione, dotato di ABS, risoluzione 0,01.

Cod.	Becchi	Listino €	Netto €
Campo misura (mm) 0-150			
SM2500010100150	40mm	115,60	70,00
Campo misura (mm) 0-200			
SM2500010100200	50mm	149,60	90,00
Campo misura (mm) 0-300			
SM2500010100300	62mm	197,20	120,00



Micrometro centesimale per esterni, con contatti in metallo duro ed arco verniciato, stelo Ø 65 mm, risoluzione 0,01.

Cod.	Listino €	Netto €
Campo misura (mm) 0-25		
SM3000010100025	46,82	25,00
Campo misura (mm) 25-50		
SM3000010102550	53,04	28,00
Campo misura (mm) 50-75		
SM3000010105075	59,16	31,50
Campo misura (mm) 75-100		
SM3000010175100	67,32	35,90



Micrometro per interni a tre punte, fornito con anelli e prolunga, tamburo graduato con frizione sensitiva, risoluzione fino a 12 mm: 0,001 mm; oltre 12 mm: 0,005 mm.

Cod.	Anelli (mm)	Listino €	Netto €
Campo misura (mm) 6-8			
SM3072020100008	Ø 6	522,24	261,00
Campo misura (mm) 8-10			
SM3072020100010	Ø 8	522,24	261,00
Campo misura (mm) 10-12			
SM3072020100012	Ø 10	522,24	261,00
Campo misura (mm) 12-16			
SM3072020100016	Ø 16	428,40	214,00
Campo misura (mm) 16-20			
SM3072020100020	Ø 16	428,40	214,00
Campo misura (mm) 20-25			
SM3072020100025	Ø 25	489,50	245,00
Campo misura (mm) 25-30			
SM3072020100030	Ø 25	489,50	245,00
Campo misura (mm) 30-40			
SM3072020100040	Ø 40	591,50	296,00
Campo misura (mm) 40-50			
SM3072020100050	Ø 40	591,50	296,00
Campo misura (mm) 50-63			
SM3072020100063	Ø 62	693,50	347,00
Campo misura (mm) 62-75			
SM3072020100075	Ø 62	714,50	357,00
Campo misura (mm) 75-88			
SM3072020100088	Ø 87	754,50	377,00
Campo misura (mm) 87-100			
SM3072020100100	Ø 87	775,20	388,00

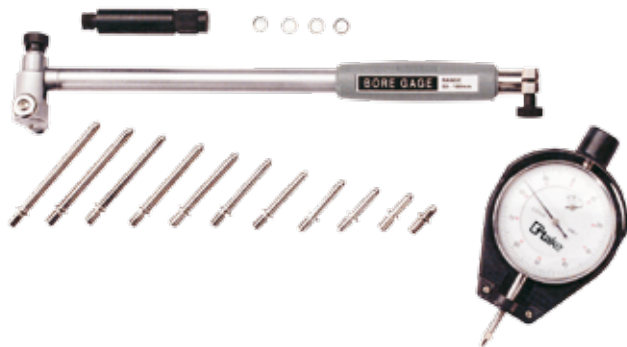

Alesometro con comparatore, testina e punte di contatto in acciaio temprato, attacco comparatore Ø 8 mm, risoluzione 0,01.

Cod.	Profondità (mm)	Listino €	Netto €
Campo misura (mm) 6-10			
SM4040030100010	40	265,20	133,00
Campo misura (mm) 10-18			
SM4040030100018	100	265,20	133,00
Campo misura (mm) 18-35			
SM4040030100035	125	224,40	112,20
Campo misura (mm) 35-50			
SM4040030100050	150	224,40	112,20
Campo misura (mm) 50-160			
SM4040030100160	150	228,48	114,20
Campo misura (mm) 160-250			
SM4040030100250	400	285,50	143,00
Campo misura (mm) 250-450			
SM4040030100450	400	326,40	163,00

75



Kit supporto magnetico snodato porta comparatore (forza trazione 80 kg, raggio d'azione 340 mm), completo di comparatore di precisione (\varnothing 58 mm, corsa 10 mm, risoluzione 0,01, scala circolare 0÷50÷100).

Cod.	Listino €	Netto €
SM40000101KT001	326,40	169,00



Supporto portacomparatore magnetico a chiave, base magnetica con superfici di appoggio piana e a V, attacco comparatore \varnothing 8 mm, forza trazione 60 kg, raggio d'azione 340 mm.

Cod.	Listino €	Netto €
SM4000030100060	48,96	21,30

76



Comparatore analogico di precisione ECO, cassa metallica, \varnothing 58 mm, risoluzione 0,01.

Cod.	Listino €	Netto €
SM400001010010N	26,25	15,90



Comparatore analogico di precisione, cassa e ghiera in metallo, puntalino in acciaio, risoluzione 0,01.

Cod.	\varnothing	Listino €	Netto €
SM4020030100005	40	45,50	25,50
SM4020030100010	60	35,50	19,00
SM4020030100020	58	35,44	19,00

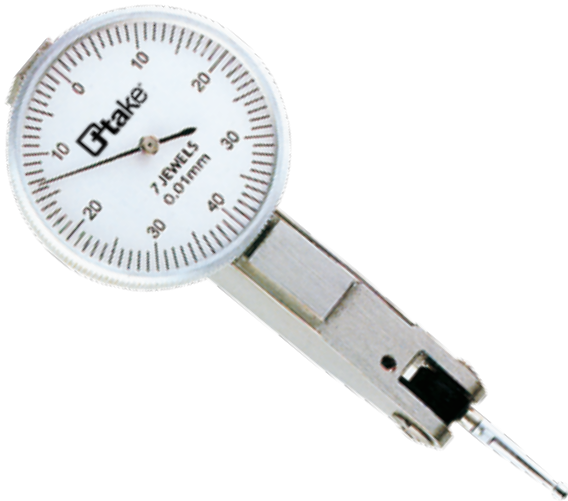

Tastatore a leva in acciaio cromato opaco, attacco a codolo a coda di rondine, campo di misura 0,8 mm., diametro 38 mm., risoluzione 0,01 mm.

Cod.	Listino €	Netto €
SM4030030180001	114,24	60,90

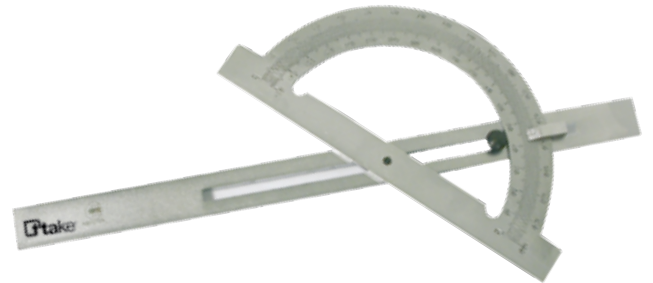

Goniometro semplice in acciaio indeformabile cromato, scala incisa laser, ghiera di bloccaggio dell'asta.

Cod.	Arco	Listino €	Netto €
Asta 200 mm			
SM5400050115020	150mm	40,80	21,70
Asta 300 mm			
SM5400050120030	200mm	48,06	26,00



Truschino digitale con cassa acciaio cromato, accensione e spegnimento con pulsante, azzeramento in qualsiasi posizione, punta a tracciare con riporto in metallo duro, risoluzione 0,01.

Cod.	Listino €	Netto €
Campo misura (mm) 0-300		
SM5000050100300	571,20	304,50
Campo misura (mm) 0-600		
SM5000050100600	1.081,20	576,60



Centratore meccanico a rotazione, sistema di centratura visivo rapido, Ø gambo 10 mm., Ø sfera contatto 10/4 mm.

Cod.	Listino €	Netto €
SM4030030100004	32,64	17,40



Borsa portautensili in tessuto tecnico ad alta resistenza, barra in metallo con impugnatura in spugna, cassetto con valigetta portaminuteria, tasche interne ed esterne, tappetino poggia ginocchio; dimensioni 420x240x260mm; peso 2000gr

Cod.	Listino €	Netto €
SP000100500013	92,50	60,70



Borsa portautensili in tessuto tecnico ad alta resistenza, barra in metallo con impugnatura in spugna, tasche interne ed esterne, tappetino poggia ginocchio; dimensioni 420x240x300mm; peso 2000gr

Cod.	Listino €	Netto €
SP000100500014	77,50	52,00

78



per
eletttricista

Valigia in alluminio per elettricista, con bordi arrotondati, due pannelli portautensili con tasche, fondo termoformato con vaschetta portaminuteria; dimensioni 48x39x20cm; peso 7200gr.

Cod.	Listino €	Netto €
SP000100500012	197,00	129,00



per
idraulico

Borsa portautensili in cuoio per idraulico, con laterali antiurto; dimensioni 60x18x18cm; peso 2100gr.

Cod.	Listino €	Netto €
SP000100500015	215,00	142,00



Valigia in ABS antiurto professionale, due pannelli portautensili con tasche, fondo con divisori removibili, ruote con cuscinetti a sfera, maniglia telescopica, serratura con combinazione a tra cifre; dimensioni 43,9x31,2x20cm; peso 4000gr.

Cod.	Listino €	Netto €
SP000100500010	372,50	212,50



Valigia in alluminio con bordi arrotondati, due pannelli portautensili con tasche, portadocumenti, fondo termoformato con vaschetta portaminuteria; dimensioni 48x39x20cm; peso 7200gr.

Cod.	Listino €	Netto €
SP000100500011	505,00	294,00



Cassetta portautensili BIG, in polipropilene (PP); ampio vano inferiore portautensili, cestello interno adatto al trasporto di avvitatori a batteria, chiusure in metallo, lucchettabile, maniglia con impugnatura ergonomica antiscivolo, comode prese laterali per il trasporto in due persone. Dimensione 56x34x34cm.

Cod.	Listino €	Netto €
SP0001005000CG	47,00	38,20



Impugnatura ergonomica antiscivolo



Chiusure in metallo

+ spessore
+ spazio

79



Cassetta portautensili LONG, in polipropilene (PP); ampio vano inferiore portautensili, cestello interno, chiusure in metallo, maniglia con impugnatura ergonomica antiscivolo, lucchettabile. Dimensione 66x29x27cm.

Cod.	Listino €	Netto €
SP0001005000CL	39,90	32,10



Cassetta portautensili SMALL, in polipropilene (PP); ampio vano inferiore portautensili, cestello interno, chiusure in metallo, maniglia con impugnatura ergonomica antiscivolo, lucchettabile. Dimensione 51x29x28cm.

Cod.	Listino €	Netto €
SP0001005000CP	26,20	22,60

**estrema resistenza
a urti e compressione**



MULTI-BOX è un sistema di **cassette portautensili modulari in ABS antiurto**, estremamente robuste, dal design innovativo, maneggevoli e facilmente trasportabili. Sistema di aggancio brevettato: appoggiando una cassetta sopra l'altra, con l'utilizzo di una sola mano, l'impilaggio avviene automaticamente, grazie ai ganci laterali provvisti di molle. L'interno è sigillato per garantire la totale protezione del contenuto da pioggia e umidità. La maniglia rientra a pressione nella sede del coperchio ed è scorrevole su binari consentendo quindi di distribuire il peso all'interno e mantenendo la cassetta in equilibrio.

Dimensioni esterne (mm): 464x335x716h; **dimensioni interne**: 400x300x80h. Capacità: 9,60 lt.

Cod.

Listino € **Netto €**

SP0001005000MBP

MULTI-BOX (3 cassette piccola, media, grande + base con ruote)

~~299,00~~

139,00

sistema
aggancio
brevettato



80





Cassetta piccola, in ABS, dimensioni esterne 464x335x142h mm.

Cod.	Listino €	Netto €
SP0001005000MB1	57,00	29,90



Cassetta media, in ABS, dimensioni esterne 464x335x212h mm.

Cod.	Listino €	Netto €
SP0001005000MB2	71,00	36,90



Cassetta grande, in ABS, dimensioni esterne 464x335x362h mm.

Cod.	Listino €	Netto €
SP0001005000MB3	84,00	43,90



Cassetta grande, in ABS, dimensioni esterne 464x335x362h mm. + kit 2 pannelli sul fondo.

Cod.	Listino €	Netto €
SP0001005000MB4	166,00	86,90

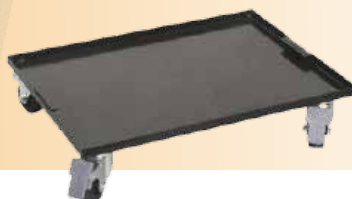

Base in metallo con 4 ruote, di cui 2 con freno.

Cod.	Listino €	Netto €
SP0001005000MBB	78,00	40,00

Guarda il video tutorial:



7
CASSETTI



CARRELLO PORTAUTENSILI VUOTO

Struttura in lamiera d'acciaio, con 5/7 cassetti ad estrazione totale montati su guide telescopiche a sfera, con chiusura di sicurezza antiribaltamento; piano di appoggio con tappetino millerighe antiscivolo; serratura di sicurezza centralizzata frontale; 4 ruote piroettanti di cui una con freno (diametro 100mm). Accessori opzionali: portaoggetti laterali ad aggancio rapido e portarotolo con piano di appoggio ad aggancio rapido.

Cod. Listino € **Netto €**

CARRELLO A 7 CASSETTI VUOTO

SP000100500007V	690,00	409,00
-----------------	-------------------	---------------

CARRELLO A 5 CASSETTI VUOTO

SP000100500005V	644,00	399,00
-----------------	-------------------	---------------

PORTAROTOLO

SP0001005000071	52,00	35,00
-----------------	------------------	--------------

VASCHETTA PORTAOGGETTI

SP0001005000072	52,00	35,00
-----------------	------------------	--------------

Carrello a 7 cassetti:

- Dimensioni (mm): 680x500x915
- Dimensioni cassetti (mm):
5 cassetti 580x425x50
1 cassetto 580x425x93
1 cassetto 580x425x155
- Colore: struttura arancione, cassetti grigio
- Peso (kg): 70
- Portata statica (kg): 800
- Portata dinamica (kg): 210

82



Carrello a 5 cassetti:

- Dimensioni (mm): 680x500x915
- Dimensioni cassetti (mm):
2 cassetti 580x425x155
2 cassetti 580x425x93
1 cassetto 580x425x50
- Colore: struttura arancione, cassetti grigio
- Peso (kg): 60
- Portata statica (kg): 800
- Portata dinamica (kg): 210



5
CASSETTI



CARRELLO PORTAUTENSILI A 3 RIPIANI, VUOTO

Struttura in lamiera d'acciaio, con 3 piani di appoggio; 2 ruote fisse e 2 piroettanti (diametro 100mm); maniglia esterna in ferro. Colore: struttura grigio, ripiani arancione. Disponibile nelle versioni Standard e Large.

	Standard	Large
Dimensioni (mm.)	820x435x790	1000x600x825
Dimensioni ripiani (mm.)	435x820	600x885
Peso (Kg.)	19,9	28,2
Portata (Kg.)	210	210

Cod.	Listino €	Netto €
SP000100500003P	168,00	96,00
SP000100500003PL - large	208,00	119,00



disponibili da **GIUGNO 2017**



NEW
spessore
1,5 mm



BAULE IN ACCIAIO ZINCATO, spessore 15/10, verniciato esteriormente a polveri epossidiche. Dotato di due ampie maniglie laterali, due chiusure di sicurezza predisposte per lucchetto e cerniere autobloccanti a 90°.
Disponibile in tre diverse dimensioni.

Cod.	Dimensioni cm	Listino €	Netto €
SP00200500080B2	80x30x35	139,00	99,00
SP00200500120B2	120x40x45	231,00	189,00
SP00200500140B2	140x50x50	260,00	199,00

84

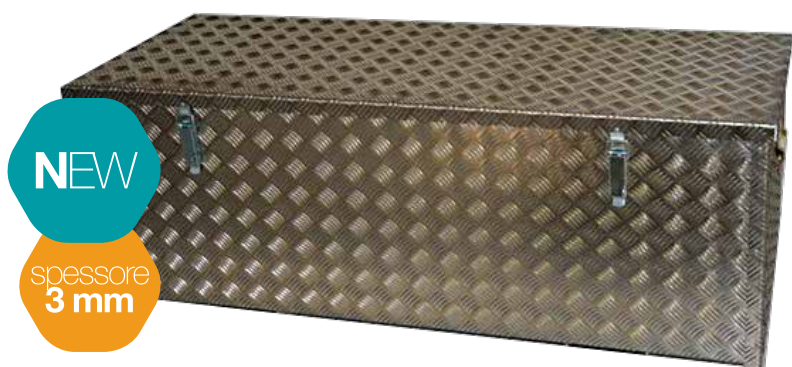

NEW
spessore
3 mm



BAULE IN ALLUMINIO MANDORLATO, spessore 3 mm. Dotato di due ampie maniglie laterali, due chiusure di sicurezza predisposte per lucchetto e cerniere autobloccanti a 90°. Disponibile in tre diverse dimensioni. Il baule di dimensioni più grandi (142x53,5x50,5 cm), viene fornito con in dotazione un kit con inserti per avvvitamento travi di sollevamento.

Cod.	Dimensioni cm	Listino €	Netto €
SP00200500082B1	82x33,5x30,5	222,00	169,00
SP00200500122B1	122x43,5x40,5	352,00	269,00
SP00200500142B1	142x53,50x50,50	512,00	369,00

altre grane e dimensioni disponibili a richiesta

Rotole lamellari in tela abrasiva al corindone con gambo, per operazioni di smerigliatura e finitura interna ed esterna di piccoli pezzi meccanici in acciaio al carbonio, acciaio inossidabile e metalli non ferrosi; ideali anche per la pulizia e la finitura di stampi.

GAMBO 6mm

Cod. Listino € Netto €

25X10mm - grana 40
AB1060050325140 ~~3,76~~ 1,70

25X10mm - grana 60
AB1060050325160 ~~3,76~~ 1,70

25X10mm - grana 80
AB1060050325180 ~~3,76~~ 1,70

25X10mm - grana 120
AB1060050325112 ~~3,86~~ 1,80

25x15mm - grana 40
AB1060050325240 ~~3,84~~ 1,73

25x15mm - grana 60
AB1060050325260 ~~3,84~~ 1,73

25x15mm - grana 80
AB1060050325280 ~~3,84~~ 1,73

25x15mm - grana 120
AB1060050325212 ~~3,84~~ 1,73

30x20mm - grana 40
AB1060050330740 ~~3,84~~ 1,73

30x20mm - grana 60
AB1060050330760 ~~3,84~~ 1,73

30x20mm - grana 80
AB1060050330780 ~~3,92~~ 1,76

30x20mm - grana 120
AB1060050330712 ~~3,92~~ 1,76

40x20mm - grana 40
AB1060050340740 ~~4,00~~ 1,80

40x20mm - grana 60
AB1060050340760 ~~4,00~~ 1,80

40x20mm - grana 80
AB1060050340780 ~~4,00~~ 1,80

40x20mm - grana 120
AB1060050340712 ~~4,24~~ 1,80



Rotoli antispreco in tela abrasiva al corindone, con supporto in cotone leggero e flessibile; ideali per la smerigliatura a mano di tutti i metalli, soprattutto in presenza di punti difficili da raggiungere.

Cod. Listino € Netto €

H50x50000L - grana 40
AB1050060350040 ~~108,40~~ 48,70

H50x50000L - grana 60
AB1050060350060 ~~98,60~~ 44,40

H50x50000L - grana 80
AB1050060350080 ~~96,00~~ 43,20

H115x50000L - grana 40
AB1050060311040 ~~208,00~~ 93,60

H115x50000L - grana 60
AB1050060311060 ~~190,00~~ 85,50

H115x50000L - grana 80
AB1050060311080 ~~178,40~~ 80,30

Cod. Listino € Netto €

50x20mm - grana 40
AB1060050350740 ~~4,60~~ 2,10

50x20mm - grana 60
AB1060050350760 ~~4,60~~ 2,15

50x20mm - grana 80
AB1060050350780 ~~4,60~~ 2,15

50x20mm - grana 120
AB1060050350712 ~~5,00~~ 2,25

60x30mm - grana 40
AB1060050360040 ~~6,40~~ 2,90

60x30mm - grana 60
AB1060050360060 ~~6,40~~ 2,90

60x30mm - grana 80
AB1060050360080 ~~6,60~~ 2,97

60x30mm - grana 120
AB1060050360012 ~~6,60~~ 3,05

altre grane e dimensioni disponibili a richiesta



Rotole lamellari in tela abrasiva con foro, utilizzabili per finiture su superfici piane e sagomate, adatte per ogni tipo di applicazione, dalla sgrossatura, alla spazzolatura, alle operazioni di prelucidatura.

Cod. Listino € Netto €

165x30x54mm - grana 40
AB1077080316304 ~~35,00~~ 15,75

165x30x54mm - grana 60
AB1077080316306 ~~35,00~~ 15,75

165x30x54mm - grana 80
AB1077080316308 ~~37,20~~ 16,75

165x30x54mm - grana 120
AB1077080316312 ~~40,64~~ 18,30

200x50x54mm - grana 40
AB1077080320504 ~~59,40~~ 26,75

200x50x54mm - grana 60
AB1077080320506 ~~62,60~~ 28,20

200x50x54mm - grana 80
AB1077080320508 ~~66,60~~ 29,90

200x50x54mm - grana 120
AB1077080320512 ~~74,00~~ 33,30



Disco lamellare Ttay AB1201, a singola lamella, costruito con tela abrasiva allo zirconio di nuova generazione e supporto in nylon o in fibra di vetro; per impiego universale. Dimensioni 115x22 mm.; confezioni da 20 pz.

Cod.	Supporto	Listino €	Netto €
Grana 40			
AB1201010111040	nylon	4,57	2,05
Grana 60			
AB1201010111060	nylon	4,57	2,05
Grana 80			
AB1201010111080	nylon	4,57	2,05
Grana 120			
AB1201010111120	nylon	4,57	2,05
Grana 40			
AB1201010021540	fibra di vetro	3,18	1,45
Grana 60			
AB1201010021560	fibra di vetro	3,18	1,45
Grana 80			
AB1201010021580	fibra di vetro	3,18	1,45
Grana 120			
AB1201010021512	fibra di vetro	3,18	1,45

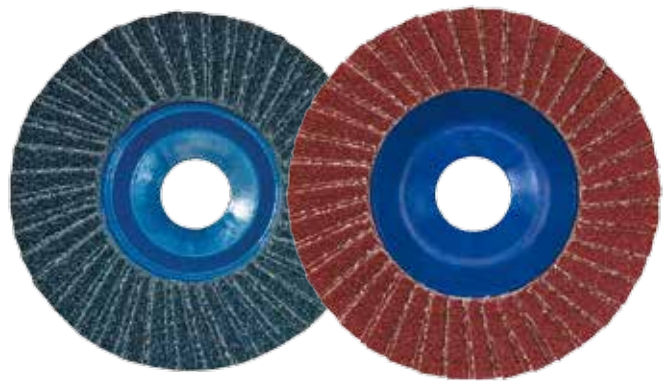

Disco lamellare piano AB2100/2200, a doppia lamella con supporto in nylon; per impiego universale; elevato grado di finitura. Dimensioni 115x22 mm; confezioni da 20 pz.

Corindone

Cod.	Listino €	Netto €
Grana 40		
AB2100010111040	4,74	2,15
Grana 60		
AB2100010111060	4,74	2,15
Grana 80		
AB2100010111080	4,74	2,15
Grana 120		
AB2100010111120	4,74	2,15

Zirconio

Cod.	Listino €	Netto €
Grana 40		
AB2200010111040	6,08	2,75
Grana 60		
AB2200010111060	6,08	2,75
Grana 80		
AB2200010111080	6,08	2,75
Grana 120		
AB2200010111120	6,08	2,75

86

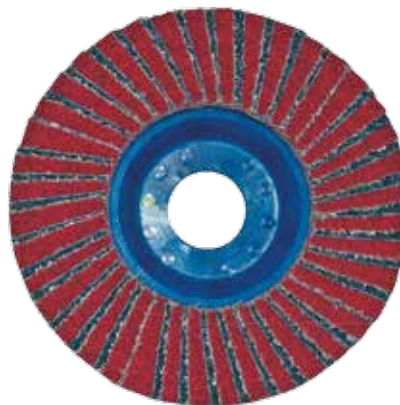

Disco lamellare piano AB2300, a doppia lamella larga con supporto in nylon rinforzato; per utilizzo professionale. Dimensioni 115x22 mm; confezioni da 20 pz.

Ceramico/zirconio

Cod.	Listino €	Netto €
Grana 40		
AB2300010111040	7,51	3,35
Grana 60		
AB2300010111060	7,51	3,35
Grana 80		
AB2300010111080	7,51	3,35
Grana 120		
AB2300010111120	7,51	3,35

Disco lamellare YELLOW AB6800, ceramico, di nuova generazione, con supporto in nylon o fibra di vetro; per la lavorazione di qualsiasi tipo di materiale ferroso e non ferroso. Ottima capacità di asportazione e notevole durata. Dimensioni 115x22 mm; confezioni da 20 pz.

Cod.	Supporto	Listino €	Netto €
Grana 40			
AB6800010011540	nylon	7,71	3,45
Grana 60			
AB6800010011560	nylon	7,71	3,45
Grana 40			
AB6800010115040	fibra di vetro	7,71	3,45
Grana 60			
AB6800010115060	fibra di vetro	7,71	3,45



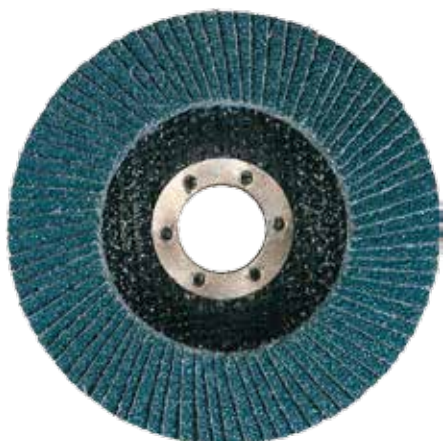

Disco lamellare AB6200/6211, a lamella singola, con supporto rinforzato in fibra di vetro; per impiego universale; per impiego universale. Dimensioni 115x22 mm; confezioni da 20 pz.

Zirconio - piano

Cod.	Listino €	Netto €
Grana 40		
AB6200010111040	4,99	2,25
Grana 60		
AB6200010111060	4,99	2,25
Grana 80		
AB6200010111080	4,99	2,25
Grana 120		
AB6200010111120	4,99	2,25



Zirconio - con supporto conico

Cod.	Listino €	Netto €
Grana 40		
AB6211010111040	4,87	2,20
Grana 60		
AB6211010111060	4,87	2,20
Grana 80		
AB6211010111080	4,87	2,20
Grana 120		
AB6211010111120	4,87	2,20



specifico
per angoli



Disco lamellare EDGE AB6700 piano, con lamelle rivoltate e incollate sul diametro esterno del supporto in fibra, per garantire elevata resistenza e durata del bordo; ideale per la smerigliatura degli angoli e di punti di difficile accesso. Dimensioni 125x22 mm; confezioni da 20 pz.

Zirconio

Cod.	Listino €	Netto €
Grana 40		
AB6700010012540	12,57	5,65
Grana 60		
AB6700010012560	12,57	5,65
Grana 80		
AB6700010012580	12,57	5,65

Ceramico

Cod.	Listino €	Netto €
Grana 40		
AB6700010012504	14,28	6,40
Grana 60		
AB6700010012506	14,28	6,40
Grana 80		
AB6700010012508	14,28	6,40



Ruota in sisal-cotone e cotone ventilato; il sisal-cotone è consigliato per preparare la superficie alla lucidatura; il cotone ventilato è ideale per la lucidatura a specchio; Ø110x100, foro chiave 19 mm.

Cod.	Listino €	Netto €
Sisal-cotone		
AB7900120300110	138,00	62,10
Cotone ventilato		
AB7900120300111	138,00	62,10



Disco lamellare in feltro, adatto ad operazioni di finitura lucida con pasta abrasiva; utilizzabile con smerigliatrici angolari; diametro 115mm.

Cod.	Listino €	Netto €
AB7910120300115	13,06	5,90



Ruota lamellare in feltro con perno, per la lucidatura con pasta abrasiva di piccole superfici ed interni di raccordi e tubi; utilizzabile con smerigliatrici diritte a bassi giri; gambo 6mm.

Cod.	Listino €	Netto €
30Hx25L mm		
AB7920120300030	9,79	4,40
40Hx25L mm		
AB7920120300040	11,22	5,05
50Hx25L mm		
AB7920120300050	12,44	5,60
60Hx25L mm		
AB7920120300060	13,87	6,25
80Hx25L mm		
AB7920120300080	19,09	8,60

88



Disco C&S con gambo, composto da una rete di fibre in nylon impregnate con abrasivo al carburo di silicio. Molto resistente, ideale per operazioni di decapaggio e pulitura su qualsiasi materiale; gambo 6/8 mm.

Cod.	Listino €	Netto €
Ø50x13 mm - gambo 6		
AB8010110450136	7,62	3,40
Ø50x26 mm - gambo 6		
AB8010110450266	9,73	4,40
Ø100x13 mm - gambo 6		
AB8010110410136	16,19	7,30
Ø100x26 mm - gambo 6		
AB8010110410266	26,69	12,00
Ø150x13 mm - gambo 8		
AB8010110415138	26,75	12,05
Ø150x26 mm - gambo 8		
AB8010110415268	48,19	21,70



Disco C&S con supporto in fibra, composto da una rete di fibre in nylon impregnate con abrasivo al carburo di silicio. Molto resistente, ideale per operazioni di decapaggio e pulitura su qualsiasi materiale; foro 22 mm.

Cod.	Listino €	Netto €
Ø115x13 mm		
AB8040110411132	16,76	7,55
Ø180x13 mm		
AB8040110418132	22,60	10,25



Ruota lamellare C&S con foro chiave, composta da una rete di fibre in nylon impregnate con abrasivo al carburo di silicio. Molto resistente, ideale per operazioni di decapaggio e pulitura su qualsiasi materiale; foro 19 mm.

Cod.	Listino €	Netto €
Ø100x50 mm		
AB8030110401519	53,38	24,00
Ø100x100 mm		
AB8030110401119	96,45	43,40

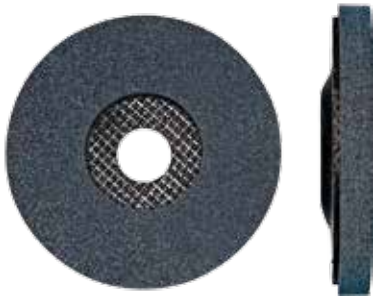

Disco compatto ad alta densità, composto da una combinazione di tessuti abrasivi ad altissima densità, con supporto in fibra di vetro; particolarmente indicato per finiture su acciaio inox e come finitura dopo l'impiego di dischi lamellari o dischi fibrati; utilizzabile anche per la preparazione di superfici per trattamenti galvanici o di verniciatura; durezza: soft, medium, hard.

Cod.	Listino €	Netto €
Ø115x15x22 – grana F(320) – SOFT		
AB7000104115151	20,88	9,40
Ø115x15x22 – grana F(320) – MEDIUM		
AB7000010411515	22,04	9,90
Ø115x15x22 – grana M(120) – HARD		
AB7000104115154	23,90	10,75
Ø115x15x22 – grana C(80) – MEDIUM		
AB7000104115156	23,82	10,50



Disco compatto, costituito da fibre di nylon con alta concentrazione di abrasivi; adatto alla pulitura di residui di saldatura su acciaio inox, sbavature da taglio laser e rimozione di difetti su superfici delicate; per pulitura e finitura su filetti e lavorazioni speciali su leghe di alluminio, titanio e altri materiali compositi; durezza: soft, medium, hard.

Cod.	Listino €	Netto €
Ø76x6 – grana F(320) – MEDIUM		
AB7000104760600	8,35	3,75
Ø150x3 – grana M(120) – HARD		
AB7000104150300	28,71	12,90
Ø150x6 – grana F(320) – MEDIUM		
AB7000104150601	29,58	13,30



Rotoli antispreco in TNT, particolarmente indicati per la rimozione di ossidazioni e per operazioni di pulizia in generale su tutti i tipi di metallo, plastica e fibre di vetro; dimensioni H 120 mm x L 10 mt.

Cod.	Listino €	Netto €
Grana MEDIUM		
AB7500110312002	89,90	40,45
Grana FINE		
AB7500110312003	72,50	32,60
Grana VERY FINE		
AB7500110312004	72,50	32,60



Mole per satinatrici manuali in tessuto abrasivo; utilizzabili per le riprese di satinatura su manufatti in acciaio inox; grane disponibili: ultra fine, molto fine, fine, media, grossa; foro 19; max RPM 5.700.

Cod.	Listino €	Netto €
grana VERY FINE		
AB7030110311004	39,57	17,80
grana FINE		
AB7030110311003	39,57	17,80
grana MEDIUM		
AB7030110311002	37,48	16,90
grana COARSE		
AB7030110311001	37,48	16,90



Mole per satinatrici manuali in misto tela abrasiva; utilizzabili per le riprese di satinatura su manufatti in acciaio inox; grane disponibili: 40-60-80-120; foro 19; max RPM 5.700.

Cod.	Listino €	Netto €
grana 40		
AB7020110311040	64,40	29,00
grana 60		
AB7020110311060	64,40	29,00
grana 80		
AB7020110311080	64,40	29,00
grana 120		
AB7020110311120	64,40	29,00



Tamponi in TNT, per utilizzo manuale durante operazioni di mascheratura e pulitura di tutti i materiali ferrosi e non ferrosi, acciaio inox, materiali sintetici, stucchi e vernici; utilizzabili sia a secco che ad umido, o con detergente; dimensioni H 120 x L 280 mm.

Cod.	Listino €	Netto €
Grana MEDIUM		
AB7600110312282	3,25	1,45
Grana FINE		
AB7600110312283	2,84	1,30
Grana VERY FINE		
AB7600110312284	2,84	1,30

Spazzole in filo con gambo, costruite in filo di acciaio o acciaio inox, per la pulizia di ruggine, vernice e per sbavatura leggera su piccole aree con macchine portatili. Gambo 6mm; filo 0,3.

Cod.	Ø x H mm.	Listino €	Netto €
AB920010004005A - acciaio	40x5	2,47	1,48
AB920010004010A - acciaio	40x10	3,05	1,85
AB920010005006A - acciaio	50x6	3,05	1,85
AB920010006006A - acciaio	60x6	3,51	2,10
AB920010010010A - acciaio	100x10	4,74	2,85
AB920010004005I - inox	40x5	3,70	2,25
AB920010006006I - inox	60x6	5,52	3,30
AB920010010010I - inox	100x10	9,52	5,80



Spazzole in filo a tazza, ideali per lavorare frontalmente su parti difficili da raggiungere. Per pulizia o sbavatura leggera su piccole aree con macchine portatili. Gambo 6mm; filo 0,3.

Cod.	Ø x H mm.	Listino €	Netto €
AB920020005006A - acciaio	50x6	3,98	2,40



90 **Spazzole frontali in filo a punta**, ideali per la pulitura e sbavatura su piccole zone difficili da raggiungere. Gambo 6mm; filo 0,3.

Cod.	Ø mm.	Listino €	Netto €
AB9200400002406 - acciaio	24	6,92	4,15



Spazzole frontali in filo, ideali per la pulitura e sbavatura su piccole zone difficili da raggiungere. Gambo 6mm; filo 0,3.

Cod.	Ø mm.	Listino €	Netto €
AB920040001006A - acciaio	10	2,58	1,60
AB920040001506A - acciaio	15	4,48	2,70
AB920040002506A - acciaio	25	5,22	3,15
AB920040001506I - inox	15	6,18	3,70
AB920040002506I - inox	25	7,21	4,35



Spazzole a mano, per impiego universale, adatte ad operazioni di pulizia manuale.

Cod.	Misura mm.	Listino €	Netto €
AB920090000100A - acciaio	100	3,11	1,86
AB920090000100I - inox	100	5,08	3,05



Spazzole in filo di acciaio con foro, ideali per impieghi su satinatrici manuali per operazioni di asportazione su ampie superfici piane. Filo 0,3.

Cod.	Ø x H mm.	Foro mm.	Listino €	Netto €
AB920080100100A - acciaio	100x100	19,1	160,05	96,00
AB920080100120A - acciaio	100x120	13	184,64	111,00

Spazzole circolari in filo ondulato, per uso su machine stazionarie e mole da banco. Adatte a spazzolature medio pesanti; aggressive, di lunga durata. Filo 0,3.

Cod.	Ø x H mm.	Foro mm.	Listino €	Netto €
AB920060012525A - acciaio	125x25	20	17,34	10,40
AB920060015025A - acciaio	150x25	20	19,67	11,80
AB920060020025A - acciaio	200x25	32	27,96	16,80

Spazzole coniche in filo ondulato, per la pulizia di superfici in metallo, legno, pietra e marmo su smerigliatrici angolari. Foro M14; filo 0,3.

Cod.	Ø mm.	Listino €	Netto €
AB920050012014A - acciaio	120	12,12	7,30
AB920050012014I - inox	120	18,64	11,30

Spazzole a tazza in filo ondulato, per la rimozione di vernice, primer e ruggine su smerigliatrici angolari e, in generale, per la pulizia di superfici in metallo, legno, pietra e marmo. Foro M14; filo 0,3.

Cod.	Ø mm.	Listino €	Netto €
AB920070008014A - acciaio	80	8,92	5,35
AB920070010014A - acciaio	100	13,09	7,85
AB920070008014I - inox	80	14,64	8,60

Spazzole a tazza a mazzetti ritorti, robuste ed aggressive, ideali per la rimozione di incrostazioni, vernice, ruggine su smerigliatrici angolari. Foro M14; filo 0,5.

Cod.	Ø mm.	Listino €	Netto €
AB920013007014A - acciaio	70	13,22	7,95
AB920013010014A - acciaio	100	28,17	16,90

Spazzole frontali a mazzetti ritorti, per la pulitura e sbavatura su piccole zone difficili da raggiungere; aggressive, ideali per applicazioni gravose. Gambo 6mm; filo 0,5.

Cod.	Ø mm.	Listino €	Netto €
AB920010001906A - acciaio	19	9,94	5,95
AB920010002206A - acciaio	22	10,91	6,55
AB920010001906I - inox	19	15,12	9,10



Spazzole circolari a mazzetti ritorti M14, estremamente aggressive, adatte per operazioni gravose ad alte velocità di rotazione, quali ad esempio la preparazione di cordoni di saldatura, sbavatura e decapaggio meccanico.

Cod.	Ø mm.	Listino €	Netto €
AB920030010014A - acciaio	100	14,30	8,60
AB920030011514A - acciaio	115	17,54	10,60
AB920030012514A - acciaio	125	21,12	12,70



Spazzole a mazzetti ritorti con gambo, per la pulitura e sbavatura su piccole zone difficili da raggiungere; aggressive, ideali per applicazioni gravose. Gambo 6mm; filo 0,5.

Cod.	Ø mm.	Listino €	Netto €
AB920011010006A - acciaio	75	11,02	6,60



Spazzole coniche a mazzetti ritorti, per la pulitura e sbavatura su piccole zone difficili da raggiungere; aggressive, ideali per applicazioni gravose. Foro M14; filo 0,5.

Cod.	Ø mm.	Listino €	Netto €
AB920012010014A - acciaio	100	16,03	9,60
AB920012012014A - acciaio	120	22,71	13,60



92

Spazzole circolari a mazzetti ritorti, aggressive, ideali per applicazioni gravose su cordoni di saldatura, per la sbavatura ed il decapaggio meccanico. Foro 22mm; filo 0,5; un rango.

Cod.	Ø mm.	Listino €	Netto €
AB920014010022A - acciaio	100	14,51	8,75
AB920014015022A - acciaio	150	28,55	17,15



Spazzole a tazza in nylon, disponibili con grana 80 (colore rosso) e grana 180 (colore blu). Foro M14.

Cod.	Ø mm.	Listino €	Netto €
AB920015008014R - rossa	80	40,51	24,30
AB920015010014R - rossa	100	59,48	35,70
AB920015008014B - blu	80	40,51	24,30
AB920015010014B - blu	100	59,48	35,70



Spazzole con foro in nylon, per impiego su satinatrici manuali per operazioni di asportazione su ampie superfici piane e invecchiamento legno.

Cod.	Ø x H mm.	Foro mm.	Listino €	Netto €
AB9200170101046 - grana 46	100x100	19,1	276,44	166,00
AB9200170101246 - grana 46	100x120	13	296,51	178,00
AB9200170101048 - grana 80	100x100	19,1	276,44	166,00
AB9200170101248 - grana 80	100x120	13	296,51	178,00





Fresa rotativa a raggio a doppio taglio, in carburo di tungsteno sinterizzato, di elevata qualità e durata. La geometria speciale a taglienti invertiti e il punto d'intersezione tra le due forme dei taglienti permettono un'azione di taglio omogenea su tutte le facce e un rapido taglio del materiale. Ø testa 12,8mm; lunghezza testa 25mm; gambo 6mm; lunghezza di taglio 16mm; angolo cono 20°.

Cod.	Listino €	Netto €
AB890012030006R	117,48	52,85

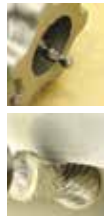

Fresa rotativa combinata in carburo di tungsteno sinterizzato. La speciale geometria del dente conferisce al prodotto un'elevata qualità e versatilità per molteplici lavorazioni e materiali. Ø testa 12,8mm; lunghezza testa 20mm; gambo 6mm.

Cod.	Listino €	Netto €
AB890012030006C	82,80	37,20



Fresa rotativa con raggio ad angolo in carburo di tungsteno sinterizzato, con raggio di taglio in testa al cilindro per un miglior controllo della fresa. Forza di taglio incrementale all'inizio dell'utilizzo della fresa; possibilità di riprodurre un raggio sul pezzo lavorato; riduzione della scheggiatura della fresa nei punti d'intersezione.

Cod.	Listino €	Netto €
Ø testa 3mm, lungh. testa 14mm, gambo 3mm		
AB89001203033RA	21,12	9,50
Ø testa 6mm, lungh. testa 18mm, gambo 6mm		
AB89001203066RA	36,20	16,30
Ø testa 8mm, lungh. testa 19mm, gambo 6mm		
AB89001203068RA	47,40	21,30
Ø testa 10mm, lungh. testa 19mm, gambo 6mm		
AB89001203061RA	51,00	22,90
Ø testa 12mm, lungh. testa 25mm, gambo 6mm		
AB89001203062RA	79,60	35,80
Ø testa 15mm, lungh. testa 25mm, gambo 6mm		
AB89001203065RA	100,40	45,20

Frese rotative in metallo duro TA 8111 cilindriche, con denti frontali, taglio Z6, gambo 8 mm.

Cod.	Listino €	Netto €
Diametro 6		
AB81111203606Z6	36,80	16,60
Diametro 8		
AB81111203608Z6	48,15	21,60
Diametro 9,6		
AB81111203609Z6	51,72	23,30
Diametro 12,7		
AB81111203612Z6	80,81	36,40
Diametro 16		
AB81111203616Z6	95,60	43,00



Frese rotative in metallo duro TA 8200 a testa sferica, taglio Z6, gambo 6 mm.

Cod.	Listino €	Netto €
Diametro 6		
AB82001203606Z6	38,92	17,50
Diametro 8		
AB82001203608Z6	47,69	21,45
Diametro 9,6		
AB82001203609Z6	52,44	23,60
Diametro 12,7		
AB82001203612Z6	82,43	37,10
Diametro 16		
AB82001203616Z6	109,64	46,60



Frese rotative in metallo duro TA 8600 a fiamma, taglio Z6, gambo 6 mm.

Cod.	Listino €	Netto €
Diametro 6		
AB86001203606Z6	40,63	18,30
Diametro 8		
AB86001203608Z6	49,40	22,20
Diametro 9,6		
AB86001203609Z6	54,68	24,60
Diametro 12,7		
AB86001203612Z6	74,36	33,50
Diametro 16		
AB86001203616Z6	97,00	43,60



Set di 10 pz. misti di frese rotative in metallo duro, gambo 3, taglio Z6.

Cod.	Listino €	Netto €
AB99K2120300000	225,20	101,30



Set di 5 pz. misti di frese rotative in metallo duro, gambo 6, taglio Z6.

Cod.	Listino €	Netto €
AB99K3120300000	350,00	157,50





Mole abrasive piane e a centro depresso da taglio e sbavo, per ACCIAIO: Adatte al taglio di acciai normali, medio legati e di ghise acciaiose, e allo sbavo di acciai con superficie di molatura estesa e lavorazione di ghise grigie. Bassa asportazione di materiale. Taglio di sezioni medio-grosse con smerigliatrici potenti (2400W), sezioni medio-piccole con smerigliatrici di bassa potenza (1800-2000W). Alta velocità di taglio e buona tenuta del disco.

Cod.	Dimensioni(mm)	Utilizzo	Listino €	Netto €
AB1110020411510	115x1,0x22,23	Taglio	2,04	0,80
AB1110020411516	115x1,6x22,23	Taglio	2,04	0,80
AB1110020423020	230x2,0x22,23	Taglio	4,69	1,70
AB1120020411532	115x3,2x22,23	Taglio	2,04	1,00
AB1120020423032	230x3,2x22,23	Taglio	4,69	2,00
AB1130020411565	115x6,5x22,23	Sbavo	3,06	1,20
AB1130020423065	230x6,5x22,23	Sbavo	8,57	3,20

94



Mole abrasive piane e a centro depresso da taglio e sbavo, per INOX: Adatte al taglio e sbavo di acciai inossidabili, acciai legati e trattati. Buona velocità di taglio, lunga durata e limitata produzione di bave.

Cod.	Dimensioni(mm)	Utilizzo	Listino €	Netto €
AB2220020411510	115x1,0x22,23	Taglio	2,04	1,15
AB2220020411512	115x1,2x22,23	Taglio	2,04	1,15
AB2220020411516	115x1,6x22,23	Taglio	2,04	1,15
AB2220020423020	230x2,0x22,23	Taglio	4,69	3,00
AB2220020423025	230x2,5x22,23	Taglio	4,69	3,00
AB2120020411532	115x3,2x22,23	Taglio	2,04	1,15
AB2120020423032	230x3,2x22,23	Taglio	4,90	2,30
AB2130020411570	115x7,00x22,23	Sbavo	3,26	1,50
AB2130020412565	125x6,5x22,23	Sbavo	3,47	1,70
AB2130020423070	230x7,00x22,23	Sbavo	8,77	5,00

Mole abrasive piane e a centro depresso da taglio e sbavo, allo ZIRCONIO: Adatte al taglio e sbavo di acciaio e ghise. Serie TOP per lo sbavo di acciaio e ghise con smerigliatrici ad alta frequenza, dalla lunga durata e alta velocità di asportazione. Serie FINE, da sbavo, caratterizzata dall'elevata asportazione e alto consumo, adatta per acciaio e ghise quando si deve asportare molto materiale in poco tempo. Tipo MEDIO, da sbavo, caratterizzato dall'elevata asportazione, per prestazioni ad altissimo rendimento.



Cod.	Dimensioni(mm)	Utilizzo	Listino €	Netto €
AB5100020411516	115x1,6x22,23	Taglio	3,26	1,25
AB5120020411532	115x3,2x22,23	Taglio	3,26	1,50
AB5120020423032	230x3,2x22,23	Taglio	10,51	4,50
AB5130020423070	230x7,0x22,23 TOP	Sbavo	16,52	6,00
AB513002042307F	230x7,0x22,23 FINE	Sbavo	18,97	6,50
AB513002042307M	230x7,0x22,23 MEDIO	Sbavo	18,97	6,50

95

Mole abrasive piane EVOLUTION, per acciaio e inox. Versatili, adatte al taglio delle diverse tipologie di acciaio e acciaio inox. Ideali per il taglio di piccole e medie sezioni; garantiscono tagli precisi ed un ottimo rendimento. Per il diametro 115 è consigliato l'utilizzo di smerigliatrici da 1000W; per il diametro 125 è consigliato l'utilizzo di smerigliatrici da 1200W.

Cod.	Dimensioni (mm)	Listino €	Netto €
AB9100020411501	115x1,0x22,23	2,24	0,80
AB9100020411512	115x1,2x22,23	2,24	0,80
AB9100020411516	115x1,6x22,23	2,24	0,80
AB9100020412501	125x1,0x22,23	2,45	0,95
AB9100020412512	125x1,2x22,23	2,45	0,95
AB9100020412516	125x1,6x22,23	2,45	0,95
AB9100020230002	230x2,0x22,23	4,90	1,80





TURBO-EXPERT, disco diamantato con corona continua (10mm di altezza) per il taglio a secco **universale**. Garantisce **massime prestazioni ed eccellenti finiture**. Raccomandato per tutti i tipi di materiali edili: calcestruzzo, pietre, conglomerati, arenarie, marmi. Ø foro 22,2 mm.

Cod.	Listino €	Netto €
Ø 115mm		
LA00050200115TE	34,00	25,50
Ø 230mm		
LA00050200230TE	83,00	62,20



TURBO-UNIECO, disco diamantato con corona continua (8mm di altezza) per il taglio a secco **universale**. **Ottimo rapporto qualità/prezzo**. Utilizzabile su tutti i tipi di materiali edili: calcestruzzo, pietre, conglomerati, arenarie, marmi. Ø foro 22,2 mm.

Cod.	Listino €	Netto €
Ø 115mm		
LA00050200115TU	24,20	18,15
Ø 230mm		
LA00050200230TU	49,00	36,70



TURBO-GRES, disco diamantato con corona continua (7mm di altezza). Raccomandato per il taglio specifico di **ceramica, piastrelle in gres porcellanato e in klinker**. Ø foro 22,2 mm; spessore 1,2mm.

Cod.	Listino €	Netto €
Ø 115mm		
LA00050200115TG	35,00	26,20
Ø 125mm		
LA00050200125TG	50,00	37,50
Ø 230mm		
LA00050200230TG	107,00	80,00

96



UNI-LASER, disco diamantato con corona continua (10mm di altezza) a settori, per il taglio **universale**. Settori saldati laser per la massima sicurezza. Garantisce **eccellenti prestazioni e rapidità di taglio**. Utilizzabile su tutti i materiali edili duri; particolarmente raccomandato per calcestruzzo, anche armato.

Cod.	Listino €	Netto €
Ø 115mm; FORO 22,2mm		
LA00050200115UL	30,00	22,50
Ø 230mm; FORO 22,2mm		
LA00050200230UL	72,00	54,00
Ø 300mm; FORO 25,4mm		
LA00050200300UL	133,00	99,00
Ø 350mm; FORO 25,4mm		
LA00050200350UL	186,00	139,00



DIA-CERAMIC, disco diamantato con corona continua (10mm di altezza), per il **taglio di ceramica e marmo**. Raccomandato per il taglio di ceramica, marmo, piastrelle in gres porcellanato e in klinker.

Cod.	Listino €	Netto €
Ø 115mm; FORO 22,2mm		
LA00050200115DC	29,00	21,70
Ø 180mm; FORO 25,4mm		
LA00050200180DC	46,00	34,50
Ø 230mm; FORO 22,2mm		
LA00050200230DC	65,00	48,00
Ø 350mm; FORO 25,4mm		
LA00050200350DC	149,00	112,00



DIA-IRON, disco diamantato per taglio a secco di ferro e cemento armato, con corona a settori (8mm di altezza) saldati laser per garantire la massima sicurezza; diamante in granuli rivestiti al Titanio per prolungarne la durata e per massime performance su materiali ferrosi. **Specifico per cemento, anche fortemente armato, materiali ferrosi, ghisa, mattoni refrattari, granito.** Ø foro 22,2mm.

Cod.	Listino €	Netto €
Ø 230mm		
LA00050200230DI	149,00	112,00



DIA-CEMENT, disco diamantato per il taglio del cemento fresco, altamente abrasivo, con corona a settori (13mm di altezza). Specifico **per cemento fresco**. Ø foro centrale 30mm; Ø foro trascinamento 13mm.

Cod.	Listino €	Netto €
Ø 300mm; SPESSORE 2,8mm		
LA0005020300DCF	296,00	222,00
Ø 350mm; SPESSORE 3,2mm		
LA0005020350DCF	334,00	249,00



DIA-BITUMEN, disco diamantato specifico per il taglio dell'asfalto, con corona a settori (10mm di altezza). Asole allungate per agevolare lo scarico; diamante in pasta selezionato **per l'asfalto**. Ø foro centrale 25,4mm; Ø foro trascinamento 13mm.

Cod.	Listino €	Netto €
Ø 350mm		
LA00050200350DB	228,00	171,00
Ø 400mm		
LA00050200400DB	304,00	228,00
Ø 450mm		
LA00050200450DB	380,00	285,00



DIA-MET, disco diamantato specifico per il **taglio a secco di metalli vari**. Diamante selezionato per il taglio di materiali ferrosi, saldato Vacuum. Elevata rapidità di taglio, scintille e odori notevolmente ridotti rispetto all'utilizzo di dischi abrasivi. Ø foro centrale 22,2mm.

Cod.	Listino €	Netto €
Ø 115mm; SPESSORE 1,3mm		
LA00050200115DM	65,00	48,00
Ø 230mm; SPESSORE 1,6mm		
LA00050200230DM	110,00	82,50



Fresa a tazza T.C.T. con denti in metallo duro, ideale per la foratura di precisioni di acciaio inox, acciai altamente legati e ghise dure; Ø anello da 15 a 200 mm; dente 2,5 mm; H utile di taglio 8 mm; H utile corpo 14 mm

Cod.	Listino €	Netto €
Ø16mm LA3900202000016	38,35	27,30
Ø18mm LA3900202000018	38,35	27,30
Ø19mm LA3900202000019	38,35	27,30
Ø20mm LA3900202000020	38,35	27,30
Ø21mm LA3900202000021	38,35	27,30
Ø22mm LA3900202000022	38,35	27,30
Ø25mm LA3900202000025	43,05	30,15
Ø30mm LA3900202000030	50,09	35,05
Ø32mm LA3900202000032	57,75	40,45
Ø35mm LA3900202000035	57,75	40,45
Ø40mm LA3900202000040	66,78	46,75



Fresa a tazza HSS con scarico laterale adatta per ferro, acciaio, ottone, ghisa, bronzo; migliore evacuazione del truciolo e refrigerazione del dente, Ø anello da 8 a 150 mm; durezza dente 64/65 HRC; H utile di taglio 8 mm; H utile corpo 12 mm.

Cod.	Listino €	Netto €
Ø16mm LA3600202000016	14,60	10,20
Ø18mm LA3600202000018	15,02	10,51
Ø19mm LA3600202000019	15,23	10,70
Ø20mm LA3600202000020	15,54	10,90
Ø21mm LA3600202000021	16,17	11,30
Ø22mm LA3600202000022	16,91	11,80
Ø25mm LA3600202000025	19,22	13,50
Ø30mm LA3600202000030	23,10	16,20
Ø32mm LA3600202000032	24,68	17,30
Ø35mm LA3600202000035	26,99	18,90
Ø40mm LA3600202000040	31,82	22,27



Fresa a tazza HSS-E eccentrica, con scarico laterale e cartella a spessore variabile per garantire una **facile espulsione del dischetto di risulta**. Corpo rettificato in acciaio super rapido HSS M35; ottime performance anche su materiali abrasivi e acciaio inox, grazie all'elevato tenore di cobalto; ideale anche per utilizzo con macchine stazionarie. H utile di taglio 15 mm; profondità utile 18 mm

Cod.	Listino €	Netto €
Ø18mm LA350020200018E	18,00	12,60
Ø20mm LA350020200020E	20,00	14,00
Ø22mm LA350020200022E	22,00	15,40
Ø25mm LA350020200025E	25,00	17,50
Ø26mm LA350020200026E	26,00	18,20
Ø28mm LA350020200028E	28,00	19,60
Ø30mm LA350020200030E	30,00	21,00
Ø32mm LA350020200032E	32,00	22,40
Ø35mm LA350020200035E	35,00	24,50
Ø40mm LA350020200040E	40,00	28,00
Ø45mm LA350020200045E	46,00	32,20
Ø50mm LA350020200050E	51,00	40,80
Ø60mm LA350020200060E	76,00	53,20

98



Kit composto da 7 frese a tazza HSS-E eccentriche, Ø 18, 22, 25, 30, 35, 38, 50), in valigetta

Cod.	Listino €	Netto €
LA35002020007KT	250,00	175,00



Seghe a tazza bimetalliche HSS – M42 cobalto 8% per realizzare fori su lamiera metalliche, inox, ferro, acciaio, ottone, ghisa, bronzo; H utile di taglio su lamiera 5 mm; H utile corpo 30 mm; Ø tazza < 30 mm; foro filettato 1/2"; Ø tazza > 32 mm; foro filettato 5/8"; cartella 1,5 mm.

Cod.	Listino €	Netto €
Ø20mm		
LA1500020100020	10,82	7,70
Ø22mm		
LA1500020100022	10,92	7,80
Ø25mm		
LA1500020100025	11,24	7,90
Ø27mm		
LA1500020100027	11,34	8,00
Ø30mm		
LA1500020100030	11,76	8,30
Ø32mm		
LA1500020100032	12,08	8,50
Ø35mm		
LA1500020100035	12,81	9,00
Ø40mm		
LA1500020100040	14,07	9,90
Ø43mm		
LA1500020100043	14,70	10,30
Ø46mm		
LA1500020100046	15,01	10,50
Ø51mm		
LA1500020100051	15,23	10,70
Ø54mm		
LA1500020100054	18,37	12,85
Ø60mm		
LA1500020100060	18,38	12,90
Ø64mm		
LA1500020100064	19,95	13,95
Ø68mm		
LA1500020100068	20,47	14,30
Ø73mm		
LA1500020100073	21,73	15,20
Ø79mm		
LA1500020100079	22,58	15,80

Allargatori a gradino per eseguire ed allargare a misura fori su lamiera in metallo, leghe leggere o laminati in plastica. Corpo in acciaio HSS fresato e rettificato, finitura lucida, parte terminale conica, punta del profilo affilato, marcatura laser dei diametri di riferimento. Non rivestito.

Cod.	Listino €	Netto €
Ø 4-12		
LA3011202000011	43,05	30,15
Ø 6-20		
LA3011202000012	55,65	38,90
Ø 6-30		
LA3011202000013	84,00	59,00
Ø 8-38		
LA3011202000014	107,10	75,00



Albero completo di punta per seghe bimetalliche, con trascinatori e ghiera filettata sinistra per un'ottima aderenza al fondello della fresa; eccezionale stabilità, zero vibrazioni

Cod.	Forma attacco	Trascinatori	Gambo	Listino €	Netto €
Ø Seghe: 32-250					
LA150102020251G	esagonale pieno	sì	11,2	25,00	17,50



Alberi completi di punta per seghe bimetalliche

Cod.	Forma attacco	Trascinatori	Gambo	Listino €	Netto €
Ø Seghe: 14-30					
LA1501020203011	esagonale forato	no	11,2	10,92	7,65
Ø Seghe: 32-250					
LA1501020202510	esagonale pieno	sì	10	17,54	12,30
Ø Seghe: 32-250					
LA1501020202511	esagonale pieno	sì	11,2	17,54	12,30



STRONG VICE, Morsa parallela in acciaio forgiato, specifica per lavorazioni pesanti; costruita interamente in acciaio forgiato; doppia guida prismatica; ganasce fisse zigrinate, temprate a induzione e rettificate; registrabile.

Cod.	Larghezza ganasce	Apertura max	Peso	Listino €	Netto €
Ganasce fisse					
UT00100500115GI	115 mm	150 mm	11 kg	222,36	155,60
UT00100500135GI	135 mm	185 mm	17 kg	315,18	221,00
UT00100500150GI	150 mm	200 mm	26 kg	398,32	279,00
Ganasce stringitubi fisse					
UT00100500135GF	135 mm	185 mm	17 kg	330,48	231,00
UT00100500150GF	150 mm	200 mm	26 kg	444,72	311,00

100



Base girevole per morsa da banco parallele

Cod.	∅	Listino €	Netto €
UT00100500125BG	125 mm	66,30	46,40
UT00100500150BG	150 mm	82,62	57,80



Coppia ganasce stringitubo per morsa da banco parallele

Cod.	∅	Listino €	Netto €
UT00100500125CG	125 mm	32,74	22,90
UT00100500150CG	150 mm	47,94	33,60



UNIVERSAL VICE, Morsa parallela in acciaio forgiato, con base tonda; ganasce zigrinate e temprate; superficie rettificata; incudine temprate; viti di registrazione; parti di scorrimento temprate e rettificate; doppia guida prismatica.

Cod.	Larghezza ganasce	Apertura max	Peso	Listino €	Netto €
UT001005000100T	100 mm	125 mm	7 kg	173,40	121,00
UT001005000125T	125 mm	150 mm	11 kg	201,96	141,00
UT001005000150T	150 mm	200 mm	17 kg	292,74	205,00
UT001005000175T	175 mm	220 mm	26 kg	405,96	284,00



STEEL VICE, Morsa parallela in acciaio; per lavorazioni medio-pesanti; ganasce in acciaio e rettificate; ampio piano di lavoro ad incudine temperato.

Cod.	Larg. ganasce	Apertura max	Peso	Listino €	Netto €
UT001005000120A	120 mm	130 mm	16 kg	425,34	298,00
UT001005000150A	150 mm	175 mm	24 kg	653,82	458,00



ECO VICE, Morsa parallela, costruita interamente con piatti d'acciaio; ganasce in acciaio zigrinate e temprate a induzione; ottimo rapporto qualità/prezzo.

Cod.	Larghezza ganasce	Apertura max	Peso	Listino €	Netto €
UT001005000080E	80 mm	100 mm	4 kg	87,72	61,40
UT001005000110E	110 mm	120 mm	7 kg	106,08	74,30
UT001005000130E	130 mm	140 mm	11 kg	131,58	92,10
UT001005000150E	150 mm	155 mm	15,5 kg	182,58	128,00

101



DRILL VICE, Morsa da trapano in ghisa speciale; ganasce temprate e rettificate.

Cod.	Larghezza ganasce	Apertura max	Peso	Listino €	Netto €
UT0010050000600	60 mm	70 mm	2,5 kg	97,51	68,30
UT0010050000800	80 mm	85 mm	4 kg	116,28	81,40
UT0010050001000	100 mm	110 mm	9 kg	192,78	135,00
UT0010050001200	120 mm	150 mm	16 kg	251,94	176,00
UT0010050001500	150 mm	180 mm	24 kg	335,58	235,00



Punte SDS TOP PLUS multitagliente, punte dalla massima qualità, per tutte le esigenze. Testa in metallo duro integrale con geometria a 4 taglienti, rilevatore di usura, vibrazioni ridotte e massima silenziosità. Rapida espulsione di polveri e detriti, ottimizzate per calcestruzzo e cemento armato. Garantiscono stabilità e durata; ideali anche per martelli perforatori da 3 Joule di nuova generazione.

Cod.	Listino €	Netto €
Ø 5x110mm - elica 50mm		
UT000100500511D	7,80	5,05
Ø 5x160mm - elica 100mm		
UT000100500516D	9,15	5,90
Ø 5x210mm - elica 150mm		
UT000100500521D	15,39	10,00
Ø 6x115mm - elica 50mm		
UT000100500611D	7,95	5,15
Ø 6x165mm - elica 100mm		
UT000100500616D	8,49	5,50
Ø 6x215mm - elica 150mm		
UT000100500621D	14,19	9,20
Ø 6x265mm - elica 200mm		
UT000100500626D	15,75	10,20
Ø 6,5x265mm - elica 200mm		
UT0001005006526D	18,96	12,30
Ø 7x215mm - elica 150mm		
UT000100500721D	13,35	8,70
Ø 8x115mm - elica 50mm		
UT000100500811D	9,96	6,50
Ø 8x165mm - elica 100mm		
UT000100500816D	10,20	6,60
Ø 8x215mm - elica 150mm		
UT000100500821D	12,00	7,80
Ø 8x265mm - elica 200mm		
UT000100500826D	15,15	9,80
Ø 8x365mm - elica 300mm		
UT000100500836D	28,20	18,30
Ø 8x465mm - elica 400mm		
UT000100500846D	34,05	22,10
Ø 10x115mm - elica 50mm		
UT000100501011D	11,79	7,60
Ø 10x165mm - elica 100mm		
UT000100501016D	11,94	7,70
Ø 10x215mm - elica 150mm		
UT000100501021D	14,10	9,15
Ø 10x265mm - elica 200mm		
UT000100501026D	17,25	11,20
Ø 10x365mm - elica 300mm		
UT000100501036D	26,25	17,00

Ø 10x465mm - elica 400mm		
UT000100501046D	29,70	19,30
Ø 12x165mm - elica 100mm		
UT000100501216D	14,31	9,30
Ø 12x215mm - elica 150mm		
UT000100501221D	16,59	10,80
Ø 12x265mm - elica 200mm		
UT000100501226D	21,30	13,80
Ø 12x365mm - elica 300mm		
UT000100501236D	35,55	23,10
Ø 12x465mm - elica 400mm		
UT000100501246D	37,14	24,00
Ø 14x215mm - elica 150mm		
UT000100501421D	23,35	15,50
Ø 14x465mm - elica 400mm		
UT000100501446D	44,40	28,80
Ø 16x215mm - elica 150mm		
UT000100501621D	30,45	19,80
Ø 16x265mm - elica 200mm		
UT000100501626D	33,31	21,90
Ø 16x465mm - elica 400mm		
UT000100501646D	60,30	39,20

Punte SDS MAX a 4 TAGLIENTI, punte ideali per la foratura di cemento, mattoni, laterizi in genere e per realizzare fori profondi con martelli perforatori pesanti. Corpo in acciaio speciale, placchette in carburo di tungsteno saldate ad alte temperature, attacco SDS Max, 4 taglienti; +46% capacità di scarico, +30% potenza di taglio; Ø da 12 a 14 mm: 2 placchette, Ø oltre 15 mm: 4 placchette.

Cod.	Listino €	Netto €
Ø 12x340mm - elica 200mm		
UT000100501234M	49,26	32,00
Ø 12x540mm - elica 400mm		
UT000100501254M	69,30	45,00
Ø 12x690mm - elica 600mm		
UT000100501269M	102,30	66,50
Ø 14x340mm - elica 200mm		
UT000100501434M	60,30	39,40
Ø 14x540mm - elica 400mm		
UT000100501454M	69,30	45,00
Ø 16x340mm - elica 200mm		
UT000100501634M	65,40	42,50
Ø 16x540mm - elica 400mm		
UT000100501654M	76,50	49,00
Ø 18x340mm - elica 200mm		
UT000100501834M	58,65	38,10

Ø 18x540mm - elica 400mm		
UT000100501854M	80,55	52,30
Ø 18x940mm - elica 800mm		
UT000100501894M	140,40	91,00
Ø 20x340mm - elica 200mm		
UT000100502034M	74,10	48,10
Ø 20x540mm - elica 400mm		
UT000100502054M	92,55	60,00
Ø 20x940mm - elica 800mm		
UT000100502094M	115,50	75,00
Ø 22x340mm - elica 200mm		
UT000100502234M	73,95	48,00
Ø 22x540mm - elica 400mm		
UT000100502254M	96,45	62,70
Ø 22x940mm - elica 800mm		
UT000100502294M	129,90	84,40
Ø 24x540mm - elica 400mm		
UT000100502454M	101,10	65,70
Ø 25x540mm - elica 400mm		
UT000100502554M	109,20	71,00
Ø 25x940mm - elica 800mm		
UT000100502594M	175,50	114,00
Ø 25x1320mm - elica 1200mm		
UT000100502513M	327,00	212,00
Ø 28x540mm - elica 400mm		
UT000100502854M	141,00	91,60
Ø 28x690mm - elica 600mm		
UT000100502869M	177,00	115,00
Ø 30x540mm - elica 400mm		
UT000100503054M	159,00	103,00
Ø 32x540mm - elica 400mm		
UT000100503254M	181,50	118,00
Ø 32x940mm - elica 800mm		
UT000100503294M	258,50	168,00
Ø 32x1320mm - elica 1200mm		
UT000100503213M	390,00	253,00
Ø 35x540mm - elica 400mm		
UT000100503554M	201,00	131,00
Ø 35x690mm - elica 600mm		
UT000100503569M	231,00	151,00
Ø 38x540mm - elica 400mm		
UT000100503854M	220,20	143,00
Ø 40x540mm - elica 400mm		
UT000100504054M	267,00	173,00
Ø 40x940mm - elica 800mm		
UT000100504094M	384,00	249,00
Ø 40x1320mm - elica 1200mm		
UT000100504013M	390,00	253,00
Ø 52x540mm - elica 400mm		
UT000100505254M	495,00	321,00





Punte SDS PLUS a 2 TAGLIANTI Punte professionali per foratura di cemento, mattoni e laterizi in genere. Corpo in acciaio speciale, attacco SDS, geometria a scalpello per un alto rendimento, placchetta in carburo di tungsteno saldata ad alte temperature.

Cod.	Listino €	Netto €
Ø 4x110mm - elica 50mm		
UT0001005004110	6,31	4,40
Ø 4x160mm - elica 100mm		
UT0001005004160	9,00	5,80
Ø 5x110mm - elica 50mm		
UT0001005005110	4,38	2,80
Ø 5x160mm - elica 100mm		
UT0001005005160	6,00	3,90
Ø 5,5x160mm - elica 100mm		
UT0001005005516	6,30	4,10
Ø 6x110mm - elica 50mm		
UT0001005006110	4,05	2,60
Ø 6x160mm - elica 100mm		
UT0001005006160	4,95	3,20
Ø 6x210mm - elica 150mm		
UT0001005006210	7,11	4,60
Ø 6,5x160mm - elica 100mm		
UT0001005006516	4,95	3,20
Ø 7x160mm - elica 100mm		
UT0001005007160	7,41	4,80
Ø 8x110mm - elica 50mm		
UT0001005008110	4,39	3,15
Ø 8x160mm - elica 100mm		
UT0001005008160	6,30	4,10
Ø 8x210mm - elica 150mm		
UT0001005008210	6,45	4,20
Ø 8x260mm - elica 200mm		
UT0001005008260	7,39	5,10
Ø 8x310mm - elica 250mm		
UT0001005008310	11,10	7,20
Ø 8x460mm - elica 400mm		
UT0001005008460	15,34	10,30
Ø 8x610mm - elica 550mm		
UT0001005008610	30,15	19,60
Ø 9x160mm - elica 100mm		
UT0001005009160	9,45	6,15
Ø 10x110mm - elica 50mm		
UT0001005001011	5,31	3,45
Ø 10x160mm - elica 100mm		
UT0001005001016	6,30	4,10
Ø 10x210mm - elica 150mm		
UT0001005001021	7,26	4,70

Ø 10x260mm - elica 200mm		
UT0001005001026	8,55	5,50
Ø 10x310mm - elica 250mm		
UT0001005001031	10,20	6,60
Ø 10x460mm - elica 400mm		
UT0001005001046	13,50	8,70
Ø 10x610mm - elica 550mm		
UT0001005001061	27,00	17,50
Ø 10x1000mm - elica 950mm		
UT0001005010100	62,70	40,00
Ø 11x160mm - elica 100mm		
UT0001005001116	8,25	5,30
Ø 12x160mm - elica 100mm		
UT0001005001216	8,70	5,60
Ø 12x210mm - elica 150mm		
UT0001005001221	10,74	6,90
Ø 12x260mm - elica 200mm		
UT0001005001226	11,35	7,70
Ø 12x460mm - elica 400mm		
UT0001005001246	19,95	12,90
Ø 12x610mm - elica 550mm		
UT0001005001261	27,50	17,90
Ø 12x1000mm - elica 950mm		
UT0001005012100	70,05	45,00
Ø 14x160mm - elica 100mm		
UT0001005001416	10,50	6,80
Ø 14x210mm - elica 150mm		
UT0001005001421	13,11	8,50
Ø 14x310mm - elica 250mm		
UT0001005001431	17,10	11,10
Ø 14x460mm - elica 400mm		
UT0001005001446	21,31	14,10
Ø 14x610mm - elica 550mm		
UT0001005001461	38,25	24,80
Ø 14x1000mm - elica 950mm		
UT0001005014100	78,75	51,00
Ø 15x160mm - elica 100mm		
UT0001005001516	13,11	8,50
Ø 15x260mm - elica 200mm		
UT0001005001526	19,26	12,50
Ø 16x210mm - elica 150mm		
UT0001005001621	16,30	10,90
Ø 16x310mm - elica 250mm		
UT0001005001631	21,34	14,20
Ø 16x460mm - elica 150mm		
UT0001005001646	30,30	19,70
Ø 16x610mm - elica 550mm		
UT0001005001661	35,70	23,20
Ø 16x1000mm - elica 950mm		
UT0001005016100	73,41	47,70

Ø 18x200mm - elica 150mm		
UT0001005001820	24,30	15,80
Ø 18x300mm - elica 250mm		
UT0001005001830	27,15	17,60
Ø 18x450mm - elica 400mm		
UT0001005001845	35,10	22,80
Ø 18x600mm - elica 550mm		
UT0001005001860	60,00	39,00
Ø 18x1000mm - elica 950mm		
UT0001005018100	98,70	63,70
Ø 20x200mm - elica 150mm		
UT0001005002020	27,00	17,50
Ø 20x300mm - elica 250mm		
UT0001005002030	31,50	20,40
Ø 20x450mm - elica 400mm		
UT0001005002045	39,45	25,60
Ø 20x600mm - elica 550mm		
UT0001005002060	58,50	38,00
Ø 20x1000mm - elica 950mm		
UT0001005020100	73,50	47,90
Ø 22x260mm - elica 200mm		
UT0001005002226	43,35	28,20
Ø 22x450mm - elica 600mm		
UT0001005002245	57,00	37,00
Ø 22x610mm - elica 550mm		
UT0001005002261	78,45	51,00
Ø 22x1000mm - elica 950mm		
UT0001005022100	126,75	82,00
Ø 24x250mm - elica 200mm		
UT0001005002425	47,76	30,50
Ø 25x460mm - elica 400mm		
UT0001005002546	62,35	41,00
Ø 26x450mm - elica 400mm		
UT0001005002645	66,30	43,00



EASY ANCHOR 300: 300 tasselli GL Nylon Ø 6x30mm e 300 viti TPS Ø 4,5x40mm
Cod. Listino € Netto €
SP0010066303000 16,50 11,90

EASY ANCHOR 150: 150 tasselli GL Nylon Ø 8x40mm e 150 viti TPS Ø 5x50mm
Cod. Listino € Netto €
SP0010068401500 16,50 11,90



RACING 100, avvitatore portatile pneumatico ad impulsi, con attacco quadro 1", albero corto, con foro, con anello di ritegno e OR, con regolazione di potenza. Capacità bullone M32; coppia max 1.550Nm; coppia raccomandata 200-1.300Nm; entrata aria 3/8" GAS; 1.100 impatti/min; pressione esercizio 6,3bar; 6.000 giri/min; Ø interno tubo alimentazione 13mm; lunghezza 200mm; peso 3,75kg.

Cod.	Listino €	Netto €
UT0020030000010	950,00	776,00



RACING 120, avvitatore portatile pneumatico ad impulsi, con attacco quadro 1/2", albero corto, senza foro, con anello di ritegno e OR, senza maniglia, attacchi in-out standard, con boccola, con regolazione di potenza. Capacità bullone M10-M16; coppia max 1.080Nm; coppia raccomandata 946Nm; entrata aria 1/4" BPT; 1.050 impatti/min; pressione esercizio 6,3bar; 8.500 giri/min; Ø interno tubo alimentazione 9,5mm; lunghezza 185mm; peso 2,10kg.

Cod.	Listino €	Netto €
UT0020030000120	256,00	194,00

104



COMPACT 120, avvitatore portatile pneumatico ad impulsi, con attacco quadro 1/2", albero corto, senza foro, con anello di ritegno e OR, con maniglia tonda, attacchi in-out standard, con boccola. Capacità bullone M10-M16; coppia max 700Nm; coppia raccomandata 100-600Nm; entrata aria 1/4" NPT; 1.150 impatti/min; pressione esercizio 6,3bar; 9.000 giri/min; Ø interno tubo alimentazione 9,5mm; lunghezza 92mm; peso 1,3kg.

Cod.	Listino €	Netto €
UT002003000120C	256,00	169,00



RACING 340, avvitatore portatile pneumatico ad impulsi, con attacco quadro 3/4", albero corto, senza foro, con anello di ritegno e OR, con maniglia tonda, attacchi in-out standard, con boccola. Capacità bullone M14-M32; coppia max 1.690Nm; coppia raccomandata 200-1.350Nm; 1.100 impatti/min; 5.500 giri/min; pressione esercizio 6,3bar; entrata aria 3/8" BSP; Ø interno tubo alimentazione 13mm; lunghezza 227mm; peso 5,2kg.

Cod.	Listino €	Netto €
UT0020030000340	878,00	534,00

Guarda il video tutorial:



**MASSIME
PRESTAZIONI**

AFFIDABILITA'

**TECNOLOGIA
AVANZATA**



RACING 3000, avvitatore portatile pneumatico ad impulsi, con attacco quadro 1", con foro e anello di ritegno, attacchi in-out aria standard, senza maniglia, con cuscinetto combinato; nuova tecnologia Pin-Clutch con materiali innovativi e trattamenti tipo aeronautico che garantiscono minime vibrazioni; massa battente lubrificata a bagno d'olio. Capacità bullone M18-M39; coppia max 2.796Nm; coppia raccomandata 589-1.373Nm; entrata aria 1/2" GAS; 750 impatti/min; pressione esercizio 6,3bar; 4.200 giri/min; Ø interno tubo alimentazione 13mm; lunghezza 250mm; peso 9,17kg.

Cod.	Albero	Listino €	Netto €
RACING 3000 C			
UT002003000001C	corto	2.168,00	1.359,00
RACING 3000 L			
UT002003000001L	lungo	2.241,00	1.396,00

Guarda il video tutorial:



**INNOVATIVO
SISTEMA PIN CLUTCH**

VIBRAZIONI RIDOTTE

**MASSA BATTENTE
LUBRIFICATA A BAGNO
D'OLIO**



105

NEW



POTENTE
E VELOCE

POWER STATION, centralina con avvitatore idraulico a massa battente (attacco quadro 1" - 3/4"). Capacità bullone M30; coppia massima 3.000Nm; velocità libera 2.800 giri/min; portata massima olio 10 l/min; con scambiatore di calore dell'olio idraulico, selettore di fase, relai termico a protezione del motore elettrico. Alimentazione innovativa dell'avvitatore con due tubi flessibili. Fornito con tubo standard da 5mt.

Cod.	Attacco	Albero	Listino €	Netto €
POWER STATION 100				
UT00200300001PS	1"	corto	5.010,00	4.210,00
POWER STATION 100 L				
UT0020030001LPS	1"	lungo	5.049,00	4.176,00
POWER STATION 340				
UT00200300034PS	3/4"	corto	4.929,00	4.143,00
POWER STATION 340 L				
UT00200300034LPS	3/4"	lungo	4.968,00	4.110,00

**INDISPENSABILE
IN ASSENZA DI
ALIMENTAZIONE
AD ARIA**





Tubo flessibile 20bar, per aria compressa, retinato, in poliuretano, per utensileria in genere, verniciatura, aerografi, soffiaggio, ecc. Estremamente resistente all'abrasione ed alla flessione, resistente all'azione di gran parte dei prodotti chimici. Rinforzo tessile con poliestere ad alta tenacità. Temperatura di impiego da -20°C a +60°C. Pressione d'esercizio 20 bar, pressione di scoppio 60 bar. Lunghezza rotolo 100mt.

Cod.	Ø interno	Ø esterno	Peso (gr/mt)	Listino €	Netto €
SP0001001000610	6mm	10mm	65	2,33	1,40
SP0001001000812	8mm	12mm	85	3,25	1,90
SP0001001001015	10mm	15mm	130	4,26	2,50
SP0001001001319	13mm	19mm	195	5,48	3,00



Tubo a spirale in poliuretano, raccordato. Raggio di curvatura ridotto rispetto al tradizionale (in poliammide PA11/PA 12), ottima memoria elastica, buona resistenza chimica, all'abrasione ed all'invecchiamento, ottima resistenza alla piegatura.

Cod.	Listino €	Netto €
5,5x8mm - 5 mt - attacco 1/4"		
SP0001002055805	21,97	13,90
5,5x8mm - 10 mt - attacco 1/4"		
SP0001002055810	29,38	18,90
6,5x10mm - 5 mt - attacco 1/4"		
SP0001002065105	27,30	17,90
6,5x10mm - 10 mt - attacco 1/4"		
SP0001002065110	40,50	24,90
8x12mm - 10 mt - attacco 3/8"		
SP0001002081210	44,81	28,90
8x12mm - 15 mt - attacco 3/8"		
SP0001002081215	58,26	36,90



Tubo flessibile 20bar per aria compressa retinato, in poliuretano, raccordato da un lato con terminale innesto maschio a profilo giapponese (original) e dall'altro lato con terminale valvola a profilo giapponese (original). Lunghezza tubo 12,5 metri. **In dotazione:** n°1 raccordo 1/4" maschio (NL-22PM) e una valvola con filetto 1/4" (NL-22SM). Pressione d'esercizio 20 bar, pressione di scoppio 60 bar.

Cod.	Ø interno	Ø esterno	Listino €	Netto €
SP000100100610K	6mm	10mm	54,35	42,00
SP000100100812K	8mm	12mm	60,54	46,00



EASY CHARGER, caricabatterie semplice ed affidabile, con termica a ripristino manuale. Indicato per batterie da 40/120 Ah. **Tensione di carica:** 12/24V. **Potenza assorbita:** 180W. **Corrente efficace:** 12,2A. **Dimensioni:** 260x260x155 mm. **Peso:** 4,6 kg.

Cod.	Listino €	Netto €
SA001003005001I	72,40	42,00



INVERTER CHARGER, caricabatterie a tecnologia inverter a 7 stadi automatici, con autospegnimento e funzione tampone. Ideale per la ricarica di batterie di moto e auto. **Tensione di carica:** 12V. **Potenza assorbita:** 307W. **Corrente efficace:** 10,2A. **Dimensioni:** 265x150x70 mm. **Peso:** 1,3 kg.

Cod.	Listino €	Netto €
SA001003005002I	142,00	68,00



BOOSTER, avviatore multifunzione con batteria al litio; avviatore d'emergenza per vetture a benzina di piccola e media cilindrata fino a 1900CC, gommoni e moto con batteria 12V. Caricabatteria per dispositivi mobili con cavo di ricarica collegabile ad ingresso USB 5V. Capacità batteria 12000 mAh. **Tensione di rete:** 100/240 VAC. **Uscita:** USB 5V/1A DC 130A/12V 200A peak. **Dimensioni:** 265x190x55 mm. **Peso:** 0,3 kg.

Cod.	Listino €	Netto €
SA001003005004T	168,00	81,00

108



CHARGER&BOOSTER, caricabatterie ed avviatore professionale 12/24V, ideale per la carica di batterie ad elevato amperaggio; con tre regolazioni. Adatto a batterie da 60/180 Ah. **Potenza assorbita:** 32A (carica) – 5,3KW (avviamento). **Corrente efficace 24V:** 25A (carica) – 180A (avviamento). **Corrente efficace 12V:** 25A (carica) – 210A (avviamento). **Dimensioni:** 380x335x245 mm. **Peso:** 8,7 kg.

Cod.	Listino €	Netto €
SA001003005001T	262,00	133,00



PRO CHARGER, caricabatterie semi-professionale 12/24V, con tre regolazioni, ideale per la carica di batterie da 75/300 Ah, ed avviatore per uso non professionale. **Potenza assorbita:** 1,1KW (carica) – 6 KW (avviamento). **Corrente efficace 24V:** 47A (carica) – 250A (avviamento). **Corrente efficace 12V:** 63A (carica) – 285A (avviamento). **Dimensioni:** 320x215x620 mm. **Peso:** 29 kg

Cod.	Listino €	Netto €
SA001003005002T	404,00	189,00



TOP CHARGER, caricabatterie ventilato professionale 1PH, 12/24V, con microprocessore, ideale per la carica di batterie Pb, PbCalcio, Gel; dotato di fine carica. Avviatore con protezione per centraline elettroniche. **Potenza assorbita 24V:** 1,1KW (carica) – 5,5 KW (avviamento). **Potenza assorbita 12V:** 0,6KW (carica) – 3,2 KW (avviamento). **Corrente efficace 24V:** 56A (carica) – 285A (avviamento). **Corrente efficace 12V:** 56A (carica) – 285A (avviamento). **Dimensioni:** 350x240x710 mm. **Peso:** 17,7 kg.

Cod.	Listino €	Netto €
SA001003005003T	746,00	352,00



TOP CHARGER 1200, caricabatterie ventilato professionale 1PH, 12/24V, con microprocessore, ideale per la carica di batterie Pb, PbCalcio, Gel; dotato di fine carica. Avviatore con protezione per centraline elettroniche. **Tensione di carica:** 12/24V. **Potenza assorbita 24V:** 0,86KW (carica) – 7,8KW (avviamento). **Potenza assorbita 12V:** 1,6KW (carica) – 4,6KW (avviamento). **Corrente efficace 24V:** 70A (carica) – 350A (avviamento). **Corrente efficace 12V:** 70A (carica) – 410A (avviamento). **Dimensioni:** 350x240x710 mm. **Peso:** 22 kg.

Cod.	Listino €	Netto €
SA001003005006T	571,00	457,00

Strettoio a vite, modello base
con manico ad astina, in acciaio.

Cod.	Dimensioni mm.	Sezione mm.	Listino €	Netto €
UT001005001260S	120x60	13,5x6,5	20,40	14,30
UT001005001680S	160x80	16x7,5	23,46	16,40
UT001005002010S	200x100	19,5x9,5	28,56	19,90
UT001005002512S	250x120	22x10,5	34,68	24,30
UT001005003014S	300x140	25x12	38,76	27,10
UT001005004012S	400x120	25x12	43,56	30,70
UT001005005012S	500x120	25x12	46,92	32,80
UT001005006012S	600x120	25x12	49,98	35,00
UT001005008012S	800x120	27x13	65,28	45,70
UT001005001012S	1000x120	27x13	76,50	53,60
UT001005001212S	1250x120	27x13	94,56	66,40

Strettoio a leva rapida, con dentatura fine, totalmente in acciaio; cappuccio di pressione piano, mobile; Impugnatura ergonomica in corpo unico.

Cod.	Dimensioni mm.	Sezione mm.	Listino €	Netto €
UT00100501260SL	120x60	13,5x6,5	51,90	35,70
UT00100501680SL	160x80	16x7,5	57,42	39,90
UT00100502010SL	200x100	19,5x9,5	66,30	46,40
UT00100502512SL	250x120	22x10,5	80,58	56,40
UT00100503014SL	300x140	25x12	88,74	62,10
UT00100504012SL	400x120	25x12	92,82	65,00
UT00100505012SL	500x120	25x12	95,58	67,10
UT00100506012SL	600x120	25x12	100,98	71,00
UT00100508012SL	800x120	27x13	111,18	77,80
UT00100501012SL	1000x120	27x13	128,52	89,90

Strettoio a vite medio pesante, con manico ad astina totalmente in acciaio.

Cod.	Dimensioni mm.	Sezione mm.	Listino €	Netto €
UT00100502512SM	250x120	30x15	82,62	57,80
UT00100503012SM	300x140	30x15	88,74	62,10
UT00100504012SM	400x120	30x15	94,56	66,40
UT00100505014SM	500x140	30x15	99,96	70,00
UT00100506012SM	600x120	30x15	114,24	80,00
UT00100508014SM	800x140	30x15	127,50	89,00
UT00100501012SM	1000x120	30x15	137,70	96,40
UT00100501212SM	1250x120	30x15	165,24	116,00
UT00100501512SM	1500x120	30x15	183,50	128,00





JET 150, Saldatrice con tecnologia ad inverter, per saldatura MMA. Adatta per elettrodi rutilici, basici, inox, ghisa. Dotata delle funzioni: HOT START, ARC FORCE e ANTI STICK. Ventilata, verniciata con vernice antigraffio, adatta all'impiego con motogeneratori (tolleranza tensione ingresso +/- 15%). Fornita in valigetta. **Fattore di servizio:** 15-135 Amp. **Potenza assorbita:** 60% - 2,6 KVA. **Elettrodi utilizzabili:** MMA Ø1,6 - 3,25mm. **Dimensioni:** 350x200x280 mm. **Peso:** 6,7 kg. **Accessori inclusi:** maschera a mano, martospazzola, cavo con pinza di massa, cavo con pinza portaelettrodo.

Cod.	Listino €	Netto €
SA0010030050150	386,00	199,00



JET 170 GE, Saldatrice con tecnologia ad inverter, per saldatura TIG LIFT e MMA. Adatta per elettrodi rutilici, basici, inox, ghisa. Dotata delle funzioni: HOT START, ARC FORCE e ANTISTICK. Con protezione termostatica, ventilata, verniciata con vernice antigraffio, adatta all'impiego con motogeneratori (tolleranza tensione ingresso +/- 15%). Fornita in valigetta di alluminio con ruote. **Fattore di servizio:** 160A@20% MMA - 160A@30% TIG. **Potenza assorbita:** 60% - 2,6 KVA. **Elettrodi utilizzabili:** MMA Ø1,6 - 4,0mm, TIG Ø1,6 - 2,4mm. **Dimensioni:** 390x160x195 mm. **Peso:** 10,4 kg. **Accessori inclusi:** maschera a mano, martospazzola, cavo con pinza di massa, cavo con pinza portaelettrodo.

Cod.	Listino €	Netto €
SA0010030050180	595,00	316,00



MULTIPOLY 250, Saldatrice inverter multiprocesso (MIG-MIG/PULSE-MIG/NO-GAS-MAG-TIGDC-MMA) controllata a microprocessore, con trainafilo integrato. Flessibilità di impiego con diversi tipi di materiali quali acciaio, acciaio inox, leghe. Regolazioni, tempo di pre-gas, rampa, burn-back, frequenza ed ampiezza della pulsazione. Selettore a chiavi per l'utilizzo su impianti elettrici di 3KW. **Fattore di servizio:** 20/200 Amp (MMA), 20/240 Amp (MIG), 20/220 Amp (TIG). **Potenza assorbita:** 60% - 5 KVA (MMA), 60% - 3,8 KVA (MIG), 60% - 4,5 KVA (TIG). **Dimensioni:** 930x265x760 mm. **Peso:** 41,2 kg. **Accessori inclusi:** maschera a mano, martospazzola, cavo con pinza di massa, pinza portaelettrodo, torcia e riduttore di pressione.

Cod.	Listino €	Netto €
SA00100300500MP	1.224,00	966,00

110



JET PULSE, Saldatrice con tecnologia ad inverter, per saldatura TIG DC, con innesco ad alta frequenza (HF) e funzione arco pulsato. La funzione HF facilita l'innesco dell'arco. La saldatrice è dotata anche delle funzioni TIG 2T/4T. Dotata delle funzioni HOT START, ARC FORCE, ANTI STICK. **Fattore di servizio:** 30-200 Amp. **Potenza assorbita:** 60% - 3 KVA. **Classe di isolamento:** H. **Dimensioni:** 555x235x400 mm. **Peso:** 15,6 kg. **Accessori inclusi:** maschera a mano, pinza massa polo negativo, torcia TIG con pulsante elettrovalvola, riduttore GAS, martospazzola.

Cod.	Listino €	Netto €
SA00100300501DC	1.039,00	599,00



POLY UNICA, Saldatrice monofase portatile per il taglio al plasma con innesco, ideale per il taglio veloce, senza deformazione, di materiali conduttori elettrici (metalli e leghe) attraverso l'uso di aria compressa. Macchina combinata per saldatura MMA, PLASMA e TIG LIFT, dotata di funzione VRD in MMA. Dotata delle funzioni HOT START, ARC FORCE e ANTI STICK. Ventilata, dotata di regolatore di pressione aria, VRD, arco pilota; verniciata con vernice antigraffio. **Fattore di servizio:** 15-140A (MMA) - 30-35A (PLASMA) - 15-160A (TIG). **Potenza assorbita:** 60% - 3,3 KVA (MMA) - 60% - 2 KVA (PLASMA) - 60% - 2 KVA (TIG). **Dimensioni:** 545x300x385 mm. **Peso:** 9,9 kg. **Accessori inclusi:** pinza massa, pinza portaelettrodo, torcia plasma.

Cod.	Listino €	Netto €
SA001003005000P	1.553,00	728,00



JET 210, Saldatrice con tecnologia ad inverter, per saldatura MMA. Leggera, compatta ed affidabile, assicura finezza ed accuratezza di lavoro, adatta per elettrodi rutilici, basici, inox, ghisa. Dotata delle seguenti funzioni: HOT START, ARC FORCE, ANTI STICK. Ventilata, verniciata con vernice antigraffio, adatta all'impiego con motogeneratori (tolleranza tensione ingresso +/- 15%). **Fattore di servizio:** 40/200 Amp. **Potenza assorbita:** 60% - 8 KVA. **Elettrodi utilizzabili:** 1,6-5mm. **Dimensioni:** 310x440x240 mm. **Peso:** 12 kg. Fornita in valigetta. **Accessori inclusi:** maschera a mano, martospazzola, cavo con pinza di massa, cavo con pinza portaelettrodo.

Cod.	Listino €	Netto €
SA0010030050210	744,00	396,00



JET MIG 180, Saldatrice per saldatura MIG-MAG-MOG (GAS-NOGAS). Adatta per filo di acciaio, acciaio inox, alluminio e filo animato. **Fattore di servizio:** 15/160 Amp - 60/92 Amp. **Potenza assorbita:** 60% - 3,6 KVA. **Dimensioni:** 560x370x380 mm. **Peso:** 35 kg. **Accessori inclusi:** maschera a mano, martospazzola, cavo con pinza di massa, torcia (3 mt) e riduttore di pressione.

Cod.	Listino €	Netto €
SA001003005180	612,00	396,00



WELD MASK, Maschera professionale di protezione per saldatura con display a cristalli liquidi (LCD). Oscurità variabile DIN 9-13, classificazione CE 1/1/1/2, superficie di visione 89x40mm, protezione UV/R fino a DIN 16.

Cod.	Listino €	Netto €
SA001003005000M	95,00	52,00



Kit saldatura TIG, per saldatrici ad inverter, composto da: torcia TIG, riduttore GAS, tubo GAS, bomboletta Argon, elettrodo al tungsteno, morsetto serra elettrodo, diffusore elettrodo, ugello in ceramica.

Cod.	Listino €	Netto €
SA001003005000T	170,00	99,00



Filo pieno ramato per la saldatura sotto protezione di gas CO₂ o miscela di Ar/CO₂ di acciai al carbonio, acciai al manganese e similari, anche a grana fine. Caratterizzato da elevato rendimento, buona operatività anche in posizione, bassa emissione di spruzzi, ridotta quantità di silicati ed eccellente estetica del cordone.

Classificazioni AWS A5.18: ER70S-6
EN ISO 14341-A: G 42 2 M G3 Si1

Campi di utilizzo carpenteria in genere, cantieristica navale, recipienti in pressione e ad alta temperatura, materiale rotabile.

Cod.	Netto €
Bobina 16kg - 0,8mm SA0200301000816	1,85 al kg.
Bobina 16kg - 1mm SA0200301001016	1,60 al kg.
Bobina 16kg - 1,2mm SA0200301001216	1,60 al kg.

Filo pieno ramato in fusto.

Cod.	Netto €
Fusto 250kg - 1mm SA0200301010250	1,60 al kg.
Fusto 250kg - 1,2mm SA02003010102250	1,60 al kg.



112



Coperte di saldatura ALU BASIC, in panno di fibra di vetro (a filamento), con rivestimento in PU su un lato. Leggere (460 gr/m²), adatte per utilizzo in verticale, per saldature leggere e lavorazioni a temperature non elevate. Resistenti alla temperatura fino a 550°C.

Cod.	Dimensioni HxL cm.	Listino €	Netto €
SA001004001020B	100x200	43,00	29,90
SA001004002020B	200x200	91,00	49,90

TENDE DI SALDATURA, conformi alla Norma Europea DIN EN ISO 25980:2015-01 (ex EN-1598). Completamente orlate sui quattro lati, 7 occhielli forati in PVC su un lato, bottoni a pressione su due lati, 7 ganci metallici di sospensione inclusi. Ideali per la protezione contro le luci di saldatura nocive (saldatura ad arco). Resistenza alla temperatura fino a 80°C circa.

Cod.	Dimensioni HxL cm.	Listino €	Netto €
Orange-CE			
SA001004001614O	160x140	40,00	22,90
SA001004001814O	180x140	42,00	23,90
SA001004002014O	200x140	44,00	24,90
Green-9			
SA001004001614G	160x140	40,00	22,90
SA001004001814G	180x140	42,00	23,90
SA001004002014G	200x140	44,00	24,90

SCHERMI DI SALDATURA, completi di tenda, con telaio zincato. Disponibili nella versione LIGHT SCREEN: leggero, ideale per utilizzo frequente in spazi di lavoro ristretti. MULTI SCREEN: struttura robusta con 4 ruote Ø 50mm (due con freno), ideale per utilizzo in condizioni di lavoro difficili, con anelli di sospensione in plastica.

Cod.	Dimensioni HxL cm.	Tenda	Listino €	Netto €
Light screen				
SA001004002020O	200x200	Orange-CE	122,00	89,00
SA001004002020G	200x200	Orange-CE	122,00	89,00
Multi screen				
SA001004002021O	200x215	Orange-CE	286,00	199,00
SA001004002021G	200x215	Green-9	286,00	199,00



Coperte di saldatura STRONG, in panno di fibra di vetro (testurizzata), con pesante rivestimento in PU e grafite su due lati. Struttura molto pesante e resistente (1.100 gr/m²). Adatte per utilizzo in orizzontale, per saldature pesanti e lavorazioni a temperature elevate. Resistenti alla temperatura fino a 900°C massimo.

Cod.	Dimensioni HxL cm.	Listino €	Netto €
SA001004001020S	100x200	90,00	50,90
SA001004002020S	200x200	163,00	109,00



Lacca Bianca di contrasto, certificata CND, utilizzabile dopo la fase di pulizia preliminare con il Solvente e Pulitore per aumentare il contrasto dello spray Magnetico Nero. Formato 400 ml.

Cod.	Listino €	Netto €
CH800102007001L	22,73	11,35

Magnetico Nero HD (High Density), certificato CND, per l'individuazione di cricche, difetti e imperfezioni; da utilizzare dopo l'applicazione della Lacca Bianca di contrasto. Formato 400 ml.

Cod.	Listino €	Netto €
CH800102007002M	29,00	14,50



Liquido penetrante fluorescente ad alta visibilità, certificato CND, per la ricerca di difetti, imperfezioni e cricche in saldatura; da utilizzare dopo la fase di pulizia preliminare con il Solvente e Pulitore. Colore giallo-fluorescente; formato 5 lt.

Cod.	Listino €	Netto €
CH800103007001F	315,00	157,00

Liquido magnetico fluorescente, certificato CND, per l'individuazione di cricche, difetti e imperfezioni. Formato 5 lt.

Cod.	Listino €	Netto €
CH80010300701FM	181,75	91,00



Solvente e Pulitore HD (High Definition), certificato CND, utilizzabile prima, durante e dopo la ricerca di cricche. Utilizzo con liquidi penetranti: il prodotto può essere utilizzato sia nella fase di preparazione dell'ispezione, sia nella fase di asportazione del penetrante in eccesso, sia nella pulizia finale per rimuovere il Rivelatore. Utilizzo con Liquidi Magnetici: il prodotto può essere utilizzato sia nella fase di preparazione dell'ispezione, sia nella pulizia finale per rimuovere la Lacca Bianca di Contrasto e il Liquido/Spray Magnetico. Formato 400 ml.

Cod.	Listino €	Netto €
CH800101007001S	19,50	9,75

Penetrante Rosso HD (High Definition), certificato CND, per la ricerca di difetti, imperfezioni e cricche in saldatura. Da utilizzare dopo la fase di pulizia preliminare con il Solvente e Pulitore. Formato 400 ml.

Cod.	Listino €	Netto €
CH800101007002R	24,50	12,25

Rivelatore Bianco HD (High Definition), certificato CND, utilizzabile dopo il Penetrante Rosso per evidenziare le cricche trovate. Formato 400 ml.

Cod.	Listino €	Netto €
CH800101007003B	23,00	11,50



Rivelatore fughe gas, certificato CND, per la rapida individuazione delle fughe di gas. Formato 300 gr.

Cod.	Listino €	Netto €
CH8000010070010	24,50	12,25



DEKA GEL, decapante in gel per applicazioni a pennello, indicato per acciaio inox. Rimuove gli ossidi di saldatura. Pronto all'uso.

Cod.	Listino €	Netto €
CH8001040010005 – 5 kg.	35,70	26,90
CH8001040010010 – 10 kg.	71,00	48,90
CH8001040010030 – 30 kg.	184,00	149,90



DEKA GEL TOP, gel altamente decapante per applicazioni a pennello, indicato per acciaio inox. Rimuove gli ossidi di saldatura. Pronto all'uso.

Cod.	Listino €	Netto €
CH8001040020005 – 5 kg.	41,00	31,00
CH8001040020010 – 10 kg.	82,00	60,90
CH8001040020030 – 30 kg.	245,00	199,00

114



DEKA FLUID, decapante liquido concentrato, indicato per acciaio inox. Rimuove gli ossidi di saldatura. Da utilizzare diluito in acqua (rapporto 1:1). Non contiene acido nitrico. Formato 25 kg.

Cod.	Listino €	Netto €
CH800104003002	163,00	139,00



DEKA PASTE, decapante in pasta per applicazioni a pennello, indicato per superfici scure. Rimuove gli ossidi di saldatura. Pronto all'uso.

Cod.	Listino €	Netto €
CH8001040040005 – 5 kg.	35,70	25,90
CH8001040040010 – 10 kg.	71,40	49,00



INOX PRO GEL, passivante in gel per applicazioni a pennello, indicato per acciaio inox. Consente la passivazione superficiale del pezzo trattato, aumentandone la resistenza alla corrosione e conferendo un ottimo aspetto estetico. Pronto all'uso. Formato 30 kg.

Cod.	Listino €	Netto €
CH8001040050030	204,00	169,00

DEKA CLEAN, sgrassante e disossidante liquido inorganico, concentrato. Pulisce le superfici rimuovendo impurità e leggeri strati di ossidazione, e le prepara per successivi trattamenti. Da utilizzare diluito in acqua (rapporto da 1:1 a 1:3). Formato 25 kg.

Cod.	Listino €	Netto €
CH8001040060025	224,00	189,00



BISOL DUE, antiadesivo per torce di saldatura al bisolfuro di molibdeno; è una buona alternativa alla grafite; esente da siliceni. Formato 400 ml.

Cod.	Listino €	Netto €
CH9140010100000	13,90	7,65



ANTI SALD, antiadesivo per saldature, senza silicene. Evita l'adesione di scorie e gocce di saldatura su qualsiasi supporto. Formato 400 ml.

Cod.	Listino €	Netto €
CH9350010200000	10,35	5,70

DISTAK NO-SIL, antiadesivo e distaccante speciale non silconico. Isola e protegge le superfici rendendole antiadesive, ma idonee a ricevere successive lavorazioni. Formato 400 ml.

Cod.	Listino €	Netto €
CH9230010100000	11,45	6,30



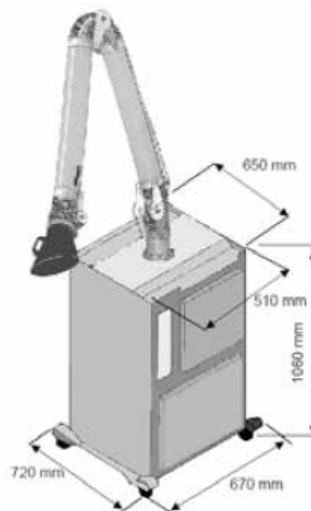

Unità carrellata per l'aspirazione e la filtrazione di fumi di saldatura, in impieghi poco gravosi. Equipaggiata con una batteria di 4 filtri in sequenza per filtrare meccanicamente e deodorare il fumo aspirato; braccio articolato da 3mt - Ø 160mm incluso; capacità di filtrazione 95%; portata massima 1.400 m³/h; superficie filtrante 1,03 m²; motore 1,5 HP 400V 50 Hz peso 65 kg. Agile, maneggevole e performante.

Cod.	Listino €	Netto €
SA001002000140A	2.660,00	1.490,00

116



Unità portatile per l'aspirazione e la filtrazione di fumi di saldatura leggera o a stagno. Equipaggiata con cartuccia filtrante, carboni attivi e cavo di collegamento. Portata massima 140 m³/h; braccio articolato da 3mt - Ø 160mm incluso; capacità di filtrazione 99%; superficie filtrante 1,03 m²; motore 230V 50 Hz. Ideale per lavori a banco e di precisione.

Cod.	Listino €	Netto €
SA00100200140AP	1.020,00	699,00



Kit di aspirazione fumi di saldatura, composto da un braccio articolato in varie lunghezze e da un aspiratore in lamiera d'acciaio direttamente accoppiato. Utile per coprire una o due zone di lavoro ravvicinate.

Cod.	HP	Ø tubo (mm)	L tubo (mt)	Listino €	Netto €
SA001002001531B	1,5	150	3,3	1.635,00	1.090,00
SA001002001532B	2	200	3,3	1.810,00	1.250,00
SA001002001541B	1,5	150	4,2	1.715,00	1.130,00



Arrotolatore a molla accoppiato con elettroaspiratore per aspirazione gas di scarico di autoveicoli di piccola, media e grande cilindrata, e motocicli; riavvolgimento meccanico; adatto ad installazione a soffitto e parete. Completo di tubo flessibile, ferma tubo, bocchetta, copri fascette e fascette. Aspiratore 230/400V, 3HP, 50Hz, 0,37Kw / 0,5HP

Kit per l'aspirazione e l'evacuazione di esalazioni e odori nocivi nell'ambiente di lavoro (acidi batterie); dotato di cappa in vetroresina (1000x1200mm), flessibile di collegamento Ø 120mm ed elettroaspiratore in fusione; lunghezza tubo flessibile 5mt, 0,75HP, 0,55Kw.

Cod.	Ø tubo (mm)	L tubo (mt)	Listino €	Netto €
SA00100200075AR	75	10	2.050,00	1.300,00
SA00100200010AR	100	10	2.289,00	1.450,00

Cod.	Listino €	Netto €
SA00100200005KA	1.905,00	1.050,00

117

Elettroaspiratore mobile, con interruttore e bocchetta in gomma montata su asta regolabile in altezza, per estrazione gas di scarico dalle zone di lavoro. Portata massima 1.000 m³/h, dep. massima 105mm, 230V, monofase, 50Hz, 0,37Kw, 0,5HP



Cod.	Listino €	Netto €
SA00100200000EM	1.195,00	699,00



IDROIL olio idraulico, olio di alta qualità per comandi idraulici, caratterizzato da una **notevole resistenza alla corrosione e all'ossidazione**, oltre ad una pronta demulsività ed elevata riluttanza alla formazione di schiuma. Possiede un'ottima resistenza all'invecchiamento anche in presenza di alte temperature e mantiene per lungo tempo inalterate le sue caratteristiche.

EP OIL olio E.P. per ingranaggi industriali, olio costituito da basi di qualità superiore ed additivi, **per la lubrificazione di riduttori ad ingranaggi fortemente caricati**. Quest'olio contiene una serie di additivi selezionati con **proprietà E.P., contro la corrosione, l'ossidazione e la separazione dell'acqua e dell'aria**. La sua additivazione, a base di zolfo, garantisce un'elevata resistenza ai carichi esasperati di tutti gli ingranaggi industriali. L'ottimo potere antischiuma e la sua ottima demulsività assicurano un'eccellente lubrificazione anche in ambienti dove la contaminazione da acqua è possibile.

118

Cod.	Viscosità	Formato (lt.)	Listino €	Netto €
GL0010100100321	ISO VG 32	1	23,99	9,60
GL0010100100325		5	96,35	38,50
GL0010100103225		25	404,50	162,00
GL0010100100461	ISO VG 46	1	23,99	9,60
GL0010100100465		5	96,35	38,50
GL0010100104625		25	404,50	162,00
GL0010100100681	ISO VG 68	1	23,99	9,60
GL0010100100685		5	96,35	38,50
GL0010100106825		25	404,50	162,00
GL0010100101001	ISO VG 100	1	23,99	9,60
GL0010100101005		5	96,35	38,50
GL0010100110025		25	404,50	162,00

Cod.	Viscosità	Formato (lt.)	Listino €	Netto €
GL0010100121501	ISO VG 150	1	26,33	10,50
GL0010100121505		5	108,00	43,20
GL0010100121525		25	463,25	185,00
GL0010100122201	ISO VG 220	1	26,33	10,50
GL0010100122205		5	108,00	43,20
GL0010100122225		25	463,25	185,00
GL0010100123201	ISO VG 320	1	26,33	10,50
GL0010100123205		5	108,00	43,20
GL0010100123225		25	463,25	185,00



VAP OIL olio per sistemi di lubrificazione centralizzata, olio minerale caratterizzato da un'ottima resistenza all'ossidazione e da eccellente stabilità chimica; **appositamente studiato per sistemi di lubrificazione centralizzata**. È un fluido indicato per la lubrificazione a nebbia d'olio. Possiede inoltre un basso punto di scorrimento, ottima demulsività e resistenza all'idrolisi.

Cod.	Viscosità	Formato (lt.)	Listino €	Netto €
GL0010100140151	ISO VG 15	1	23,99	9,60
GL0010100140155		5	96,35	38,50
GL0010100141525		25	404,50	162,00



MULTIFUEL MOTOR OIL 5W/30 olio motore sintetico ad alte prestazioni, lubrificante sintetico Low SAPS di ultima generazione, dalle massime prestazioni, **sviluppato per soddisfare le necessità dei motori benzina e diesel dotati di catalizzatori o filtro antiparticolato**, garantendone la massima durata in tutte le condizioni di utilizzo.

MULTIFUEL MOTOR OIL soddisfa le specifiche: API SM /SL /CF - ACEA C3- A3 /B4, VW 504.00/507.00, BMW LongLife-04, DaimlerChrysler 229.51

Cod.	Formato (lt.)	Listino €	Netto €
GL0010100180001	1	35,50	14,20
GL0010100180005	5	153,25	61,30
GL0010100180025	25	706,00	282,00

STOP FREEZE liquido concentrato antigelo, liquido sintetico **anti-congelante a base di glicole monoetilenico** che si distingue per l'assenza nel suo pacchetto inibitore di ammine nitriti e fosfati. Le sue caratteristiche protettive si esplicano verso tutti i metalli che costituiscono le varie parti del circuito di raffreddamento, in modo particolare verso l'alluminio, il suo impiego riduce i rischi di ebollizione anche dopo difficili salite a pieno carico.

STOP FREEZE soddisfa le seguenti richieste dei costruttori di autoveicoli: FIAT 9.55523/41, Porsche/VW/Audi/Seat/Skoda TL 774 C, Mercedes DBL 7700, MAN 324, GM US 6277 M, Volvo (Reg. N° 260), Ford WSS-M97B44-C, Chrysler MS 9176, BMW N 600 69.0, GM US 6277 M, Ford ESD M 97 B49-A, Opel GM QL 130100.

Cod.	Formato (Kg.)	Listino €	Netto €
GL0010100330001	1	15,25	6,10
GL0010100330005	5	57,75	23,10
GL0010100330030	30	302,50	121,00



LITH GREASE grasso al litio, grasso formulato con oli di base selettivi ed addensati a base di sapone di litio di tipo multifunzionale per autotrazione ed industria. Contiene speciali additivi per resistere alle basse temperature ed alle sollecitazioni di tipo meccanico, anche intense, e prolungate nel tempo. **Notevole resistenza all'ossidazione, al dilavamento ed alla corrosione.** Consistenza NLGI 2.

LITH EP GREASE grasso al litio E.P., grasso di qualità superiore, dall'aspetto pomatoso / semifilante, di colore chiaro. Additivato E.P. (Estreme Pressioni), è dotato di **eccellente stabilità meccanica, ottima resistenza all'ossidazione, all'invecchiamento ed all'azione dilavante dell'acqua**, è utilizzabile in un ampio intervallo di esercizio (da -20°C a +120°C). Consistenza NLGI 2.

Cod.	Formato (Kg.)	Listino €	Netto €
GL0010100200209	0,9	29,35	11,70
GL0010100200204	4,5	123,15	49,00
GL0010100202023	23	538,55	215,00

Cod.	Formato (Kg.)	Listino €	Netto €
GL0010100210209	0,9	27,27	11,00
GL0010100210204	4,5	114,10	45,60
GL0010100212023	23	511,08	204,00



BIMOL GREASE grasso al bisolfuro di molibdeno, grasso multifunzionale, a base di saponi di litio additivati con bisolfuro di molibdeno, **particolarmente adatto per la lubrificazione di organi sottoposti a gravose condizioni di servizio**. Ottima protezione antiusura, mantenimento del potere lubrificante, elevata stabilità nel tempo delle proprietà lubrificanti, efficace resistenza all'azione dilavante dell'acqua, ampio intervallo delle temperature di esercizio, notevole stabilità meccanica ed ottimo potere lubrificante, elevata resistenza ai carichi elevati e alle vibrazioni. Consistenza NLGI 2.

Cod.	Formato (Kg.)	Listino €	Netto €
GL0010100220209	0,9	33,90	13,60
GL0010100220204	4,5	147,27	59,00
GL0010100222023	23	680,60	272,00

VASELINE grasso di vaselina, petrolato farmaceutico di colore bianco/neve, di particolare morbidezza, **rispondente alle norme FDA (U.S.A.) ed alle altre più importanti Farmacopee nazionali** vigenti nei paesi della Comunità Europea. Indicato, per le sue doti di morbidezza, ad un'ampia gamma di applicazioni in numerosi settori: cosmetico, farmaceutico, enologia, industria della carta, della gomma, delle materie plastiche.

Cod.	Formato (Kg.)	Listino €	Netto €
GL0010100230009	0,9	23,05	9,20
GL0010100230004	4,5	93,00	37,20
GL0010100230023	23	403,20	161,00

120



HT GREASE grasso per alte temperature, grasso specifico di alta qualità, ad elevato indice di viscosità, per elevate temperature, ideale per i cuscinetti piani e a rotolamento operanti ad elevate temperature; in particolare per quelli operanti con elevati carichi e a basse velocità. Ottima stabilità meccanica, notevoli capacità antiossidanti, una naturale elevata resistenza all'ossidazione e bassa volatilità, bassissima tendenza a liquefarsi. Questo grasso **può essere impiegato a temperature tra -10 e +180°C con punte sino a 200°C**.

Cod.	Formato (Kg.)	Listino €	Netto €
GL0010100240009	0,9	44,76	17,90
GL0010100240004	4,5	201,54	81,00
GL0010100240023	23	957,90	383,00



PURE GREASE grasso alimentare, grasso lubrificante all'alluminio complesso, **ideale per il settore alimentare**, resistente alle alte e basse temperature ed all'azione dilavante dell'acqua, con eccellenti proprietà E.P. (Estreme Pressioni), antiruggine e antiusura. È caratterizzato da una buona pompabilità e da un'elevata stabilità nei sistemi di lubrificazione centralizzata. Gradazione NLGI 2.

Cod.	Formato (Kg.)	Listino €	Netto €
GL0010100250209	0,9	67,67	27,00
GL0010100250204	4,5	316,11	126,00
GL0010100250203	23	1.543,50	617,00



MID-SINT GREASE grasso semisintetico, grasso filante, dall'aspetto liscio, brillante, eccezionalmente adesivo. **Altissimo grado di idrorepellenza**; eccezionale adesività che evita l'asportazione meccanica degli organi lubrificati, anche quando operano con abbondante presenza d'acqua. Consistenza NLGI 2.

Cod.	Formato (Kg.)	Listino €	Netto €
GL0010100270209	0,9	41,74	16,70
GL0010100270204	4,5	186,46	74,60
GL0010100272023	23	880,90	352,00

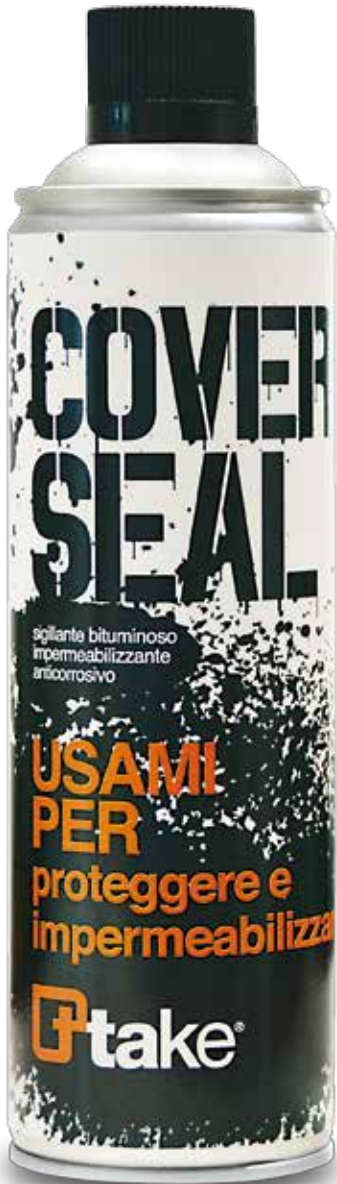

Sigillante bituminoso anticorrosione, multiuso, a lunga durata.



* Esempi applicazioni prodotto

COVER SEAL: sigillante bituminoso persistente ad azione anticorrosiva ed impermeabilizzante. Il prodotto, dopo l'asciugatura, crea un film flessibile che garantisce una protezione efficiente e duratura. Ideale per protezioni esterne quali: tetti, pavimenti, strutture in acciaio, piloni, cisterne, ecc.; è resistente all'acqua e protegge le superfici di calcestruzzo, cemento, plastica, legno, ecc. Dopo l'applicazione, il prodotto può essere verniciato.

Cod.	Listino €	Netto €
COVER SEAL		
CH9400102000300	46,00	18,40
MANICO EROGATORE		
CH940010200030M	4,65	2,05



perfetta
adesione su
superfici
non porose



SIL-UNI sigillante siliconico acetico puro universale, ad elevata purezza, con antimuffa, per sigillature durevoli, con caratteristiche di elasticità, adesione e resistenza alle alte e basse temperature. Temperatura lavorabilità: da 0 a 40°C; tempo di lavorabilità: 12 minuti. Formato: 280 ml.

Cod. Listino € **Netto €**

TRASPARENTE

CH6650120400280 ~~7,35~~ **1,98**

NERO

CH665012040280N ~~7,35~~ **1,98**

ANTIMUFFA



SIL-NEU sigillante siliconico neutro puro, con antimuffa, elevata elasticità, adesione, resistenza alle alte e basse temperature e agli UV. Elevata adesione su tutti i supporti; non provoca corrosione. Temperatura lavorabilità: da 0 a 40°C; tempo di lavorabilità: 25 minuti. Formato: 310 ml.

Cod. Listino € **Netto €**

TRASPARENTE

CH6650120400310 ~~9,70~~ **3,10**

BIANCO

CH665012040310B ~~10,75~~ **3,80**

pitturabile
verniciabile



SIG-ACRY sigillante acrilico puro, di prima qualità, ad elevato contenuto di resine, elevata elasticità e lavorabilità, adesione e resistenza agli sbalzi di temperatura e agli agenti atmosferici. Adatto a tutti i materiali edili e cartongesso; applicabile anche su superfici umide. Temperatura lavorabilità: da 5 a 50°C; tempo di lavorabilità: 5 minuti; colore: bianco. Formato: 310 ml.

Cod. Listino € **Netto €**

CH6660120400310 ~~6,10~~ **2,50**

122

elevata
resa in
volume



POLY-FOAM schiuma poliuretanica manuale e per pistola, idonea per riempimento, sigillatura e fissaggio di intercapedini e fessure su supporti di ogni genere, dai materiali edili, al legno e al metallo. Non cola su superfici verticali, resiste alla temperatura da -60°C a +100°C, all'invecchiamento e all'acqua. Eccellente stabilità dimensionale; rapido indurimento. Formato: 750 ml.

Cod. Listino € **Netto €**

Manuale

CH667012040750M ~~18,00~~ **5,90**

Per pistola

CH667012040750P ~~18,00~~ **5,90**

elevata in
TIXOTROPIA



CHEM-FIX ancorante chimico bi-componente ad iniezione, in resina poliestere ad altissima resistenza, non cola su pareti verticali, massima tenuta di ancoraggi su muratura forata, senza stirene. Temperatura di utilizzo e stoccaggio della cartuccia compresa tra +5 e +25°C.

Cod. Listino € **Netto €**

Formato 300 ml.

CH6680120400280 ~~24,50~~ **6,90**

Formato 380 ml.

CH6680120400380 ~~24,50~~ **6,90**



POLY-CLEAN spray di nuova formulazione per la rimozione della schiuma poliuretanica, ha effetto su residui di schiuma non ancora induriti. Ideale per la pulizia dell'attrezzatura utilizzata e per la rimozione di schiuma poliuretanica da indumenti e da altri materiali. Formato: 500 ml.

Cod. Listino € **Netto €**

CH6670120500400 ~~12,50~~ **6,00**



Pistola sigillante a stelo leggera, con asta di spinta da 8 mm, piattello bullonato, sistema di spinta ad alta resistenza e sistema "anti-goccia"; specifica per tutti i tipi di sigillanti e siliconi in cartuccia

Cod.	Listino €	Netto €
SP00100701000PS	11,70	6,90



Pistola sigillante a stelo professionale, con asta di spinta da 8 mm, sistema di spinta S.T.D., fondello rinforzato in acciaio e sistema "anti-goccia"; specifica per tutti i tipi di sigillanti e siliconi in cartuccia; per uso professionale

Cod.	Listino €	Netto €
SP00100701000PP	28,80	14,90



Pistola sigillante a tubo manuale, con sistema di spinta S.T.D. e sistema "anti-goccia", dotata di porta ugelli e 5 ugelli tecnici; specifica per cartucce di sigillanti da 300/400/600 ml; per uso professionale

Cod.	Listino €	Netto €
PER CARTUCCE DA 300/400 ml		
SP0010070100PM4	52,80	25,90
PER CARTUCCE DA 600 ml		
SP0010070100PM6	66,25	33,90



Pistola per schiuma poliuretanic, con otturatore in ottone; estrusione controllata

Cod.	Listino €	Netto €
SP0010070100PSP	30,00	16,90



Pistola sigillante coaxiale manuale, con sistema di spinta ad alta resistenza, fine corsa regolabile e sistema "anti-goccia"; specifica per cartucce bi-componenti da 380/410 ml; rapporto miscelazione 10:1

Cod.	Listino €	Netto €
SP0010070100PMC	48,80	25,90



Pistola in teflon per schiuma poliuretanic, per uso professionale; particolare rivestimento antiaderente in TEFLON per una rapida pulizia della pistola; estrusione controllata

Cod.	Listino €	Netto €
SP0010070100PST	54,00	28,90



Pompette soffiante per pulizia fori da 280 ml.

Cod.	Listino €	Netto €
SP001007010000S	19,40	10,90



Serrafiletti 1170, ad alta resistenza, blocca viti e cuscinetti

Cod.	Listino €	Netto €
50 ml		
CH1170130400050	25,16	16,35
250 ml		
CH1170130400250	114,19	74,20



Adesivo sigillante 2242, specifico per sigillare giunzioni metalliche filettate (filetti precisi fino a 3/8")

Cod.	Listino €	Netto €
50 ml		
CH2242130400050	27,77	18,05
250 ml		
CH2242130400250	122,45	79,60



Serrafiletti 1143, a media resistenza, frena e sigilla

Cod.	Listino €	Netto €
50 ml		
CH1143130400050	25,16	16,35
250 ml		
CH1143130400250	114,19	74,20

124



Adesivo sigillante a media resistenza 2205, flessibile, specifico per parti rigide.

Cod.	Listino €	Netto €
50 ml		
CH2205130400050	26,83	17,50
250 ml		
CH2205130400250	122,45	82,40



Adesivo sigillante 2277, per sigillare giunzioni metalliche filettate (filetti poco precisi); rapido

Cod.	Listino €	Netto €
50 ml		
CH2277130400050	26,83	17,50
250 ml		
CH2277130400250	126,70	82,40



Adesivo sigillante a media resistenza meccanica 2272, per sigillare giunzioni metalliche filettate (filetti poco precisi); lento

Cod.	Listino €	Netto €
50 ml		
CH2272130400050	26,83	17,50
250 ml		
CH2272130400250	126,70	82,40



Adesivo cianoacrilato universale 8800, per tutti i tipi di materiale; 20 gr.

Cod.	Listino €	Netto €
CH8800130400020	12,18	7,90

Guarda il video tutorial:



Adesivo istantaneo 8854 universale, in gel, ad alta resistenza ed elevata viscosità, specifico per superfici verticali e materiali porosi; 20 gr.

Cod.	Listino €	Netto €
CH8854130400020	15,30	9,90



Adesivo metacrilato 6695, strutturale bicomponente, resistente al calore, per l'incollaggio di diverse tipologie di metalli, materiali compositi, acrilici, ecc. Elevata resistenza alle alte temperature, alle vibrazioni, all'acqua, vetro, oli, idrocarburi e chimici. Ideale per incollaggi duraturi e per riparazioni ed incollaggi che necessitano di ulteriori lavorazioni. Formato 25 ml.

Cod.	Listino €	Netto €
CH6695104000025	35,10	22,80



Filler 5598, riempitivo a base di micro perle, per adesivi cianoacrilati. Ideale per colmare buchi o crepe. Formato 80 gr.

Cod.	Listino €	Netto €
CH5598104000080	22,40	14,50



Guarda il video tutorial:



Adesivo sigillante specifico per acciaio inox 4480, ideale per l'incollaggio di tubi, raccordi, giunti e viti in acciaio inox tra loro o in combinazione con altri materiali. Utilizzabile su materiali passivi: acciaio inox, alluminio, metalli cromati, nickel. Formato 50 ml.

Cod.	Listino €	Netto €
CH4480104000050	36,90	23,90



Solvente 5512, specifico per la rimozione di adesivi cianoacrilati freschi o polimerizzati da superfici resistenti. Raccomandato anche per la pulizia di apparecchi di dosaggio e utensili. Formato 50 ml.

Cod.	Listino €	Netto €
CH5512104000050	30,80	20,00



Attivatore 5555, a base solvente, accelera la polimerizzazione di tutte le tipologie di adesivi cianoacrilati. Polimerizza istantaneamente; ideale per l'incollaggio in ambienti difficili. Formato 200 ml.

Cod.	Listino €	Netto €
CH5555104000200	23,42	15,20



Primer 5577, a base solvente, formulato specificatamente per facilitare l'incollaggio di "plastiche difficili" con adesivi cianoacrilati. Formato 50 ml.

Cod.	Listino €	Netto €
CH5577104000050	43,36	28,20

125



Guarnizione sigillante liquida 4473/74, anaerobica, a media resistenza, semi-rigida; incolla giunti con flange e superfici in metallo duro. Garantisce buona resistenza alla bassa pressione immediatamente dopo l'assemblaggio delle flange. La natura tissotropica del prodotto riduce la dispersione del prodotto liquido dopo l'applicazione. Disponibile nei colori verde e arancione; formato 50 ml.

Cod.	Colore	Listino €	Netto €
CH4473104000050	Verde	28,57	18,60
CH4474104000050	Arancione	28,57	18,60



alte temperature

Guarnizione siliconica alta temperatura 4400, sigillante monocomponente di alta qualità, elastico, a base di silicone. Particolarmente indicato per la sigillatura di raccordi che potrebbero essere sottoposti a temperature estremamente alte o basse. Privo di solventi, bassa volatilità. Formato 200 ml.

Cod.	Listino €	Netto €
CH4400104000200	47,56	30,90



PULI ELEK, pulitore per lo sgrassaggio rapido e senza residui di apparecchiature elettriche ed elettroniche; 400 ml.

Cod.	Listino €	Netto €
CH9050010100000	9,90	5,45



MULTI COLLA, colla multiuso a base di elastomeri termoplastici e resine sintetiche in soluzione solvente, indicata per l'incollaggio di tutti i tipi di materiali; 400 ml.

Cod.	Listino €	Netto €
CH9330010200005	14,75	8,40



ZINCO TEK, zincante protettivo chiaro; formato 400 ml.

Cod.	Listino €	Netto €
CH9180010100000	13,39	7,40

126



IPER SBLOK, sbloccante rapido iperattivo, con effetto lubrificante e protettivo; 400 ml.

Cod.	Listino €	Netto €
CH9310010100000	10,35	5,70

MULTI SPRAY, spray multifunzione ad azione sbloccante, sgrassante, lubrificante, protettiva e idrorepellente; 400 ml.

Cod.	Listino €	Netto €
CH9150010100000	10,25	5,70



GRASSO SPRAY, grasso infusibile universale, lubrificante, polivalente, esente da punto di goccia; 400 ml.

Cod.	Listino €	Netto €
CH9280010100000	15,55	8,60

GRASSO BIANCO, lubrificante con elevato grado di purezza FU, utilizzabile soprattutto negli impianti alimentari, farmaceutici e tessili; 400 ml.

Cod.	Listino €	Netto €
CH9300010100000	11,50	6,30



LUBRI RAME, grasso lubrificante anti grippante al rame, resistente ad alte temperature (fino a 1200°C); 400 ml.

Cod.	Listino €	Netto €
CH9100010100000	16,90	9,30

LUBRI SIL, fluido lubrificante ad alta viscosità, senza solventi, con azione distaccante, lubrificante e impermeabilizzante; 400 ml.

Cod.	Listino €	Netto €
CH9210010100000	16,16	8,90

ampia
gamma
di colori
disponibili



Guarda
il video
tutorial:



ACRY-PAINT, vernice acrilica a rapida velocità di essiccazione, adatta per interni e per esterni; utilizzabile su ferro, ottone, alluminio e materiali plastici; 400 ml

Cod.	Listino €	Netto €
CH933001020008...	8,75	4,80

PEELABLE FILM, pittura asportabile a strappo per il rivestimento temporaneo di macchine e manufatti in genere da preservare durante periodi di inoperosità o durante lunghe spedizioni; applicabile esclusivamente su superfici inerti, non porose e inalterabili dal contatto con solventi aggressivi; consente la protezione delle superfici da abrasioni, graffi, sporcizia e condizioni climatiche. Formato 400 ml.

Cod.	Listino €	Netto €
CH9330010200003	16,70	9,20

NEW



ROAD TRAK, vernice tracciante spartitraffico, adatta per segnaletica stradale, segnalazione lavori, zone di pericolo, ecc. Resistente agli agenti atmosferici e chimici; disponibile nei colori rosso, giallo e blu; 500 ml

Cod.	Listino €	Netto €
------	-----------	---------

ROSSO		
CH9330010200500	27,50	15,10
GIALLO		
CH9330010200501	27,50	15,10
BLU		
CH9330010200502	27,50	15,10

GRASSO FILANTE, multiuso ad alta adesività; garantisce un'ottima protezione contro l'usura e l'ossidazione ed una lubrificazione duratura; resistente agli sbalzi di temperatura; 400 ml.

Cod.	Listino €	Netto €
CH9300010100001	11,10	6,10



TOP
QUALITY

PERFECT-GRIP, è una sospensione in fase acquosa di micro diamanti industriali e di polveri di carburo che agevola l'adesione tra le viti (con testa a croce, brugola e torx) e gli utensili, consentendone lo smontaggio; permette inoltre che le punte di foratura e gli utensili in genere non girino nei mandrini di serraggio. Evita lo spanamento del pezzo da svitare e non danneggia il materiale su cui viene applicato. Formato 60 gr.

Cod.	Listino €	Netto €
CH4000130400060	87,35	48,00

Guarda il video tutorial:



IGIENE SHOE&HELMET, igienizzante per caschi e scarpe; elimina gli odori sgradevoli ed evita la proliferazione batterica; forte e duratura azione igienizzante; 400 ml.

Cod.	Listino €	Netto €
CH9430030100004	9,35	5,15

NEW



LUBRI ARMI, olio lubrificante e protettivo per armi; previene la corrosione provocata dalle ceneri da sparo; 200 ml.

Cod.	Listino €	Netto €
CH9010010100002	12,10	6,60

Pennello piatto con manico in legno **certificato FSC** e finitura antiscivolo **LaserTouch** (realizzata con incisione laser senza l'utilizzo di solventi per garantire maggiore grip nella zona di presa), ghiera in acciaio inox, setola in **fibra FillPro** (filamento sintetico conico che consente un alto assorbimento ed un rilascio graduale della pittura, garantendo elevate performance). Per uso professionale, ideale per smalti a solvente e idropitture.

Cod.	Misura (mm.)	Lungh. (mm.)	Spess. (mm.)	Listino €	Netto €
PE0010010010025	25	53	16,5	6,30	4,55
PE0010010010038	38	53	17,5	7,23	5,20
PE0010010010050	50	60	20,0	8,44	6,05
PE0010010010065	65	66	21,5	12,00	8,60



Pennello piatto a triplo spessore, con manico in legno **certificato FSC**, finitura antiscivolo **LaserTouch** (realizzata con incisione laser senza l'utilizzo di solventi per garantire maggiore grip nella zona di presa), ghiera in acciaio inox, setola bionda selezionata. Per uso professionale, ideale per smalti a solvente e idropitture.

Cod.	Misura (mm.)	Lungh. (mm.)	Spess. (mm.)	Listino €	Netto €
PE0010010020030	30	51	15	2,53	1,80
PE0010010020040	40	57	15	3,19	2,30
PE0010010020050	50	64	15	5,46	3,90
PE0010010020060	60	64	15	6,26	4,50
PE0010010020070	70	70	15	7,52	5,25



128

Pennello piatto ECO, con manico in legno, setola bionda mista. Ideale per smalti a solvente e idropitture.

Cod.	Misura (mm.)	Lungh. (mm.)	Spess. (mm.)	Listino €	Netto €
PE0010010090020	20	44	15	1,30	0,95
PE0010010090030	30	44	15	1,52	1,10
PE0010010090040	40	51	15	1,76	1,25
PE0010010090050	60	51	15	1,96	1,40



Radiatore con manico in legno **certificato FSC** e finitura antiscivolo **LaserTouch** (realizzata con incisione laser senza l'utilizzo di solventi per garantire maggiore grip nella zona di presa), ghiera in acciaio inox, setola in **fibra FillPro** (filamento sintetico conico che consente un alto assorbimento ed un rilascio graduale della pittura, garantendo elevate performance). Per uso professionale, ideale per smalti a solvente e idropitture.

Cod.	Misura (mm.)	Lungh. (mm.)	Spess. (mm.)	Listino €	Netto €
PE0010010030030	30	52	9	4,44	3,20
PE0010010030040	40	59	9	4,78	3,40
PE0010010030050	50	59	9	5,42	3,85
PE0010010030060	60	65	9	6,56	4,70



Plafoniera con manico in legno **certificato FSC** e finitura antiscivolo **LaserTouch** (realizzata con incisione laser senza l'utilizzo di solventi per garantire maggiore grip nella zona di presa), ghiera in acciaio inox, setola in **fibra FillPro** (filamento sintetico conico che consente un alto assorbimento ed un rilascio graduale della pittura, garantendo elevate performance). Per uso professionale, ideale per idropitture.

Cod.	Misura (mm.)	Lungh. (mm.)	Spess. (mm.)	Listino €	Netto €
PE0010010040070	70x30	76	30	11,21	8,00
PE0010010040100	100x30	76	30	12,97	9,30
PE0010010040120	120x30	76	30	14,54	10,40



Rullo MALERSTREIF con manico **SoftTouch** comfort, in **tessuto Malerstreif** poliammide verde termosaldato e risvoltato. Per uso professionale, ideale per quarzi e idropitture su superfici ruvide ed esterni.

Cod.	Misura (mm.)	H fibra (mm.)	Ø Manico (mm.)	Ø (mm.)	Listino €	Netto €
Rullo + manico						
PE0010010050020	220	21	8	50	13,84	9,90
Ricambio rullo						
PE001001005002R	220	21	8	50	9,10	6,50



129

Rullo in poliammide, con manico **SoftTouch** comfort, con filo giallo, termosaldato e risvoltato. Per uso professionale. Ideale per tutte le idropitture su superfici poco ruvide.

Cod.	Misura (mm.)	H fibra (mm.)	Ø Manico (mm.)	Ø (mm.)	Listino €	Netto €
Rullo + manico						
PE0010010050022	220	21	8	57	12,53	9,20
Ricambio rullo						
PE001001005022R	220	21	8	57	8,28	5,90

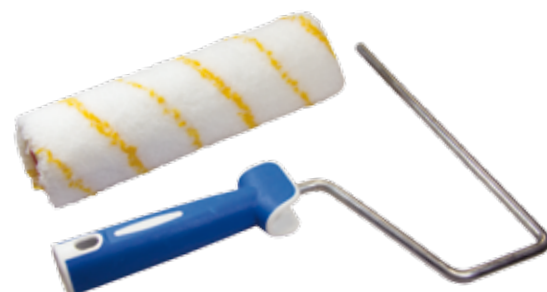

Mini rullo blu in tessuto **Teflon® surface protector**. Per uso professionale. Ideale per smalti all'acqua. Fornito in box da 10 pezzi.

Cod.	Misura (mm.)	H fibra (mm.)	Ø Manico (mm.)	Ø (mm.)	Listino €	Netto €
PE0010010060101	110	6	6	18	18,59	13,50



Mini rullo bianco in tessuto **Teflon® surface protector**. Per uso professionale. Ideale per tutti i tipi di idropitture su superfici lisce e poco ruvide. Fornito in box da 10 pezzi.

Cod.	Misura (mm.)	H fibra (mm.)	Ø Manico (mm.)	Ø (mm.)	Listino €	Netto €
PE0010010060103	110	12	6	18	18,59	13,50



130

Manico SoftTouch comfort per mini rullo. Compatibile con pertiche telescopiche Systemblock.

Cod.	Misura (mm.)	Ø Manico (mm.)	Lunghezza manico (mm.)	Listino €	Netto €
PE0010010070062	6	6	275	2,42	1,70
PE0010010070012	11	6	275	2,54	1,80
PE0010010070063	6	6	370	2,42	1,70
PE0010010070013	11	6	370	2,54	1,80

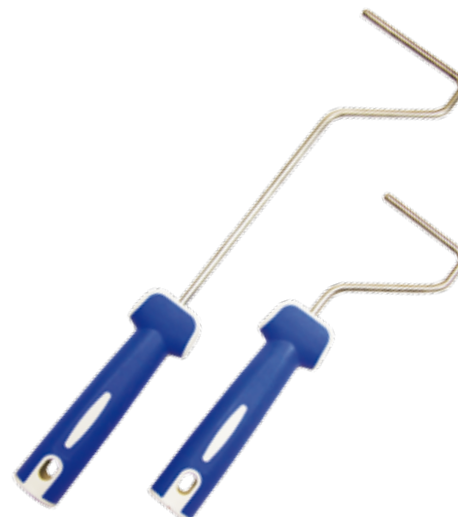

Pertica telescopica, sistema di aggancio sicuro *Systemblock*, in ferro verniciato.

Cod.	Misura (mm.)	Listino €	Netto €
PE0010010080011	110/200	7,70	5,45



NASTRO MASCHERATURA PER USO PROFESSIONALE TOP QUALITY 80

Nastro adesivo per mascheratura ad uso professionale e carrozzeria con supporto in carta crespata di colore giallo. Adesivo solvente. Resiste ad alte temperature, fino a 80°C (100°C per 1/2 ora).



Cod.	Misura	Pz/Ct	Listino €	Netto €
IMB100101019508	19x50m	96	2,27	1,59
IMB100101025508	25x50m	72	2,88	2,00
IMB100101038508	38x50m	48	4,36	3,05
IMB100101050508	50x50m	36	5,56	3,95

NASTRO MASCHERATURA PER ESTERNI

Nastro adesivo specifico per uso esterno, barche, infissi, ecc. In carta resistente ai raggi UV per 7 giorni; non lascia residui; colore verde. Resistenza temperatura: +80°C



Cod.	Misura	Pz/Ct	Listino €	Netto €
IMB10010102550E	25x50m	72	3,53	2,68
IMB10010105050E	50x50m	60	4,23	2,95

NASTRO DA IMBALLO IN PLP SILENZIOSO

Nastro adesivo in PLP per l'imballo con svolgimento silenzioso. Ottima resistenza alla temperatura. Disponibile nei colore avana, trasparente e bianco.



Cod.	Misura	Pz/Ct	Listino €	Netto €
<input checked="" type="checkbox"/> IMB10010105066A	50x66m	36	2,05	1,40
<input type="checkbox"/> IMB10010105066T	50x66m	36	2,05	1,40
<input type="checkbox"/> IMB10010105066B	50x66m	36	2,05	1,40

131

NASTRO RINFORZATO PER IMBALLO PESANTE

Nastro adesivo trasparente con rinforzi in fibra di vetro "monodirezionale" o "tramato" con elevata resistenza alla trazione. Ideale per la chiusura di cartoni con contenuti molto pesanti.



Cod.	Misura	Pz/Ct	Listino €	Netto €
IMB10010105050R	50x50m	18	9,26	6,45
IMB10010105050T	50x50m	50	12,51	8,60

NASTRO AMERICANO TELATO MULTIUSO

Nastro americano adesivo multiuso in tela politenata, disponibile in due colori: argento e nero.



Cod.	Misura	Pz/Ct	Listino €	Netto €
ARGENTO <input type="checkbox"/> IMB1001015025GR	50x25m	18	6,23	4,35
NERO <input type="checkbox"/> IMB10010105025N	50x25m	18	6,23	4,35

NASTRO ANTISCIVOLO

Nastro antiscivolo formato da un rivestimento uniforme di grana abrasiva depositata su uno strato polimero. Nastro di eccezionale qualità, resistente a temperature che variano da -30°C a +110°C.



Cod.	Misura	Pz/Ct	Listino €	Netto €
IMB10030102505N	25x5m	12	4,58	3,20

NASTRO BIADESIVO

Nastro biadesivo trasparente in PLP per uso professionale (applicazioni di targhe, placche segnaletiche, allestimenti fieristici, pannelli pubblicitari, ecc.).



Cod.	Misura	Pz/Ct	Listino €	Netto €
IMB10030105025B	50x25m	18	5,28	3,70

NASTRO BIADESIVO STRONG

Nastro biadesivo in PLP, tenuta extra forte.



Cod.	Misura	Pz/Ct	Listino €	Netto €
IMB100301015015	15x1,5m	24	6,76	4,70

132

NASTRO ISOLANTE

Nastro isolante ignifugo, in PVC autoestinguente, ideale per le giunzioni di cavi elettrici e coprifilo; per uso professionale. Resistente alla temperatura da -10°C a +105°C. Disponibile in due colori: nero e rosso.



Cod.	Misura	Pz/Ct	Listino €	Netto €
IMB10040101925N	19x25m	50	1,96	1,35
IMB10040101925R	19x25m	50	1,96	1,35

NASTRO SILICONICO AUTOAGGLOMERANTE

Nastro autoagglomerante flessibile ed elastico, ideale per la riparazione di tubi flessibili, per la giunzione dei cavi elettrici (anche nel caso di pompe ad immersione), per unire piante in fase di innesto. Colore nero.



Cod.	Misura	Pz/Ct	Listino €	Netto €
CH8901101000025	25x3m	18	11,72	8,20

Guarda il video tutorial:



NASTRO ADESIVO FLUORESCENTE

Nastro adesivo fluorescente e rifrangente, alta visibilità sia di giorno che di notte. Indispensabile in cantiere, o per ciclisti e motociclisti e per tutte le attività dove viene richiesta la massima visibilità. Fornito in box da due pezzi, colore bianco e rosso.



Cod.	Misura	Pz/Ct	Listino €	Netto €
IMB100501011925	19x2,5m	12	9,80	6,85

NASTRO ADESIVO DI ALLUMINIO

Nastro di alluminio adesivo in acrilico, di elevato spessore; impermeabile e resistente ai raggi UV. Ideale per sigillare tubi di condizionamento, coppelle e lamiere. Trova largo impiego nell'industria frigorifera e di riscaldamento. Misura 50x50m.



Cod.	Spessore	Pz/Ct	Listino €	Netto €
IMB100501005050	50My	36	18,71	13,10

TELO COPRITUTTO PROFESSIONALE IN BOBINA

Telo in polietilene 9my ad alta densità, in bobina. Adatto all'uso professionale.



Cod.	Misura	Pz/Ct	Listino €	Netto €
IMB100201000425	4x25m	20	8,50	6,00

133

FILM ESTENSIBILE MINI

Bobine mini di film trasparente estensibile multiuso, per uso professionale e domestico. Ø interno: 38mm



Cod.	Misura	Pz/Ct	
IMB100201000125	12,5cm	24	Prezzo a richiesta
IMB100201000100	10cm	60	Prezzo a richiesta

FILM ESTENSIBILE MANUALE

Film estensibile trasparente 23my, in bobine, ad uso manuale per imballi industriali e generici. Misura: 50cmx2,6kg



Cod.	Ø interno	Pz/Ct	
IMB100201005024	50cm	6	Prezzo a richiesta



MANI GEL: gel lavamani abrasivo bianco, senza solventi; 5 kg.

Cod.	Listino €	Netto €
CH9050020100005	79,80	34,00



MANI CREAM: crema lavamani pompabile, con effetto abrasivo, pH iso-epidermico, 5 kg.

Cod.	Listino €	Netto €
CH9040020100000	58,08	23,20



MANI OFFICE: sapone liquido al pH neutro; svolge un'azione delicata e detergente lasciando le mani morbide, protette e gradevolmente profumate.

Cod.	Listino €	Netto €
------	-----------	---------

FORMATO 1 Lt		
CH9030020100001	7,65	3,80

FORMATO 5 Lt		
CH9030020100005	34,00	15,30

134



TNT UMI: salviette detergenti e sgrassanti in TNT, con un lato abrasivo, 100 strappi.

Cod.	Listino €	Netto €
CH9010020100000	45,50	19,50



MANI BAR: crema barriera mani, protegge le mani con un guanto invisibile, 400 ml.

Cod.	Listino €	Netto €
CH9060020100000	13,53	6,80



MANI SAN: gel lavamani senza uso di acqua, 200 ml.

Cod.	Listino €	Netto €
CH9000020100000	12,52	6,30

Guarda il video tutorial:



SCRAT, pasta lavamani ai gusci di nocciola. Rimuove dalle mani i residui di grasso, vernice, macchie di ogni genere, elimina tutti gli odori sgradevoli, **NON CONTIENE SOLVENTI E SILICE**, lascia le mani pulite e morbide. La pasta lavamani SCRAT è prodotta con materie di prima qualità ed è ottenuta con i più moderni processi di lavorazione, il suo effetto abrasivo deriva da gusci di nocciola finemente tritati. Disponibile nei formati da 1 kg. e da 4 kg.

Cod.	Listino €	Netto €
Formato 1 Kg		
CH9060020700001	5,95	3,00
Formato 4 Kg		
CH9060020700004	20,20	8,90



135

**TOP
QUALITY**



VULCANO: pasta lavamani a base di roccia lavica; ad alto potere pulente, agisce in profondità proteggendo le pelli delicate ed evitando screpolature. Particolarmente indicata per rimuovere dalle mani lo sporco più tenace (olio, grasso, vernice, ecc.). Non ottura i lavandini perché si scioglie a contatto con l'acqua; **NON CONTIENE SOLVENTI E SILICE**. Disponibile nei formati da 1 kg. e da 4 kg.

Cod.	Listino €	Netto €
Formato 1 Kg		
CH9060020700010	7,90	4,00
Formato 4 Kg		
CH9060020700004	23,45	11,70

sgrassatura
biologica
senza
solventi



136

BIO WASH, vasca lavapezzi a sgrassatura biologica, riscaldata a 38°C, funzionante con il principio di rigenerazione naturale che utilizza i microrganismi per trasformare semplicemente gli inquinanti in sorgente di cibo e di energia. Questo funzionamento garantisce una sgrassatura efficace ed economica dei pezzi. Vasca in polietilene di media densità. Pulisce i pezzi senza l'utilizzo di solventi, rispettando l'ambiente e la salute degli operatori. Ergonomica, facile da utilizzare (un solo interruttore), con vaschetta di immersione da 13 lt. Capacità 60 lt. Dimensioni 810x640x1010mm (LxPxH).

Cod.	Listino €	Netto €
IM0000300200060	3.000,00	1.790,00

Guarda il video tutorial:



alte
prestazioni

TOP WASH, vasca lavapezzi a sgrassatura biologica, ad alte prestazioni, di nuova tecnologia. Riscaldata a 38°C, funzionante con il principio di rigenerazione naturale che utilizza i microrganismi per trasformare semplicemente gli inquinanti in sorgente di cibo e di energia. Questo funzionamento garantisce una sgrassatura efficace ed economica dei pezzi.

Pulisce i pezzi senza l'utilizzo di solventi, rispettando l'ambiente e la salute degli operatori. Ergonomica, di semplice utilizzo, facilmente trasportabile grazie alle 4 ruote integrate, con vaschetta di immersione da 30 lt. Capacità 100 lt. Dimensioni 905x650x1080mm (LxPxH).

Cod.	Listino €	Netto €
IM0000300200100	4.051,00	2.350,00

BLUE LIQUID, soluzione detergente per vasche lavapezzi; formato 20 lt.

Cod.	Listino €	Netto €
IM000030020020L	195,00	120,00

BLUE TABLET, pastiglie detergenti per vasche lavapezzi; confezione da 4 pz.

Cod.	Listino €	Netto €
IM000030020004T	135,00	90,00



FULL DET, sgrassatore detergente universale ad altissima concentrazione in grado di solubilizzare ed emulsionare ogni tipo di sporco, particolarmente adatto per la rimozione di sporchi di origine minerale: morchia, catrame, fluidi da taglio, lubrificanti. Formula concentrata a base di tensioattivi cationici. Non contiene solventi e componenti nocivi per l'operatore.

Cod.	Listino €	Netto €
Formato 1 lt.		
CH9410030100001	13,25	6,60
Formato 5 lt. - per 1 pz.		
CH9410030110005	49,20	24,60
Formato 5 lt. - per 5 pz.		
CH9410030110005	49,20	18,20
Formato 25 lt.		
CH9410030110025	236,60	94,60



SIKUR DET, sgrassatore acquoso concentrato a pH neutro; diluibile in acqua, formulato appositamente per pulire a fondo le superfici lavabili e i pavimenti da sporchi tenaci. Oltre a detergere, profuma l'ambiente con una gradevole fragranza agli agrumi. Non richiede risciacquo e non è corrosivo; può essere utilizzato anche con macchine lavasciuga pavimenti.

Cod.	Listino €	Netto €
Formato 5 Kg.		
CH9390030100005	58,83	26,50
Formato 30 Kg.		
CH9390030100030	315,88	142,00



SUPER DET, detergente bifasico per la rimozione rapida ed energica dello sporco tenace e dello smog da tutte le superfici. Viene impiegato principalmente nella pulizia dei veicoli industriali, macchine movimento terra, pavimenti di officine, ecc. Formato 5 kg.

Cod.	Listino €	Netto €
CH9450030100005	78,04	35,10

137



IGIENI DET, detergente, deodorante e igienizzante a base quaternaria, diluibile in acqua; utilizzabile su qualsiasi superficie lavabile. Disponibile nella gradevole profumazione di pino. Formato 5 kg.

Cod.	Listino €	Netto €
CH9430030100005	43,70	19,60



NO RUGGINE, antiruggine a spruzzo e ad immersione, appositamente formulato per additivare i bagni detergenti alcalini a freddo e a caldo, i bagni di risciacquo, le soluzioni di raffreddamento. Elevato potere antiossidante; non contiene soda caustica e nitriti, non provoca schiuma. Formato 30 kg.

Cod.	Listino €	Netto €
CH9420030100030	314,00	141,00



MOTO DET, sgrassatore acquoso per il lavaggio dei motori, a pH neutro, diluibile in acqua. Impiegato principalmente nel settore automotive per il lavaggio di motori, vani motore, ecc. Non è corrosivo, non intacca i metalli e la quasi totalità delle vernici e delle materie plastiche. Formato 30 kg.

Cod.	Listino €	Netto €
CH9400030100030	342,00	154,00

Kit di emergenza antisversamento universali adatti a fronteggiare sversamenti accidentali, circoscrivere e assorbire la maggior parte dei liquidi industriali, organici ed inorganici, idrocarburi, solventi, antigelo, acidi e basici. Adatti per industrie, trasportatori, aeroporti, ferrovie, officine, ecc.



138

Tappo troncoconico per otturazione falle, in poliuretano, colore giallo

Cod.	Listino €	Netto €
Ø 3,50/7,00 cm AST500060135070	236,39	94,50
Ø 6,00/9,20 cm AST500060160092	290,00	116,00
Ø 8,50/12,00 cm AST500060185012	300,90	120,00
Ø 12,00/18,00 cm AST500060112018	642,60	257,00
Ø 17,00/23,00 cm AST500060170023	752,76	301,00

Capacità di assorbimento **15 lt**, contenuto: 3 fogli grigi in fibra 100x80cm; 1 sacco per gli scarti; 1 paio di guanti. Dimensioni 32x42x10, fornito in contenitore in plastica compatto per piccoli sversamenti.

Cod.	Listino €	Netto €
ASK410040100001	85,73	34,30

Capacità di assorbimento **65 lt**, contenuto: 30 fogli grigi 50x40cm; 3 manicotti d. 8x120cm; 3 manicotti d. 8x60cm; 1 sacco oleoassorbente in granuli; 3 sacchi per gli scarti; 1 paio di guanti; 1 mascherina. Dimensioni 60x40x32, fornito in contenitore sovrapponibile in polietilene.

Cod.	Listino €	Netto €
ASK410040100003	488,77	195,00

Capacità di assorbimento **110 lt**, contenuto: 25 fogli grigi 50x40cm; 1 sacco oleoassorbente in granuli; 2 cuscini 40x40cm; 2 cuscini 20x20cm; 3 manicotti d. 8x120cm; 3 manicotti d. 8x240cm; 6 sacchi per gli scarti; 2 paia di guanti; 2 mascherine. Dimensioni 55x48x95, fornito in contenitore su ruote per medi sversamenti.

Cod.	Listino €	Netto €
ASK410040100004	771,58	308,00



Copritombino protettivo in PU non assorbente e flessibile per tombini e grate adiacenti a canali di scolo o reti idriche, impedisce infiltrazioni di liquidi inquinanti assicurando tenuta sullo scarico. Resistente ad acqua, olio e molti agenti chimici. Colori disponibili: nero e giallo. Dimensione: 60x60

Cod.	Listino €	Netto €
AST500050100060	379,00	152,00



Diga di sbarramento in PU flessibile resistente ad acqua, olio e molti agenti chimici, aderisce a qualunque pavimentazione. Argina gli sversamenti e devia i liquidi impedendone l'immissione negli scarichi. Il profilo ad incastro consente di chiudere perfettamente a cerchio la diga, o di collegarne più tra di loro per coprire la superficie interessata. Dimensione: 8x10x300 (h/p/l)

Cod.	Listino €	Netto €
ASD500050100300	1.270,00	508,00



ASS-UNI, assorbente granulare universale per oli, grassi, idrocarburi e prodotti chimici, conforme alla Normativa Europea per l'impiego su pavimentazioni stradali EU CEN TS 15366:2010. Ecologico, a base di componenti naturali, privo di sostanze tossiche e non infiammabile. Antisdrucciolo, non rilascia nel tempo la sostanza assorbita e non lascia residui.

La sua struttura multicellulare a celle aperte conferisce un enorme potere assorbente rendendolo il prodotto ideale per sversamenti di piccola e media entità durante il ciclo produttivo. Assorbimento olio 130%; peso specifico 4,5-5,5.

Cod.	Formato kg.	Dim. granuli (mm)	Listino €	Netto €
CH9600070900045	4,5	2,00 - 4,8	23,72	9,50
CH9600070900007	7	0,80 - 2,00 fine	35,70	14,30



ASS-ACID PLUS, neutralizzatore ed assorbente, permette il rapido e completo assorbimento dell'acido solforico in caso di sversamento accidentale di sostanze acide, evitando contemporaneamente la formazione di rifiuti speciali pericolosi. Prodotto certificato in ottemperanza al D.M. 20/2011 del Ministero dell'Ambiente. Formato 10 kg.

139

Cod.	Listino €	Netto €
CH960007020010P	84,10	29,00



Manicotti universali, costituiti in melt blown, adatti per situazioni di emergenza in cui è necessario contenere, arginare e assorbire liquidi potenzialmente inquinanti. Limitano la diffusione alle zone circostanti di oli e inquinanti, e in caso di grossi sversamenti possono essere collocati in serie di due o tre.

Cod.	Pz. per conf.	Capacità assorbimento	Listino €	Netto €
ASM200020100860	32	96 lt/conf	264,00	106,00
ASM200020100812	24	144 lt/conf	384,22	154,00
ASM200020100824	12	144 lt/conf	384,22	154,00



Fogli universali, composti da una superficie calandrata, si impregnano rapidamente del liquido, favorendo un assorbimento istantaneo e la ritenzione dello stesso; resistono allo strappo e perdono poche fibre. Sono adatti per il mantenimento e la pulizia generale delle aree d'impiego o per gocciolamenti sui banchi di lavoro.

Cod.	Fogli per confezione	Capacità assorbimento	Listino €	Netto €
ASF200020105040	100	105 lt/conf	337,17	135,00
ASF200020110080	50	210 lt/conf	671,73	269,00



**STOP
ALLO
SPRECO**

RECYCLE UNIT, riciclatore di assorbente mobile in polietilene ad alta densità (PEHD), utilizzabile in caso di problemi di sversamento, dotato di setaccio, pala, scopa e contenitore per la raccolta dell'assorbente riutilizzabile (non impregnato). **Consente di separare l'assorbente sporco dall'assorbente riutilizzabile.** Funziona unicamente con le ricariche di assorbente **COTTON POWDER**, permettendo un assorbimento istantaneo. Ha una capacità di 50 lt. max (2 ricariche).

L'assorbente universale COTTON POWDER è naturale, **a base di fibre di cotone.** Assorbe **8 volte di più rispetto agli assorbenti tradizionali**, non lascia alcun residuo di grasso, garantisce un assorbimento istantaneo ed è riutilizzabile fino a completa saturazione; quando satura, la polvere forma dei grumi. COTTON POWDER non rilascia il prodotto assorbito, non è abrasivo, **non contiene silice** ed è biodegradabile. Efficace su qualsiasi tipo di superficie: cemento, resina, asfalto, vernice, smalto, ecc.

Cod.	Formato	Listino €	Netto €
RECYCLE UNIT - senza assorbente			
IM0000300200050	L570xI689xH1090 mm	570,00	499,00
COTTON POWDER			
IM000030020025S	25 lt	111,00	94,80

140



NEW

riciclabile
riutilizzabile



Guarda il video tutorial:





WETTY 221: Aspiratore solido-liquidi capacità serbatoio 22 l; potenza max 1150 W; portata aria 53 l/s; 1 motore; peso 8,8 kg.; dimensioni 410 x 410 x 560 mm, filtro cartuccia HEPA opzionale, sacchetto carta opzionale.

Cod.	Listino €	Netto €
IM000010200W221	253,00	199,00



DUSTY 150: aspirapolvere a sviluppo verticale, silenzioso e maneggevole, dalle ottime prestazioni. Dimensioni ridotte, ma grande capacità (sacchetto carta da 12 l). Ideale per pulizie in aree di piccole e medie dimensioni. Capacità serbatoio 14 l, potenza max 1000 W, portata aria 45 l/s, 1 motore, peso 6 kg, dimensioni 320x320x520 mm.

Cod.	Listino €	Netto €
IM000010200D150	151,00	119,00

141

WETTY 351: Aspiratore solido-liquidi caratterizzato da robusto serbatoio in acciaio inox e dotato di kit antistatico, filtro tela in dotazione, filtro cartuccia HEPA opzionale; capacità serbatoio 36 l; potenza max 1150 W; portata aria 53 l/s; 1 motore; peso 10,4 kg; dimensioni 410 x 410 x 760 mm.

Cod.	Listino €	Netto €
IM000010200W351	328,00	259,00



3 motori

WETTY 802: Aspiratore solido-liquidi carrellato, di grande capacità, dotato di serbatoio in acciaio inox e kit antistatico, capacità serbatoio 80 l; potenza max 2300 W; portata aria 100 l/s; 2 motori; peso 21,3 kg; dimensioni 610 x 520 x 920 mm.

Cod.	Listino €	Netto €
IM000010200W802	536,00	419,00



WETTY 803 B: Aspiratore solido-liquidi carrellato, di grandi prestazioni, dotato di serbatoio in acciaio inox e kit antistatico, ha la possibilità di utilizzare accessori da Ø 40 per portate elevate, possibilità di utilizzare un singolo motore, due o tre contemporaneamente, involucro con capacità di basculamento e con gancio di bloccaggio; capacità serbatoio 80 l; potenza max 3450 W; portata aria 150 l/s; 3 motori; peso 26 kg; dimensioni 610 x 520 x 920 mm.

Cod.	Listino €	Netto €
IM000010200W803	704,00	559,00



WETTY 501: Aspiratore solido-liquidi carrellato, di buona capienza e grande potenza, dotato di kit antistatico e serbatoio in acciaio inox, filtro tela in dotazione; capacità serbatoio 50 l; potenza max 1350 W; portata aria 58 l/s; 1 motore; peso 14 kg; dimensioni 500 x 500 x 840 mm.

Cod.	Listino €	Netto €
IM000010200W501	379,00	299,00

Idropulitrice NEREO 165

Ad acqua fredda, struttura verticale pratica ed ergonomica. Dotata di dispositivi "easy-start" e "total-stop", protezione termica del motore, attacco rapido aspirazione acqua. Elettropompa a tre pistoni assiali, disposta in verticale con pompa in basso e costruzione interamente in metallo, senza materiale plastico. Testata pompa in ottone.

Accessori in dotazione standard: pistola con protezione, lancia con ugello regolabile, lancia con ugello rotante, lancia schiumogena, avvolgitubo, kit tubo gomma mandata da 8 mt. e idrospazzola fissa.

Cod.	Volt	Bar	Giri Motore	Portata max l/h	Potenza assorbita kW	Listino €	Netto €
IM000010300150N	230	150	2800	480	2,3	424,00	299,00



142



Idropulitrice NETTUNO 130/160

Ad acqua fredda, struttura verticale pratica ed ergonomica, costruita interamente in metallo. Dotata di dispositivi "easy-start" e "total-stop"; protezione termica del motore, maniglia supplementare per il sollevamento, avvolgitubo posteriore e pratici alloggiamenti per gli accessori. Per uso domestico.

Accessori in dotazione standard: pistola con protezione, lancia senza testina ugello, testina ugello regolabile, lancia schiumogena, kit tubo gomma mandata, testina ugello rotante (solo per NETTUNO160) e idrospazzola fissa (solo per NETTUNO160).

Cod.	Volt	Bar	Giri Motore	Portata max l/h	Potenza assorbita kW	Listino €	Netto €
NETTUNO 130							
IM000010300130N	230	130	2800	360	1,7	299,00	239,00
NETTUNO 160							
IM000010300160N	230	160	2800	480	2,3	359,00	269,00

Idropulitrice GIOVE 320

Ad acqua fredda, struttura verticale pratica ed ergonomica ad ingombro ridotto. Dotata di dispositivi "easy-start" e "total-stop"; protezione termica del motore, manometro pressione, dispositivo di aspirazione detergente da tanica esterna regolabile con filtro, serbatoio detergente facilmente removibile, pompa a 3 pistoni assiali e testata in ottone. Monofase. Per uso semiprofessionale gravoso.

Accessori in dotazione standard: pistola con protezione, lancia angolata con testina detergente senza ugello, ugello con getto a lama 15° attacco 1/4", kit tubo gomma mandata da 8 mt.

Cod.	Volt	Bar	Giri Motore	Portata max l/h	Potenza assorbita kW	Listino €	Netto €
IM000010300320G	230	150	2800	600	2,9	761,00	499,00



acqua
calda

tecnutensileria

Idropulitrice PLUVIO 120/200

Ad acqua calda, con motore a 4 poli (1400 giri/min), capacità serbatoio gasolio 18 lt, con galleggiante di livello e filtro di riempimento; aspirazione acqua diretta con filtro aspirazione a cartuccia ispezionabile; aspirazione detergente in bassa pressione con regolazione della quantità da serbatoio interno, possibilità di aspirazione da tanica esterna. Dotata di dispositivi "total-stop" temporizzato e "easy-start" (solo modello PLUVIO 120). Partenza ritardata del bruciatore; valvola di sicurezza professionale; protezione termica della caldaia; termostato di regolazione temperatura; interruttore rotativo per accensione; teleruttore e protezione del motore con controllo amperometrico; Per uso professionale.

Accessori in dotazione standard: pistola con protezione, lancia angolata con testina detergente senza ugello, ugello con getto a lama 25° attacco 1/4", kit tubo gomma mandata da 10 mt.

Cod.	Volt	Bar	Giri Motore	Portata max l/h	Potenza assorbita kW	Listino €	Netto €
PLUVIO 120							
IM000010300120P	230	120	1400	660	3,0	2.616,00	1.890,00
PLUVIO 200							
IM000010300200P	400	200	1400	900	7,0	3.029,00	2.250,00



Idropulitrice OCEANO 150

Ad acqua calda, con elettropompa a 3 pistoni assiali disposta in orizzontale con pompa in basso, costruita interamente in metallo e testata in ottone. Dotata di dispositivi "easy-start" e "total-stop"; protezione amperometrica del motore, serbatoio gasolio e detergente integrati, manometro pressione, aspirazione acqua diretta con detergente in bassa pressione, termostato per regolazione temperatura, partenza ritardata del bruciatore. Per uso semiprofessionale.

Accessori in dotazione standard: pistola con protezione, lancia angolata con testina detergente senza ugello, ugello con getto a lama 15° attacco 1/4", kit tubo gomma mandata da 8 mt.

Cod.	Volt	Bar	Giri Motore	Portata max l/h	Potenza assorbita kW	Listino €	Netto €
IM000010300150O	230	150	2800	540	2,7	1.457,00	969,00



Nebulizzatore con serbatoio carrellato da 24lt; dotato di indicatore di livello, treccia da 10mt. in RILSAN e lancia in acciaio inox da 75cm; colore grigio.

Cod.	Listino €	Netto €
IM0000200100024	225,00	139,00



Nebulizzatore con serbatoio in acciaio inox carrellato, da 24lt; dotato di indicatore di livello con protezione, treccia da 10mt. in RILSAN e lancia in acciaio inox da 75cm.

Cod.	Listino €	Netto €
IM000020010024I	469,00	289,00



IDRO DET

Sgrassante concentrato a triplice effetto per idropultrici a caldo, ideale per rimuovere sporchi pesanti da particolari meccanici e macchinari, sgrassare superfici metalliche, pulire e brillantare parti verniciate; formato 5 kg.

Cod.	Listino €	Netto €
CH9480030100005	63,88	29,00

143



NEW

Polo in piquet cotone 100%, 170 gr/mq, lavabile a 40°. Disponibile nelle versioni a manica corta e a manica lunga, con spacchetti laterali e polsini elasticizzati (versione manica lunga). Colore grigio, con profili arancioni su colletto e fondo manica/polsini. Taglie dalla S alla 3XL.

Manica CORTA

Cod.	Taglia	Listino €	Netto €
AL00100100PC00S	S	17,40	13,50
AL00100100PC00M	M	17,40	13,50
AL00100100PC00L	L	17,40	13,50
AL00100100PC0XL	XL	17,40	13,50
AL00100100PCXXL	XXL	17,40	13,50
AL00100100PC3XL	3XL	17,40	13,50

Manica LUNGA

Cod.	Taglia	Listino €	Netto €
AL00100100PL00S	S	21,50	16,00
AL00100100PL00M	M	21,50	16,00
AL00100100PL00L	L	21,50	16,00
AL00100100PL0XL	XL	21,50	16,00
AL00100100PLXXL	XXL	21,50	16,00
AL00100100PL3XL	3XL	21,50	16,00

144



TOP QUALITY

Felpa in cotone 100%, 270 gr/mq, lavabile a 30°, aperta con zip. Tasche laterali con apertura verticale, zip centrale pressofusa. Vestibilità asciutta. Colore grigio, con profili arancioni su colletto, polsini, aperture tasche e fondo. Taglie dalla S alla 3XL.

Cod.	Taglia	Listino €	Netto €
AL00100100F000S	S	27,50	25,90
AL00100100F000M	M	27,50	25,90
AL00100100F000L	L	27,50	25,90
AL00100100F00XL	XL	27,50	25,90
AL00100100F0XXL	XXL	27,50	25,90
AL00100100F03XL	3XL	27,50	25,90

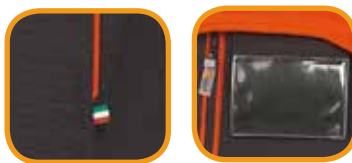

Gilet multitasche in tessuto canvas, poliestere 65%, cotone 35%, 260 gr/mq, lavabile a 60°. Due tasche laterali con apertura verticale, due tasche a filetto sul petto inserite e chiuse con pattina, due tasche verticali sul petto con chiusura a zip rovesciata. Porta badge a scomparsa. Zip centrale pressofusa. Colore grigio, con profili arancioni su colletto, contorno delle zip delle tasche sul petto, aperture tasche e fondo. Taglie dalla S alla 3XL.

Cod.	Taglia	Listino €	Netto €
AL00100100G000S	S	49,50	35,00
AL00100100G000M	M	49,50	35,00
AL00100100G000L	L	49,50	35,00
AL00100100G00XL	XL	49,50	35,00
AL00100100G0XXL	XXL	49,50	35,00
AL00100100G03XL	3XL	49,50	35,00



Giubbino Soft-Shell in poliestere 94%, spandex 6%, 350 gr/mq, lavabile a 30°. Due tasche laterali con apertura verticale, due tasche a filetto sul petto inserite e chiuse con pattina, due tasche verticali sul petto con chiusura a zip rovesciata. Porta badge a scomparsa. Zip centrale pressofusa. Vestibilità a giubbottino. Colore grigio, con profili arancioni su colletto, contorno delle zip delle tasche sul petto, aperture tasche, polsini e fondo. Taglie dalla S alla 3XL.

Camice in tessuto canvas, poliestere 65%, cotone 35%, 260 gr/mq, lavabile a 60°. Abbottonatura centrale coperta. Due tasche frontali, una tasca sul petto con pattina arancione a contrasto e porta badge a scomparsa. Chiusura fondo manica con bottoni a pressione regolabili. Spacco posteriore con cucitura di rinforzo arancione a contrasto. Colore grigio, con profili arancioni su colletto e tasche frontali. Taglie dalla S alla 3XL.

Cod.	Taglia	Listino €	Netto €
AL00100100C000S	S	41,00	33,90
AL00100100C000M	M	41,00	33,90
AL00100100C000L	L	41,00	33,90
AL00100100C00XL	XL	41,00	33,90
AL00100100C0XXL	XXL	41,00	33,90
AL00100100C03XL	3XL	41,00	33,90

Cod.	Taglia	Listino €	Netto €
AL00100100SS00S	S	57,30	39,00
AL00100100SS00M	M	57,30	39,00
AL00100100SS00L	L	57,30	39,00
AL00100100SS0XL	XL	57,30	39,00
AL00100100SSXXL	XXL	57,30	39,00
AL00100100SS3XL	3XL	57,30	39,00



Pantaloni con ginocchia rinforzate e tasca porta ginocchiere in tessuto canvas, poliestere 65%, cotone 35%, 260 gr/mq, lavabili a 60°. Tasche oblique con apertura a zip e bottone a chiodo, cinque passanti in vita di cui uno arancione a contrasto, elastico posteriore per maggiore confort. Tasca laterale con entrata superiore chiusa da pattina porta cellulare con soffiato e, a sinistra, scomparto porta documenti con chiusura a zip. Porta badge a scomparsa inserito sulla tasca, porta metro applicato sulla gamba destra. Due tasche posteriori con profili arancioni nei risvolti. Colore grigio. Taglie dalla S alla 3XL.

Cod.	Taglia	Listino €	Netto €
AL00100100P000S	S	48,10	35,90
AL00100100P000M	M	48,10	35,90
AL00100100P000L	L	48,10	35,90
AL00100100P00XL	XL	48,10	35,90
AL00100100P0XXL	XXL	48,10	35,90
AL00100100P03XL	3XL	48,10	35,90





resistente
ai trucioli

UNICA: S3 HRO SRC, tomaia in pelle fiore traspirante idrorepellente, fodera in tessuto PLASMAFEEL, soletta termoformata Fusstatic estraibile, suola in poliuretano-gomma, puntale in composito 200J, lamina in composito Perforazione Zero, misure da 38 a 48; eccezionale resistenza ai trucioli

Cod. Listino € Netto €

UNICA

ANUNI0010100038/39...48	101,70	81,00
-------------------------	--------	-------

UNICA MID

ANUNIM010100038/39...48	107,00	86,00
-------------------------	--------	-------



specifica
per saldatura

RUTILIO: S3 SRC HRO, tomaia in pelle traspirante idrorepellente, fodera in tessuto PLASMAFEEL, soletta termoformata Fusstatic estraibile, suola in poliuretano e gomma, puntale in composito 200J, lamina in composito Perforazione Zero, misure da 38 a 48, specifica per l'industria pesante (acciaierie, saldatura, ecc.)

Cod. Listino € Netto €

ANRUT0010100038/39...48	101,00	66,00
-------------------------	--------	-------

146



TOPAZIO: S3 SRC, tomaia in pelle scamosciata traspirante e tessuto anti-strappo idrorepellente, fodera in tessuto PLASMAFEEL, soletta termoformata Fusstatic estraibile, suola in poliuretano bidensità, puntale in composito 200J, lamina in composito Perforazione Zero, misure da 36 a 48 e da 39 a 48 per la versione MID

Cod. Listino € Netto €

TOPAZIO

ANTOP0010100036/37...48	79,25	51,00
-------------------------	-------	-------

TOPAZIO MID

ANTOPM010100039/40...48	82,90	54,00
-------------------------	-------	-------



ideale
per l'ESTATE

TOPAZIO COOL: S1 SRC, in pelle scamosciata **interamente sfoderata e traforata**, super leggera e confortevole, soletta AIR GEL termoformata estraibile che favorisce l'asciugatura rapida garantendo un piede fresco e asciutto, suola in poliuretano bidensità "ultra-light" antistatico, battistrada ad elevato grip per maggiore resistenza all'usura, agli oli e idrocarburi, puntale in materiale composito 200J, fibra di vetro, ultraleggero, misure da 36 a 48; ideali per la stagione estiva.

Cod. Listino € Netto €

ANTOC0101000036/37...48	82,90	50,00
-------------------------	-------	-------



disponibile
dal N.35

TITANIO: S1P SRC, tomaia in pelle scamosciata traspirante con inserti in tessuto, fodera in tessuto PLASMAFEEL, soletta termoformata Fusstatic estraibile, suola in poliuretano bidensità, puntale in composito 200J, lamina in composito Perforazione Zero, misure da 35 a 48

Cod.	Listino €	Netto €
ANTIT0010100035/36...48	68,15	43,60



BEST
SELLER

ARDESIA: S3 SRC, tomaia in pelle traspirante idrorepellente, fodera in tessuto PLASMAFEEL, soletta termoformata Fusstatic estraibile, suola in poliuretano bidensità, puntale in composito 200J, lamina in composito Perforazione Zero, misure da 36 a 48 e da 39 a 48 per la versione MID

Cod.	Listino €	Netto €
ARDESIA		
ANARD0010100036/37...48	77,00	49,30
ARDESIA MID		
ANARDM010100039/40...48	79,30	50,30



NEW

T-FLEX: S3 SRC, tomaia in pelle scamosciata idrorepellente e Cordura elasticizzato per la massima flessione del piede, puntalino in pelle resistente a strappi e abrasioni, profondo incavo posteriore per la libera deambulazione della caviglia, fodera in tessuto PLASMAFEEL, soletta termoformata in FUSSTATIC estraibile e antibatterica con inserto "absorber-shock", suola in poliuretano bidensità antistatico, puntale in composito ultraleggero 200J con ritorno elastico superiore, ideale per lavori che prevedono un piegamento delle ginocchia per lungo tempo, misure da 38 a 48.

Cod.	Listino €	Netto €
T-FLEX		
ANFLE010100038...48	88,00	55,00
T-FLEX MID		
ANFLE010100038...48	90,50	57,00



QUARZO: S1P SRC, tomaia in pelle scamosciata traspirante, fodera in tessuto PLASMAFEEL, soletta termoformata Fusstatic estraibile, suola in poliuretano bidensità, puntale in composito 200J, lamina in composito Perforazione Zero, misure da 36 a 48

Cod.	Listino €	Netto €
ANQUA0010100036/37...48	70,00	45,00



massima
FLESSIBILITÀ



disponibili da **GIUGNO 2017**

SPEED-UP: S1P SRC, tomaia in tessuto tridimensionale traspirante e resistente, puntalino in pelle bycast antiabrasione, fodera in tessuto PLASMAFEEL, soletta Techsoft estraibile traspirante antibatterica assorbente, suola in poliuretano bidensità, puntale in composito 200J, lamina in composito Texon EnigmaZero HT2, misure da 38 a 47.

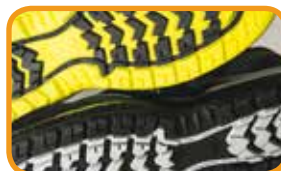

Cod. Listino € **Netto €**

ANSPE0010100038/39...47	94,50	59,00
-------------------------	------------------	--------------

148



disponibili da **SETTEMBRE 2017**

RIDE-ON: S3 SRC, tomaia in tessuto idrorepellente traspirante, puntalino in pelle antiabrasione, fodera in tessuto PLASMAFEEL, soletta Techsoft estraibile traspirante antibatterica assorbente, suola in poliuretano bidensità, puntale in composito 200J, lamina in composito Texon EnigmaZero HT2, misure da 38 a 47.



Cod. Listino € **Netto €**

ANRID0010100038/39...47	99,30	62,00
-------------------------	------------------	--------------



149

autoadesiva
flessibile
 traspirante

BLUSKIN: benda protettiva di primo soccorso, unica, specifica per tagli o abrasioni di mani e braccia nel settore industriale. Può essere utilizzata immediatamente dopo il trattamento iniziale della ferita; possiede un'eccellente resistenza ad acqua, grasso e sporco. Si taglia senza l'ausilio di forbici, aderisce solo su se stessa, non si appiccica a pelle e capelli, non impedisce i movimenti. Rimozione semplice e indolore; ideale come protezione di medicazioni già esistenti. Formato 50mm x4,5mt.

Cod.	Listino €	Netto €
CH8900101000005	25,25	13,90

Guarda il video tutorial:



Occhiali WELD-PLUS, con **filtro per saldatura a gas PC DIN 5**, montatura confortevole ed ergonomica, astine di colore verde scuro trasparenti per avere migliore luminosità in ambienti oscuri, e con piccole prese d'aria per permettere un piccolo ricambio di aria in condizioni di forti esposizioni a fonti di calore; grado di protezione F, resistenza alla temperatura da -5°C a +55°C; settori di utilizzo: industria generica e industria metallurgica, utilizzabili specificatamente durante lavori di saldatura a gas e tecniche affini; CE EN 166 + EN 169

Cod.	Listino €	Netto €
AN00101FLD5HW01	8,70	6,50

PER SALDATURA



Occhiali POLAR-TOP, con **filtro solare polarizzato PC UV400 grigio**, lenti polarizzate per una migliore definizione dei contorni e dei colori senza riflessi; montatura confortevole, completamente avvolgente e resistente, astine e naselli in bicomponente; grado di protezione F, resistenza alla temperatura da -5°C a +55°C; settori di utilizzo: edilizia e costruzioni, industria generica, industria metalmeccanica; CE EN 166 + EN 172

Cod.	Listino €	Netto €
AN00101EAPOLEY1	33,00	26,00

POLARIZED



Occhiali UV-TOP, con lenti antigraffio e antiappannanti, **filtro PC UV400 trasparente**, montatura confortevole, completamente avvolgente e resistente, astine e naselli in bicomponente, grado di protezione F, resistenza alla temperatura da -5°C a +55°C; settori di utilizzo: edilizia e costruzioni, industria generica, industria metalmeccanica; CE EN 166 + EN 170

Cod.	Listino €	Netto €
AN00101EATREY01	13,45	10,90



Occhiali SUN-PLUS, con lenti antigraffio e antiappannanti, **filtro solare PC UV400**, montatura confortevole, completamente avvolgente e resistente, astine in bicomponente, grado di protezione F, resistenza alla temperatura da -5°C a +55°C; settori di utilizzo: edilizia e costruzioni, industria generica, industria metalmeccanica; CE EN 166 + EN 172

Cod.	Listino €	Netto €
AN00101EPSUNEY1	6,90	5,90



150

Occhiali UV-HD, con lenti antigraffio e antiappannanti, **filtro PC UV400 giallo alta visibilità**, montatura confortevole, completamente avvolgente e resistente, astine in bicomponente, grado di protezione F, resistenza alla temperatura da -5°C a +55°C; settori di utilizzo: edilizia e costruzioni, industria generica, industria metalmeccanica; utilizzabili in ambienti interni o esterni in caso di scarsa illuminazione, nebbia e neve; CE EN 166 + EN 170

Cod.	Listino €	Netto €
AN00101EPY001	6,90	5,90

ALTA VISIBILITÀ



Occhiali UV-PLUS, con lenti antigraffio e antiappannanti, **filtro PC UV400 trasparente**, montatura confortevole, completamente avvolgente e resistente, astine in bicomponente, grado di protezione F, resistenza alla temperatura da -5°C a +55°C; settori di utilizzo: edilizia e costruzioni, industria generica, industria metalmeccanica; CE EN 166 + EN 170

Cod.	Listino €	Netto €
AN00101EPTREY02	6,90	5,90



Occhiali UV-ECO, con lenti antigraffio e antiappannanti, **filtro PC UV400 trasparente**, montatura confortevole, completamente avvolgente e resistente, grado di protezione F; settori di utilizzo: edilizia e costruzioni, industria generica, industria metalmeccanica; CE EN 166 + EN 170

Cod.	Listino €	Netto €
AN00101ECTRSG03	3,35	2,20



Occhiali DOUBLE-LIGHT, con lenti antigraffio e antiappannanti, PC, **filtro UV400 trasparente ultravioletto**, montatura confortevole, ergonomica e resistente, con **astine e fascia elastica intercambiabili**. Dotato di **FOAM interno** per una maggiore aderenza al volto e prese d'aria per la ventilazione. Grado di protezione F, T resistenza alla temperatura da -5°C a +55°C; settori di utilizzo: edilizia e costruzioni, industria generica, industria metalmeccanica, sanità; CE EN 166 + EN 170.

Cod.	Listino €	Netto €
AN0010100INTRAW	14,80	11,90



Occhiali DOUBLE-SUN, con lenti antigraffio e antiappannanti, **filtro solare PC UV400**, colore grigio, montatura confortevole, ergonomica e resistente, con **astine e fascia elastica intercambiabili**. Dotato di **FOAM interno** per una maggiore aderenza al volto e prese d'aria per la ventilazione. Grado di protezione F, T resistenza alla temperatura da -5°C a +55°C; settori di utilizzo: edilizia e costruzioni, industria generica, industria metalmeccanica, sanità; CE EN 166 + EN 172.

Cod.	Listino €	Netto €
AN001010INSUNAW	14,80	11,90



Occhiali DOUBLE-POLAR, con **lenti polarizzate**, antigraffio e antiappannanti, **filtro PC UV400**, colore grigio. Le lenti polarizzate eliminano i riflessi e definiscono colori e contorni. Montatura confortevole, ergonomica e resistente, con **astine e fascia elastica intercambiabili**. Dotato di **FOAM interno** per una maggiore aderenza al volto e prese d'aria per la ventilazione. Grado di protezione F, T resistenza alla temperatura da -5°C a +55°C; settori di utilizzo: edilizia e costruzioni, industria generica, industria metalmeccanica, sanità; CE EN 166 + EN 172.

Cod.	Listino €	Netto €
AN001010INPOLAW	37,50	28,90

POLARIZED



Occhiali OPTICAL, con lenti antigraffio e antiappannanti in policarbonato, classe ottica 1 (utilizzo continuo); montatura confortevole e protettiva, panoramica, con astine regolabili in lunghezza; nasello in gomma e **supporto per lenti graduate**. Grado di protezione F; settori di utilizzo: industria generica, industria metalmeccanica, sanità; CE EN 166.

Cod.	Listino €	Netto €
AN0010100OTRSG	19,90	15,90

SUPPORTO LENTI GRADUATE



151

Occhiali FOCUS, graduati monofocali, indicato per soggetti con problemi di presbiopia. Lenti antigraffio, **filtro UV in CR39 di classe ottica 1**, montatura confortevole, completamente avvolgente e resistente, astine in bicomponente, grado di protezione S. Settori di utilizzo: industria generica, industria metalmeccanica, sanità, tempo libero; CE EN 166.

Cod.	Graduazione	Listino €	Netto €
AN0010100REC001	+1	26,00	19,90
AN0010100REC015	+1,5	26,00	19,90
AN0010100REC002	+2	26,00	19,90
AN0010100REC025	+2,5	26,00	19,90
AN0010100REC003	+3	26,00	19,90

MONOFOCALI



Occhiali COVER-PLUS, con lenti antigraffio e antiappannanti, **filtro PC UV controimpatto trasparente**, montatura confortevole, ergonomica e resistente, completamente avvolgente. L'occhiale può essere **indossato sopra qualunque occhiale da vista**. Dotato di astine blu trasparente per attenuare il riflesso delle stanghette degli occhiali all'interno. Grado di protezione F; settori di utilizzo: edilizia e costruzioni, industria generica, industria metalmeccanica, sanità; CE EN 166 + EN 170.

Cod.	Listino €	Netto €
AN0010100DOTRSG	4,95	4,10





Sollevatori idraulici da fossa: Stelo in acciaio speciale rettificato e cromato; ruote di grandi dimensioni montate su cuscinetti per la massima manovrabilità; valvola di protezione contro i sovraccarichi; comando di discesa a velocità controllata "uomo presente".

Cod.	Portata (Kg.)	Listino €	Netto €
SO0010010002F01	250	367,00	238,00
SO0010010004F02	400	429,00	279,00

152



Sollevatori idraulici a carrello, linea BASIC: leva di comando; piattello in ghisa; comando discesa a pedale; ruote posteriori pivotanti.

Cod.	Portata (Kg.)	Listino €	Netto €
SO0010010001C02	1200	386,00	251,00
SO0010010002C02	1200	534,00	347,00

Sollevatori idraulici a carrello, linea SPECIAL-RED: Doppi rulli anteriori basculanti; ruote posteriori pivotanti, in poliuretano; comando di discesa a pedale; particolarmente indicati per intervenire in fase di soccorsi stradali.

Cod.	Portata (Kg.)	Listino €	Netto €
SO0010010002C04	2000	989,00	643,00
SO0010010002C05	2000	754,00	490,00



Sollevatori idraulici a bottiglia:

Portata da 3 a 50 ton; struttura sovradimensionata in acciaio ad alta resistenza; base d'appoggio di grandi dimensioni a garanzia della massima stabilità; valvola di protezione contro i sovraccarichi incorporata; i modelli più pesanti sono dotati di maniglia per agevolare il trasporto; avvicinamento al punto di sollevamento rapido e preciso grazie alla vite incorporata (escluso art. portata 3000 Kg. e 50000 Kg.).

Cod.	Portata (Kg.)	Altezza aperto (mm.)	Listino €	Netto €
SO0010010003B01	3000	325	82,00	53,00
SO0010010005B01	5000	485	99,00	64,00
SO0010010010B01	10000	515	129,00	84,00
SO0010010015B01	15000	515	170,00	110,50
SO0010010025B01	25000	575	296,00	192,00
SO0010010030B01	30000	585	343,00	223,00
SO0010010050B01	50000	430	927,00	630,00



Gru idrauliche a carrello pieghevoli: stelo rettificato e cromato; braccio allungabile in quattro posizioni; ruote posteriori girevoli; gancio girevole a 360°; pompa idraulica a due velocità; comando discesa a velocità controllata.

Cod.	Portata (Kg.)	Listino €	Netto €
SO0010010005G06	500	800,00	520,00
SO0010010001G07	1000	1.126,00	732,00



Carrelli portabombole e porta casse.

Cod.	Portata (Kg.)	Listino €	Netto €
SO0010010002CR1	200	183,00	119,00
SO0010010002CR2	200	142,00	92,00
SO0010010002CR3	250	240,00	156,00

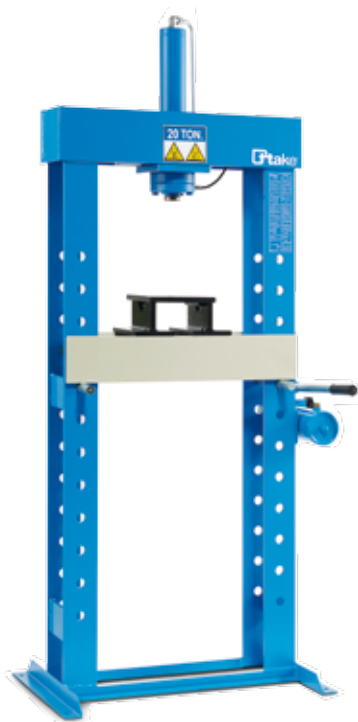

Presse idrauliche con pompa a mano, a due velocità: stelo cilindro in acciaio speciale; gestione delle due velocità tramite volantino posto sulla pompa; massima versatilità.

Cod.	TON	Listino €	Netto €
SO001001001PR01	10	1.264,00	822,00
SO001001001PR03	20	1.650,00	1.072,00



Martinetti idraulici per carrozzeria: assortimento composto da pompa, tubo in gomma 1,8mt, pistone, tubi prolunga 100-500mm, raccordi per prolunghe, tappi terminali.

Cod.	TON	Listino €	Netto €
SO0010010002M01	20	1.207,00	784,00



Curvatubi idraulici: piastra superiore scorrevole; piastra inferiore a lettura costante; curvature a freddo senza riempimento tubi gas e acqua.

Cod.	Matrici	Listino €	Netto €
SO0010010032C11	3/8"-1/2"-3/4"-1"-1 1/4"-1 1/2"-2"	1.162,00	755,00
SO0010010033C12	3/8"-1/2"-3/4"-1"-1 1/4"-1 1/2"-2"-2 1/2"-3"	1.859,00	1.208,00

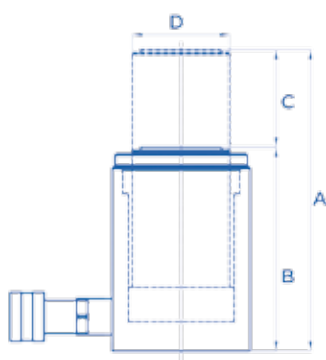

154



Cilindri idraulici a semplice effetto: ingombro ridotto - impieghi generici.

Cod.	TON	Ritorno	A mm	B mm	D mm	Listino €	Netto €
SO001001005SG01	5	a molla	76	60	30	166,00	108,00
SO001001005SM02	5	a molla	115	80	30	217,00	141,00
SO001001005SM03	5	a molla	155	100	30	224,00	146,00
SO001001005SM04	5	a molla	195	120	30	238,00	155,00
SO001001005SM05	5	a molla	255	105	30	251,00	163,00
SO001001001SG01	10	a gravità	76	60	40	215,00	139,00
SO001001001SM02	10	a molla	115	80	40	271,00	176,00
SO001001001SM03	10	a molla	155	100	40	279,00	181,00
SO001001001SM05	10	a molla	255	150	40	298,00	193,00
SO001001002SM04	20	a molla	185	125	75	507,00	329,00
SO001001002SM05	20	a molla	265	165	60	534,00	347,00
SO001001003SM03	30	a molla	145	105	75	582,00	378,00
SO001001003SM04	30	a molla	185	125	75	595,00	387,00
SO001001050SM02	50	a molla	100	85	90	750,00	487,00
SO001001050SM03	50	a molla	140	105	90	784,00	509,00

Cilindri idraulici a semplice effetto: con pistone forato.

Cod.	TON	Ritorno	Listino €	Netto €
SO001001001CP01	12	a molla	675,00	439,00

Pompe manuali con tubo flessibile e giunto rapido, a 1 velocità.

Cod.	Pressione (bar)	Listino €	Netto €
SO001001051PM01	520	345,00	224,00
SO001001061PM02	640	367,00	238,00

DOUBLE TABLE, 2 prodotti in 1: tavolo da lavoro e trabattello in un unico prodotto.

- **Robustezza e stabilità.**
- **Gambe in alluminio rinforzato.**
- Punti di rinforzo in acciaio e ABS.
- Piedini antiscivolo e agganci di sicurezza.
- Ampia superficie di lavoro in MDF.
- Altezza piano lavoro 800 mm.
- Piano di lavoro con buco per facilitare operazioni di foratura con il trapano.
- Angoli squadri per agevolare l'inserimento di seghe circolari, morse, ecc.
- Goniometro tracciato sul piano di lavoro.
- Vaschetta portautensili laterale con supporto per tagli con sega.
- **Portata trabattello fino a 240 Kg.**
- Piano di appoggio trabattello in propilene.
- Altezza trabattello 550 mm.
- **Semplice apertura e ripiegatura.**
- Facilmente trasportabile, grazie alla robusta maniglia.
- **Dimensioni: 140 x 62 x 13 cm.**



Cod.	Listino €	Netto €
SP00010050002DT	147,00	124,00



BULL

il nuovo modo di fare banco



- Piano in **acciaio zincato***, rinforzato con tre traverse longitudinali, resistente agli acidi ed alla corrosione.
- **Bordi piegati antitaglio**, scatolati e rinforzi con filettature premontate.
- Cassetti con guide a sfera ad **estrazione totale**, con serratura, impilabili.
- Coppia piedi in lamiera con 8 punti di saldatura e braccio di supporto piano superiore.
- Pannello portautensili in lamiera zincata, **PERSONALIZZABILE**
- Colonnine con vaschette porta minuteria estraibili.
- Carter laterali e posteriori per garantire una chiusura totale ed uno spazio ordinato.
- Lunghezza piano 1,5 mt o 2 mt.

* a richiesta, disponibile anche con piano in legno

156

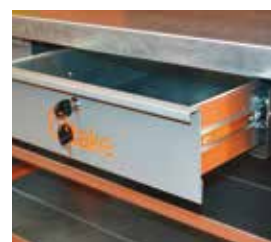

LA COMPOSIZIONE IDEALE	
BANCO BULL 1,5 mt	Descrizione
AI0100200001500	Banco BULL 1,5mt con piedi, pianale, 3 traverse inferiori, 2 cassetti, kit montaggio mensola, carter retro, coppia carter laterali, pannello portautensili, coppia staffe laterali, kit colonnine porta minuterie + serigrafia pannello portautensili.
BANCO BULL 2,0 mt	Descrizione
AI0100200002000	Banco BULL 2mt con piedi, pianale, 3 traverse inferiori, 2 cassetti, kit montaggio mensola, carter retro, coppia carter laterali, pannello portautensili, coppia staffe laterali, kit colonnine porta minuterie + serigrafia pannello portautensili.

**VERSATILE
PERSONALIZZABILE
ROBUSTO
QUALITÀ
MADE
IN ITALY**

RICHIEDI IL TUO PREVENTIVO PERSONALIZZATO



Banco da lavoro COMPACT, con piano superiore e ripiano inferiore in ferro zincato resistente agli acidi ed alla corrosione, snello ma resistente. Lunghezza piano 1,5 / 1,9 mt. Cassetto con guide a sfera ad estrazione totale, senza serratura. Colore Blu, RAL5015.

Cod.	Listino €	Netto €
COMPACT - 1,5 mt. - con 1 cassetto		
AI01002000015NS	390,00	270,00
COMPACT - 1,9 mt. - con 2 cassetti		
AI01002000019NS	490,00	350,00
CASSETTO universale per banco COMPACT		
AI01002000000CS	93,00	79,00



157

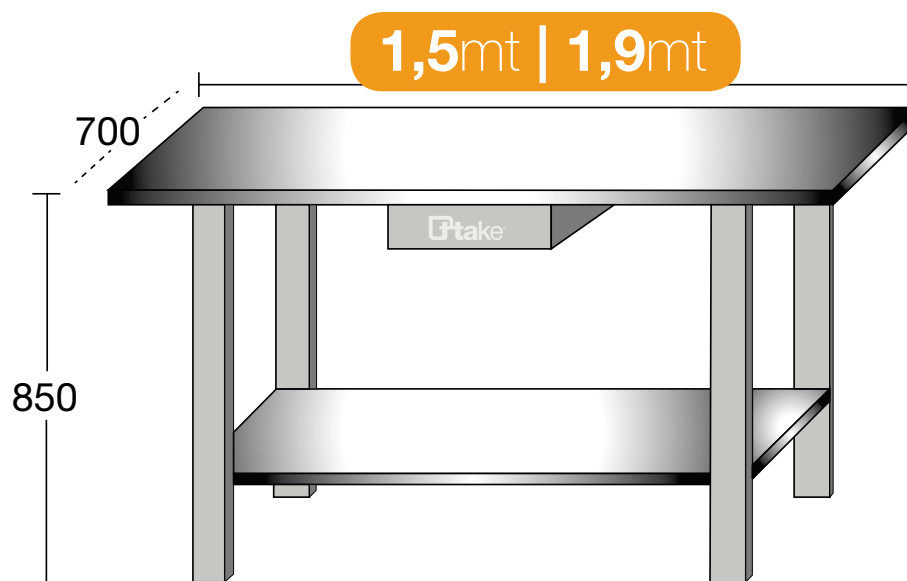

N U O V A
L I N E A
U T E N S I L I
M A N U A L I
T t a k e :

**Una scelta da
intenditori.**